

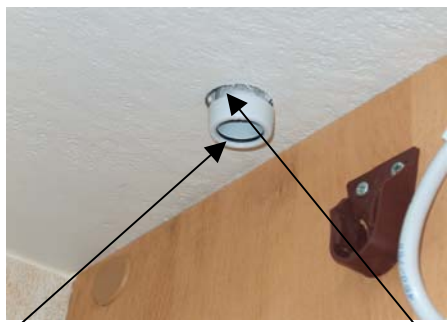

Questo è simile al tubo che ho usato che passa da sopra a dentro l'armadio che si vede sotto

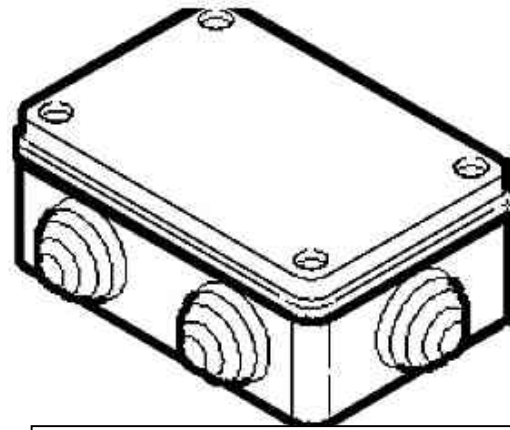

Tubo che serve a far passare i cavi attraverso il tetto



Questa scatola è simile alla scatola in fotografia "stagna da esterno IP56"



Questa è una piccola tavoletta di compensato "8mm nel mio caso" che con un'apertura a forcella serve a tenere bloccata la scatola tramite il tubo soprattutto nella fase di incollaggio, poi si potrebbe levare ma serve a mascherare parzialmente il buco



Questi due sono dei passacavo per collegare la guaina spiralata alla scatola

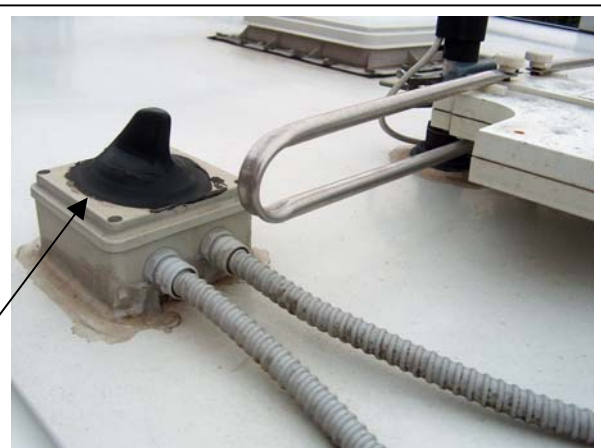

Qui si vedono i passacavo come sono giuntati al tubo spiralato

In questa scatola passano anche i cavi della retrocamera e l'antenna dell'autoradio "vedi pinna di squalo nera"