

CONQUISTE EL MUNDO
VIVETE IL PIANETA



PiLOTE

COLECCIÓN 2017
COLLEZIONE 2017



CONQUISTE EL MUNDO VIVETE EL PIANETA

Permitirle viajar con tranquilidad y total libertad. Cultivar un saber hacer que se transmite de generación en generación. Proponer productos cada vez más innovadores y de calidad. Desarrollar una red de distribución en Europa fiel y sólida. Estos son los principios que forjan nuestra ambición desde nuestra fundación. Una año más, Pilote se complace en presentar su nueva colección 2017.

Una parte delantera totalmente reinventada en la gama Galaxy, espacios de almacenaje optimizados y un nuevo diseño de acabados: su comodidad y seguridad son nuestras principales preocupaciones.

Para la personalización de su autocaravana, proponemos tres niveles de acabado, ambientes modulares y una amplia oferta de opciones.

Elegir Pilote es elegir un equipo a su entera disposición que le acompañará en todas sus escapadas. Estoy orgullosa de haberme unido este año al equipo. Seguir los pasos de mi padre y de mi abuelo es una gran responsabilidad y un desafío apasionante.

¡Le deseo una feliz lectura y buen viaje!

Farvi viaggiare con serenità e grande libertà. Coltivare competenze che si trasmettono di generazione in generazione. Proporre prodotti sempre più innovativi e di qualità. Sviluppare una rete di distribuzione europea fedele e solida. Ecco su cosa si fonda da sempre la nostra ambizione. Anche quest'anno, Pilote è molto fiera di presentarvi la sua nuova collezione 2017.

Un lato anteriore totalmente rivisitato sui camper della gamma Galaxy, vani portaoggetti ottimizzati e nuove finiture: il vostro comfort e la vostra sicurezza restano, come sempre, al centro delle nostre preoccupazioni.

Per la personalizzazione del vostro camper, vi proponiamo tre livelli di finiture, ambienti interni modulabili e un'ampia gamma di opzioni.

Scegliere Pilote vuol dire scegliere uno staff sempre al vostro ascolto per accompagnarvi durante tutti i vostri viaggi. Sono fiera di essere entrata a far parte di questo gruppo. Seguire le orme di mio padre è una grande responsabilità e, al tempo stesso, una sfida appassionante!

Buona lettura e buon viaggio!

Marie-Danièle Padiou
Presidente del gruppo PILOTE

Marie-Danièle Padiou
Presidentessa del gruppo PILOTE





Gama • Gamma

Pacific

Cómo elegir su perfilada

Come scegliere il vostro profilé	8
Ultracompactas Gli ultra compatti	14
Compactas I compatti	16
Familiares I familiari	18
Confort I comfort	20

Gama • Gamma

Galaxy

Cómo elegir su integral

Come scegliere il vostro integrale	24
Ultracompactas Gli ultra compatti	34
Ultracompactas Gli ultra compatti	36
Compactas I compatti	38
Confort I comfort	40
Gran Confort I comfort maxi	42

**PERSONALIZAR
SU AUTOCARAVANA
PERSONALIZZATE
IL VOSTRO CAMPER**

PILOTE

Opciones Alcune opzioni	46
Decoración interior Gli interni	48

DESDE 1962, NUESTRA EXIGENCIA NOS HA PERMITIDO IR UN PASO POR DELANTE

DAL 1962, LA NOSTRA ESIGENZA VI PORTA SEMPRE PIÙ LONTANO



1962

En la carpintería de La Limouzinière, cerca de Nantes (Francia), se construye la primera caravana y nace así la sociedad Pilote.

Dal laboratorio di falegnameria di La Limouzinière, vicino a Nantes, esce la prima roulotte della neonata società Pilote.



1965

La carpintería se queda pequeña. Se construye una primera fábrica en las cercanías, que será ampliada en numerosas ocasiones hasta 1975.

Il laboratorio diventa presto troppo piccolo. Viene costruita nelle vicinanze una prima fabbrica, i cui locali verranno ampliati a più riprese fino al 1975.



1978

Un viaje a Estados Unidos sirve de inspiración para el primer modelo de autocaravana Pilote: una capuchina con chasis Bedford. Así, Pilote se convierte en una marca pionera.

Un viaggio negli Stati Uniti ispira a Pilote il suo primo modello di camper: un Capucine su base Bedford. Pilote diventa quindi pioniere in questo campo.



1981

Ante el desarrollo de la actividad, Pilote aumenta sus medios de producción. La empresa inventa el concepto de autocaravana perfilada.

Per far fronte allo sviluppo dell'attività, Pilote potenzia i propri mezzi di produzione. L'azienda inventa il concetto di profilé, detto anche semintegrale.



1985

Pilote saca a la venta su primer modelo de autocaravana integral, la R800DA. Pilote produce il primo modello integrale, l'R800DA.



1990

Pilote adquiere Frankia, emblemática marca alemana especialista en dobles suelos.

Pilote acquisisce Frankia, un importante marchio tedesco specialista del doppio pianale.



1995

Sale al mercado la gama First by Pilote, autocaravanas a precios asequibles.

Sbarca sul mercato la gamma First by Pilote, con i suoi camper a prezzi accessibili.



1999

Paris-Dakar: una autocaravana conducida por Laurent Bourgnon participa por primera vez en esta competición. Este evento inspirará el nuevo eslogan de la marca: "Conquiste el mundo".

Parigi-Dakar: un camper, guidato da Laurent Bourgnon, partecipa alla competizione. Questo evento ispirerà lo slogan "Vivete il pianeta".



2004

Pilote crece con la inauguración de una nueva fábrica de 10 000 m² en Membrolle-sur-Longuenée, cerca de Angers (Francia).

Pilote si ingrandisce grazie a una nuova fabbrica di 10.000 m² a La Membrolle-sur-Longuenée, vicino ad Angers.



2010

Para acompañar a los clientes y asegurar la formación de equipos técnicos y equipos de venta, se inaugura el centro de servicio para autocaravanas Motorhome Service Center, en Membrolle-sur-Longuenée (Francia).

Per assistere i clienti e garantire la formazione di team tecnici e addetti alle vendite, viene inaugurato a La Membrolle-sur-Longuenée un Motorhome Service Center.



2015

Reinvención de la oferta, con una propuesta de 38 distribuciones en vehículos de 5,99 m a 7,87 m y con la reincorporación de las emblemáticas gamas Galaxy y Pacific.

L'offerta è ripensata: vengono proposti 38 allestimenti su veicoli di lunghezze comprese tra 5,99 e 7,87 m. Le gamme simbolo Galaxy e Pacific fanno il loro ritorno.



2017

Pilote refirma su experiencia en la construcción de integrales. La marca desarrolla una parte delantera aún más aislante desde un punto de vista térmico y acústico.

Pilote conferma la sua maestria nella costruzione di camper integrali. La marca sviluppa un lato anteriore sempre più efficace in termini di isolamento termico e acustico.



CONFORT
COMFORT

Los sofás y camas de alta calidad, las amplias zonas de paso, una conducción silenciosa y una excelente adherencia facilitan la comodidad tanto al volante como estacionada.

Divani e letti di qualità, ampi spazi di movimento, guida silenziosa e tenuta di strada sono tutti elementi determinanti per il vostro comfort, sia al volante che nei momenti di relax.

SEGURIDAD
SICUREZZA

ABS, control de crucero, airbags, retrovisores eléctricos y térmicos... Su seguridad es lo primero, por eso contamos con una amplia variedad de sistemas en todos nuestros vehículos.

ABS, regolatore di velocità, airbag, retrovisori elettrici e sbrinatori... La sicurezza è una priorità! Ecco perché questi dispositivi sono disponibili su tutti i nostri veicoli.

CALIDAD
QUALITÀ

Pruebas regulares, controles de impermeabilidad, ensamblaje minucioso... Todo el rigor de Pilote para garantizarle vehículos fiables y robustos.

Test quotidiani, controlli di tenuta stagna, montaggio minuzioso... Il perfezionismo di Pilote vi garantisce veicoli affidabili e robusti.

SABER HACER
KNOW-HOW

Nuestros apasionados expertos en la materia se encargan de montar todos los muebles manualmente, ponemos en práctica todo nuestro conocimiento en carpintería y lo combinamos con tecnología de última generación para brindarles su autocaravana.

Tutti i nostri mobili sono montati a mano da esperti appassionati: all'interno del vostro camper, ritroverete tutte le nostre competenze originali in ebanisteria, unite alla nostra maestria delle tecnologie più moderne.

AWARDS

El fruto de más de 50 años de saber hacer
Risultato di più di 50 anni di esperienza





Pacific

PERFILADAS
I PROFILÉ





Seguro que lo tiene claro y lo ha podido comprobar con sus propios ojos en numerosas ocasiones: Europa es un continente espectacular. Aun así quería descubrir más, explorar los rincones más recónditos, empaparse de toda su diversidad y conquistar todos sus tesoros. En total libertad. En **PILOTE Pacific**.

Lo sapevate già e avete potuto verificarlo direttamente in numerose occasioni: l'Europa è un continente meraviglioso. Voi, però, volevate di più, volevate esplorarne gli angoli più insoliti, godere della varietà dei suoi paesaggi, impadronirvi di tutti i suoi tesori. Il tutto con la massima libertà. A bordo di un **PILOTE Pacific**.



P716P

CÓMO ELEGIR SU PERFILADA COME SCEGLIERE IL VOSTRO PROFILÉ

DIMENSIONES DIMENSIONI



Largo: de 5,99 m a 7,45 m

Ancho: 2,30 m

Alto: 2,75 m en las perfiladas y 2,85 m en las perfiladas con cama basculante

Lunghezza: da 5,99 a 7,45 m

Larghezza: 2,30 m

Altezza: 2,75 m per i profilé e 2,85 m per i profilé con letto basculante



CAMA EXTRA LETTO SUPPLEMENTARE

Además de la cama fija en la parte trasera de la autocaravana, puede disponer de una cama basculante para

- 1 persona en las autocaravanas de 6,49 m y 6,95 m y para
- 2 personas en las autocaravanas de 7,15 m y 7,45 m.

También puede optar por una cama auxiliar en el salón de manera opcional.

Oltre al letto permanente situato nella parte posteriore del camper, avrete a vostra disposizione un letto basculante da:

- 1 piazza per le versioni da 6,49 e 6,95 m,
- 2 piazze per le versioni da 7,15 e 7,45 m.

In opzione, potrete anche optare per un letto supplementare nella sala.

DISTRIBUCIÓN ALLESTIMENTI

Nuestras autocaravanas se distinguen por su ergonomía y por la calidad de sus distribuciones. Elija la que mejor se adapte a sus necesidades.

I nostri camper sono apprezzati per la loro abitabilità e la qualità degli allestimenti. Scegliete quello che preferite.

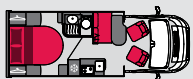

C: cama central
C per Letto Centrale

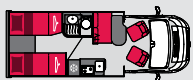

GJ: camas gemelas sobre garaje
GJ per Letti Garage Gemelli

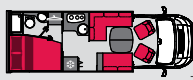

P: cama francesa
P per Letto alla francese

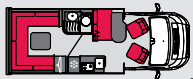

U: salón en forma de U
U per Sala a U



P716P



EL CHASIS FIAT CCS IL TELAIO FIAT CCS

Todas las autocaravanas Pilote de la gama Pacific están montadas sobre un chasis FIAT CCS. Líder indiscutible del mercado, ofrece la plataforma idónea para fabricar autocaravanas fiables y robustas.

- 1 - Barras estabilizadoras delante y detrás para una mayor estabilidad.
- 2 - Neumáticos reforzados específicos para autocaravanas.
- 3 - Chasis trasero alargado para una mayor adherencia.
- 4 - Chasis rediseñado para obtener 15 cm de altura suplementarios e instalar el suelo. Este chasis sitúa a nuestras perfiladas entre las más bajas del mercado.



Tutti i Pilote Pacific sono montati su un telaio FIAT CCS. Leader indiscutibile del mercato, offre le basi ideali per realizzare camper affidabili e robusti.

- 1 - Barre antirollio anteriore e posteriore per una maggiore stabilità.
- 2 - Pneumatici speciali camper rinforzati.
- 3 - Asse posteriore allungato per una migliore tenuta di strada.
- 4 - Telaio ridisegnato per ottenere 15 cm di altezza supplementare e attrezzare il pianale. Grazie a questi telai, i nostri profilé sono tra i più bassi del mercato.



LA NUEVA MOTORIZACIÓN EURO6

- Menos contaminante
- Menos consumo de carburante

Acceda a toda la información a través de nuestro sitio pilote.es

LA NUOVA MOTORIZZAZIONE EURO6

- inquina meno
- riduce il consumo di carburante

Maggiori informazioni sul nostro sito pilote-camper.it



LA ELECCIÓN DE LA CALEFACCIÓN LE OPZIONI DI RISCALDAMENTO



TRUMA COMBI® es la calefacción para autocaravanas más compacta de Europa.

- Funciona a gas y con electricidad
- Calienta el aire y el agua
- Rápido, ligero y compacto
- Sensor de impacto que corta el gas en caso de accidente
- De serie en todos nuestros vehículos, la unidad de mando TRUMA CP Plus le ofrece un confort térmico regulable grado a grado
- Disponible en 2 modelos: Combi 4E (4000 W) y Combi 6E (6000 W)
- La opción TRUMA EH le permite utilizar su calefacción a 230 V

Disponible en todos los vehículos de cualquier tamaño o nivel de acabado.

TRUMA COMBI® è il riscaldamento per camper più compatto d'Europa.

- Funzionamento a gas ed elettrico
- Riscalda l'aria e l'acqua
- Rapido, leggero e compatto
- Munito di un sensore di collisione che interrompe l'alimentazione del gas in caso di incidente
- TRUMA CP Plus è presente di serie su tutti i nostri veicoli, per un comfort termico su misura
- Esiste in 2 modelli: Combi 4E (4.000 W) e Combi 6E (6.000 W)
- L'opzione TRUMA EH permette di utilizzare il riscaldamento a 230 V

Disponible per tutti i veicoli, quali che siano le loro dimensioni o il loro livello di finiture.



EL SISTEMA DE CALEFACCIÓN CENTRAL ALDE® funciona como la mayoría de los sistemas de nuestros hogares gracias a un sistema por convección.

- Mantiene una atmósfera sin polvo y sin sensación de sequedad
- Emite un calor homogéneo que mantiene las sábanas y los armarios cálidos
- Calienta el aire y produce agua caliente continuamente
- Funciona a gas o con electricidad a 230 V
- Intercambiador térmico opcional (aprovecha el calor que desprende el motor para calentar los radiadores y el agua mientras la caravana está en marcha)

Disponible en todas las autocaravanas Pacific a partir del modelo P710.

▶ Visualice las palabras de nuestros expertos sobre el sistema de calefacción ALDE® en pilote.es

IL RISCALDAMENTO CENTRALE ALDE® funziona come la maggior parte degli impianti domestici, grazie a un sistema con fluido termoconvettore.

- Offre un'atmosfera senza polveri né sensazioni di secchezza
- Diffonde un calore omogeneo; lenzuola e armadi sono caldi
- Riscalda l'aria e produce acqua in modo continuo
- Funziona a gas o con elettricità 230 V
- Scambiatore termico opzionale (recupera il calore prodotto dal motore per riscaldare i termosifoni e l'acqua durante la marcia)

Disponible su tutti i Pacific a partire dal modello P710.

▶ Guardate "Parole di esperti" sul riscaldamento ALDE® sul sito pilote-camper.it

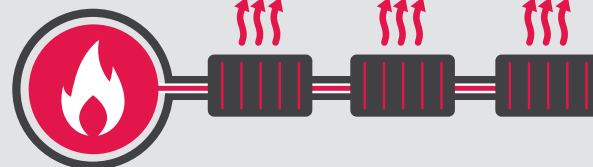
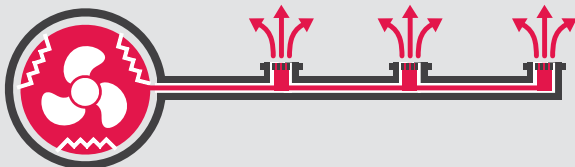

ESTRUCTURA ISOTEK

STRUTTURA ISOTEK



PUERTAS Y VENTANAS ENRASADAS FINESTRE A FILO PARETE

Gracias a un doble cristal en marco de aluminio antirrobo, las puertas y ventanas mejoran el aislamiento térmico y la seguridad de su perfilada.

Grazie al loro doppio vetro su telaio in alluminio antintrusione migliorano l'isolamento termico e la sicurezza del profilé.



PORTONES DE DOBLE JUNTA SPORTELLI CON DOPPIA GUARNIZIONE

Para garantizar un aislamiento y una impermeabilidad excelentes en el garaje, todos los portones están equipados con cierre de compresión y doble junta.

Per garantire una tenuta stagna perfetta e l'isolamento del gavone, tutti gli sportelli sono dotati di serrature a compressione con doppia guarnizione.



PROLONGACIÓN DE CHASIS PROLUNGA DEL TELAIO

Evita que el chasis se doble por detrás. De este modo, el garaje puede soportar un gran peso gracias a una estructura resistente, asegurando la optimización del peso que puede remolcar.

Il telaio non flette all'indietro. Il gavone può quindi sostenere un peso elevato grazie a una struttura resistente e consente di ottimizzare il peso trainabile.



NUEVO NOVITÀ

PERFILES DE ALUMINIO PROFILATI IN ALLUMINIO

Fabricados en L, unen sólidamente laterales, suelo, techo y chasis. Para reforzar la unión entre los tabiques y el techo, unos montantes de aluminio aseguran un perfecto ángulo de las puertas batientes y correderas.

Costruiti a L, fissano solidamente tra loro lati, pianale, tetto e telaio. Per rinforzare il collegamento tramezzi/tetto, abbiamo integrato dei montanti in alluminio che garantiscono una perfetta squadratura delle porte a battenti e scorrevoli.



FALDONES DE ALUMINIO BANDELLE DELLA CARROZZERIA IN ALLUMINIO

Esta protección en el bajo de la carrocería no se rompe, pues se dobla. Y vuelve a desdoblarse fácilmente.

Questa carteratura della parte inferiore della carrozzeria non si spezza, ma si piega. Può quindi essere facilmente riparata da un carrozziere.



TECHO ANTIGRANIZO TETTO ANTIGRANDINE

Techo de poliéster indeformable.
Resistente a los impactos del granizo
y a los golpes, incluso en las esquinas.

Il tetto in vetroresina è indeformabile.
Resiste a grandine e urti anche negli angoli.



PAREDES Y TECHO AISLANTES PARETI ISOLANTI

Con unos laterales y un techo de 28 mm de grosor y un suelo de 35 mm, en el interior cuenta con poliestireno extruido aislante Styrofoam. Las costillas resistentes a la putrefacción junto con insertos de aluminio garantizan la perfecta estabilidad de la estructura y de los muebles.

Con uno spessore di 28 mm per fiancate e tetto e di 35 mm per il pianale, sono provviste di un'anima in Styrofoam isolante.

Tasselli imputrescibili e inserti in alluminio garantiscono una perfetta stabilità a struttura e mobili.

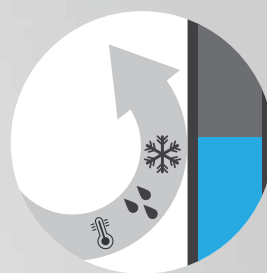

REVESTIMIENTO DE POLIÉSTER BAJO EL CHASIS RIVESTIMENTO IN VETRORESINA SOTTO IL TELAIO

Con lo que se garantiza la impermeabilidad del vehículo por el suelo.

Garantisce la tenuta stagna del pavimento del veicolo.

- La calidad forma parte de nuestro compromiso, por ello, todas nuestras perfiladas se fabrican siguiendo unos estándares **ISOTEK** que garantizan la durabilidad de la estructura y el máximo confort térmico y acústico.
- La qualità è il nostro biglietto da visita; è per questo che tutti i nostri profilé sono fabbricati utilizzando la tecnologia **ISOTEK**, che garantisce una durata prolungata della struttura e un confort termico e acustico ottimale.

ELEGIR EL ACABADO DE SU PERFILADA

SCEGLIETE LA FINITURA DEL VOSTRO PROFILÉ

ESSENTIEL ●○



P740C

Numerosos espacios de almacenaje: cajoneras, caceroleros y armarios altos.
 Numerose possibilità di contenimento: kit di cassetti, vani per pentole e stoviglie, armadi alti.



P740C

Colchón Bultex y somier de lamas.
 Materasso Bultex su rete a doghe.



SENSATION ●●



P746GJ

Campana extractora con luz LED
 Cappa aspirante con illuminazione LED



P746C

Cabecera elevable sobre las camas gemelas y camas centrales
 Testata sollevabile sui letti gemelli e quelli centrali





P740C



P746GJ

ESSENTIEL ●●



EXTERIOR

- Parachoques delantero del color de la carrocería
- Iluminación exterior LED
- Precableado panel solar/antena satélite automática
- Luces de día
- Luces de señalización traseras de LED
- Bajor de carrocería de aluminio blanco

ENERGÍA Y AUTONOMÍA

- Sistema de calefacción Combi4 TRUMA®/caldera 4000 W
- Cargador de batería de 18 A
- Batería auxiliar de 105 Ah
- Compartimento para 2 bombonas de 13 kg
- Manorreductor simple - Crash Sensor TRUMA® - utilización en circulación

CABINA

- Preinstalación para radio (antena + precableado de altavoces en la cabina-habitación)
- Climatización de cabina manual
- Asientos de la cabina con funda, giratorios y regulables en altura
- Cierre centralizado y elevadores eléctricos
- Retrovisores eléctricos y térmicos - gran angular y ángulo muerto
- Oscurecedores de ventosa en la cabina
- Moqueta en la cabina

ENTRADA

- Puerta de entrada completa

COCINA

- Conjunto cajones caceroleros con amortiguadores en el tope
- Fregadero de acero inoxidable con tapa
- Placa de cocina de acero inoxidable con tapa: 2 fuegos de gas en vehículos de menos de 7 m, o 3 fuegos de gas en vehículos de más de 7,10 m
- Nevera de gestión automática: 138 l en vehículos de menos de 7 m, o 149 l en vehículos de más de 7,10 m
- Nuevo especiero
- Panel de pared
- Iluminación indirecta bajo la encimera
- Enchufes de 230 V, 12 V y doble entrada USB

CUARTO DE BAÑO Y WC

- Cabina de ducha con puerta de separación
- Habitación y salón en compartimentos separados según la distribución
- Columna de ducha con jabonera
- Claraboya con oscurecedor/mosquitera en el cuarto de baño y la ducha
- WC con depósito extraíble con ruedas
- Percheros, portarrollos y toallero
- Enchufe de 230 V

SALÓN

- Salón con sofá recto (excepto P710/P716)
- Sofá de espuma de alta densidad
- Reposacabezas regulable en altura
- Cortinas de colores
- Soporte para TV regulable y alimentación
- Cama basculante eléctrica en los modelos P656, P706, P716, P746
- Claraboya panorámica de 620 x 420
- Techo solar Skydome en perfiladas con cama basculante

CAMAS

- Somier de lamas
- Colchón de espuma Bultex
- Enchufe de 230 V
- Cortina de separación en P600/P650

ESTERNO

- Paraurti anterior verniciado con il colore della carrozzeria
- Illuminazione LED esterna
- Cablaggio già pronto per pannello solare/antenna satellitare automatica
- Fari diurni
- Luci di posizione posteriori a LED
- Parte inferiore della carrozzeria in alluminio bianco

ENERGIA E AUTONOMIA

- Combi4 TRUMA® riscaldamento/scaldabagno 4.000 W
- Caricabatteria 18 A
- Batteria di servizio 105 Ah
- Gavone per 2 bombole di gas da 13 kg
- Valvola di pressione semplice - Crash Sensor TRUMA® - utilizzo durante la guida

CABINA

- Preinstallazione radio (antenna + cablaggio già pronto per altoparlanti cabina e/o zona notte)
- Aria condizionata manuale per la cabina
- Sedili cabina foderati, girevoli e con altezza regolabile
- Chiusura centralizzata e finestri elettrici
- Specchietti retrovisori elettrici e sbrinatori - grandangolo e angolo cieco
- Tendine oscuranti cabina con ventose
- Moquette in cabina

INGRESSO

- Porta della cellula piena

CUCINA

- Kit di cassetti per pentole e stoviglie con ammortizzatori di fine corsa
- Acquaio inox con coperchio
- Piano cottura inox con coperchio: 2 fornelli a gas sui veicoli inferiori o uguali a 7 m oppure 3 fornelli a gas sui veicoli superiori o uguali a 7,10 m
- Frigorifero con gestione automatica: 138 l sui veicoli inferiori o uguali a 7 m oppure 149 l sui veicoli superiori o uguali a 7,10 m
- Nuovo porta-spezie
- Credenza
- Illuminazione indiretta sotto il piano di lavoro della cucina
- Presa 230 V, 12 V e doppia USB

SALA DA BAGNO E WC

- Cabina doccia con porta di separazione
- Doppia compartimentazione zona notte/sala secondo l'allestimento
- Colonna della doccia con portasapone
- Lucernario occultante/zanzariera nelle sale da bagno e doccia
- WC con cassetto estraibile munito di ruote
- Appendiabiti, porta carta igienica e portasciugamani
- Presa 230 V

SALA

- Sala con panca dritta (esclusi i modelli P710/P716)
- Panca con imbottitura elastica e resistente
- Poggiatesta con altezza regolabile
- Tendine colorate
- Supporto TV regolabile e alimentazione
- Letto basculante elettrico sui modelli P656, P706, P716 e P746
- Tetto apribile panoramico di 620 x 420 mm
- Oblio SkyDome sopra al letto basculante

LETTI

- Reti a doghe
- Materassi con imbottitura Bultex
- Presa 230 V
- Tenda di separazione sui modelli P600/P650

SENSATION ●●



EL ACABADO SENSATION COMPRENDE EL ACABADO ESSENTIEL JUNTO CON LAS SIGUIENTES CARACTERÍSTICAS:

LA FINITURA SENSATION AGGIUNGE ALLA FINITURA ESSENTIEL I SEGUENTI EQUIPAGGIAMENTI:



EXTERIOR

- Decoración exterior Sensation

ENERGÍA Y AUTONOMÍA

- Sistema de calefacción Combi4 TRUMA®/caldera 6000 W
- Depósito de aguas residuales aislado antiheladas
- Manorreductor/inversor automático - Crash Sensor TRUMA® - utilización en circulación

ALMACENAJE Y SISTEMA DE ENGANCHE

- Garaje: 2 compartimentos de almacenaje, rieles de sujeción, iluminación de 1 punto y enchufe de 230 V

CABINA

- Radio CD Bluetooth (entradas USB/AUX) con altavoces en la cabina y en la habitación
- Salpicadero acabado en aluminio
- Oscurecedores deslizable frontales y laterales en la cabina

ENTRADA

- Panel de control con pantalla digital para la visualización de la temperatura exterior e interior
- Puerta entrada vivienda con ventana, cerradura de 2 puntos de anclaje, mosquitera y cierre centralizado
- Peldaño eléctrico

COCINA

- Cubo de basura integrado
- Campana extractora con luz LED
- Barra retroiluminada
- Panel de pared con retroiluminación

CUARTO DE BAÑO Y WC

- Colgador de barra plegable
- Iluminación ambiente LED
- SALÓN
- Salón con sofá en L y mesa central
- Asientos cómodos
- Zócalos de las banquetas tapizados
- 4 cojines a juego con las cortinas
- Variador de luz indirecta
- Claraboya panorámica de 820 x 520 en P600, P650, P700, P710 y P740
- Techo solar Skydome en perfiladas
- Ventana sobre el sofá del lado del pasajero según la distribución

CAMAS

- Plaza de noche adicional entre las camas gemelas
- Cabecera de la cama regulable manualmente para camas gemelas y centrales
- Iluminación en el armario



ESTERNO

- Finitura esterna Sensation

ENERGIA E AUTONOMIA

- Combi4 TRUMA® riscaldamento/scaldabagno 6.000 W
- Serbatoio acque reflue protetto dal gelo
- Valvola di pressione/invertitore automatico - Crash Sensor TRUMA® - utilizzo durante la guida

CONTENIMENTO E TRAINO

- Garaje: 2 contenitori portaoggetti + guide di fissaggio + 1 punto di illuminazione + presa 230 V

CABINA

- Autoradio CD Bluetooth (USB/AUX) con altoparlanti in cabina e nella zona notte
- Finitura cruscotto in alluminio
- Tendine oscuranti cabina scorrevoli frontali e laterali

INGRESSO

- Quadro di comando a visualizzazione digitale con temperatura int./est.
- Porta della cellula 2 punti, a vetri e centralizzata con zanzariera
- Scalinio elettrico

CUCINA

- Cestino integrato
- Cappa aspirante con illuminazione LED
- Bar retroiluminato
- Credenza retroiluminata

SALA DA BAGNO E WC

- Asta appendiabiti ripiegabile
- Illuminazione LED per luce d'atmosfera

SALA

- Sala con panca a L e tavolo centrale
- Finiture comfort
- Rivestimento di tessuto sui supporti delle panche
- 4 cuscini abbinati alle tende
- Regolatore dell'intensità luminosa indiretta
- Tetto apribile panoramico di 820 x 520 mm sui modelli P600, P650, P700, P710 e P740
- Oblio SkyDome su profilo
- Oblio sopra la panca lato passeggero, secondo l'allestimento

LETTI

- Possibilità di posto letto supplementare tra i letti gemelli
- Testata sollevabile manualmente sui letti gemelli e quelli centrali
- Illuminazione nel guardaroba

PERSONALIZAR SU AUTOCARAVANA PERSONALIZZATE IL VOSTRO CAMPER

PILOTE

Opciones

Alcune opzioni 46

Decoración interior

Gli interni 48



ULTRACOMPACTAS GLI ULTRA COMPATTI

De 5,99 a 6,49 m

PUNTOS FUERTES

- 1 Un salón cómodo con capacidad para acoger a 5 personas, con posibilidad de girar los asientos en el acabado Sensation.
- 2 Cocina con una amplia encimera con extensión escamoteable.
- 3 Auténtica cama central de 140 x 190 cm.
- 4 Aseo convertible 2 en 1.
- 5 P600P, la Pacific más compacta.
- 6 Gran habitación con camas gemelas (disponible con camas bajas)

I PUNTI DI FORZA

- 1 Una sala accogliente per 5 persone, con finitura Sensation per la panca
- 2 Cucina con grande piano di lavoro e prolunga a scomparsa.
- 3 Un vero letto centrale di 140 x 190 cm.
- 4 Sala da bagno convertibile "2 in 1".
- 5 P600P, il più compatto dei Pacific.
- 6 Grande camera con letti gemelli (disponibile in versione letti bassi).



P650C



4

P650GJ

P650GJ



5

P600P



6

P650GJ



P600P

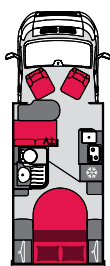

P650C

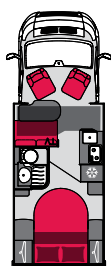

P656C

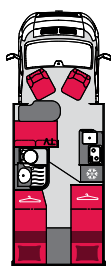

P650GJ

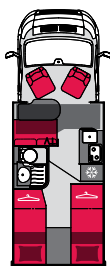

P656GJ

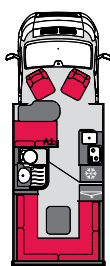

P650U

NEW

↔	Largo Lunghezza	5,99 m	6,49 m	6,49 m	6,49 m	6,49 m	6,49 m	
👤	Plazas en circulación Posti viaggio omologati	4	4	4	4	4	4	
🍴	Plazas para comensales Posti a tavola	5	5	5	5	5	5	
🛏️	Plazas de noche Posti letto	2 + 1 opzionale + 1 opzionale	2 + 1 opzionale + 1 opzionale	3	2 + 1 opzionale + 1 opzionale	3	2 + 1 opzionale + 1 opzionale	
📺	Carga útil Carico utile	Essentiel	840 kg	720 kg	610 kg	720 kg	610 kg	720 kg
		Sensation	800 kg	680 kg	560 kg	680 kg	560 kg	680 kg



COMPACTAS I COMPATTI

Menos de 7 m







PUNTOS FUERTES

- 1 Un salón cómodo con capacidad para acoger a 5 personas, con posibilidad de girar los asientos en el acabado Sensation.
- 2 Iluminación ambiente LED para un control eficaz del consumo.
- 3 Una hermosa iluminación del espacio gracias al techo solar Skydome panorámico.
- 4 Cuarto de baño y aseo separados en dos compartimentos en distribuciones con camas gemelas.
- 5 Habitación con camas gemelas, también disponible en versión camas bajas y cama sobre garaje.
- 6 Cama basculante de 1 plaza diseñada para facilitar el acceso a la puerta de entrada.

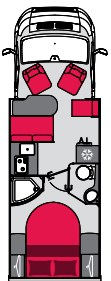
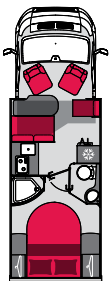
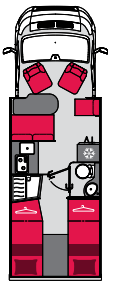
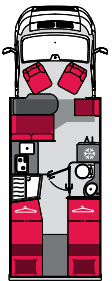
I PUNTI DI FORZA

- 1 Una sala accogliente per 5 persone, con finitura Sensation per la panca
- 2 Illuminazioni LED con luce d'atmosfera, per una buona gestione dei consumi.
- 3 Una bella luminosità nello spazio giorno grazie all'oblò SkyDome apribile panoramico.
- 4 Una sala da bagno con WC separati e doppia compartimentazione sugli allestimenti con letti gemelli.
- 5 Camera con letti gemelli, disponibile anche in versione letto basso e letto garage.
- 6 Letto basculante a 1 piazza studiato per facilitare l'accesso alla porta della cellula.



					
		P700C	P706C	P700GJ	P706GJ
	Largo Lunghezza	6,95 m	6,95 m	6,95 m	6,95 m
	Plazas en circulación Posti viaggio omologati	4	4	4	4
	Plazas para comensales Posti a tavola	5	5	5	5
	Plazas de noche Posti letto	2 + 1 opzionale + 1 opzionale	3 + 1 opzionale + 1 opzionale	2 + 1 opzionale + 1 opzionale	3 + 1 opzionale + 1 opzionale
	Carga útil Carico utile	Essentiel 660 kg	Sensation 540 kg	Essentiel 660 kg	Sensation 540 kg
		Sensation 620 kg	Essentiel 490 kg	Sensation 620 kg	Essentiel 490 kg



FAMILIARES I FAMILIARI

7,15 m

PUNTOS FUERTES

- 1 Gran salón en L con capacidad para acoger hasta 6 personas.
- 2 Mesa central plegable para 6 personas.
- 3 Habitación con numerosos espacios de almacenaje.
- 4 Gran cuarto de baño.
- 5 Gran cama basculante de dos plazas que se puede bajar hasta una altura que permite un acceso fácil.
- 6 Amplio garaje accesible desde el interior.

I PUNTI DI FORZA

- 1 Sala a L molto grande in grado di accogliere 6 persone.
- 2 Grande tavolo centrale pieghevole per 6 persone.
- 3 Spazio notte con numerosi vani contenitori.
- 4 Ampia sala da bagno.
- 5 Grande letto matrimoniale basculante di altezza ridotta per un accesso facilitato.
- 6 Ampio gavone accessibile dall'interno.

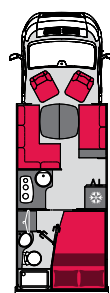

P710P

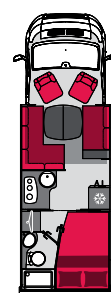

P716P

↔	Largo Lunghezza		7,15 m	7,15 m
		🚶	Plazas en circulación Posti viaggio omologati	5
🍴	Plazas para comensales Posti a tavola		6	6
🛏	Plazas de noche Posti letto		2 + 2 opcionales + 2 opzionale	4 + 2 opcionales + 2 opzionale
📺	Carga útil Carico utile	Essentiel	600 kg	505 kg
		Sensation	550 kg	455 kg



CONFORT I COMFORT

Más de 7 m

PUNTOS FUERTES

- 1 Gran salón con sofá de espuma de alta densidad
- 2 Elaboración del acabado Confort con tapizado en los zócalos de los sofás (en el acabado Sensation).
- 3 Amplia cocina en L con una encimera de grandes dimensiones y campana extractora (en el acabado Sensation).
- 4 Gran garaje transversal.
- 5 Cómoda habitación con mucho espacio para la circulación.
- 6 Cuarto de baño con compartimentos separados.

I PUNTI DI FORZA

- 1 Una grande sala munita di panca con imbottitura elastica e resistente
- 2 Finiture Confort con rivestimento dei supporti della panca (nella finitura Sensation).
- 3 Bella cucina a L con grande piano di lavoro e cappa aspirante (in finitura Sensation).
- 4 Ampio gavone trasversale.
- 5 Spazio notte accogliente con bello spazio di movimento.
- 6 Sala da bagno con doppia compartimentazione.



P7 46GJ



3

P740C



4

P740C



5

P740C

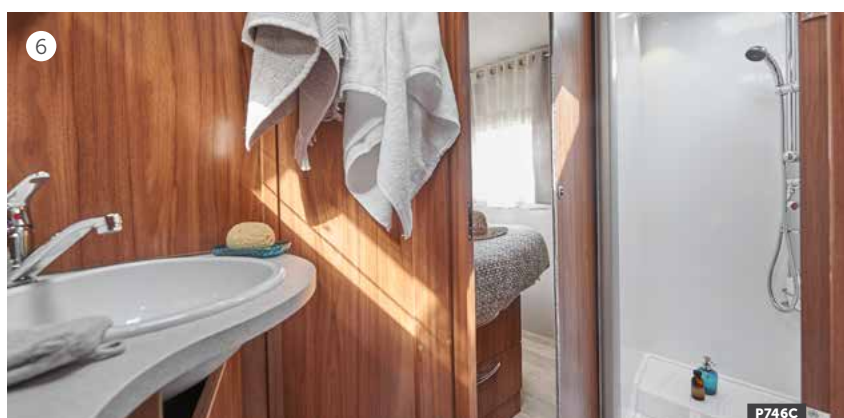

6

P746C

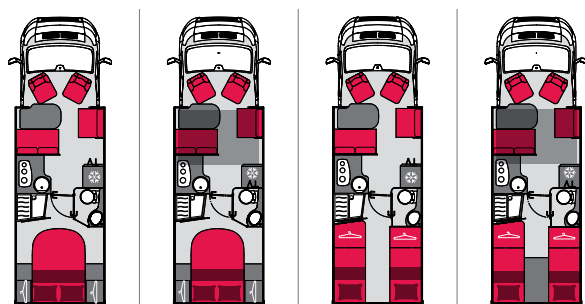

P740C

P746C

P740GJ

P746GJ

↔	Largo	7,45 m	7,45 m	7,45 m	7,45 m	
	Lunghezza					
👤	Plazas en circulación	4	4	4	4	
	Posti viaggio omologati					
🍴	Plazas para comensales	5	5	5	5	
	Posti a tavola					
🛏️	Plazas de noche	2	4	2	4	
	Posti letto	+ 2 opzionali + 2 opzionale	+ 2 opzionali + 2 opzionale	+ 2 opzionali + 2 opzionale	+ 2 opzionali + 2 opzionale	
📺	Carga útil	Essentiel	580 kg	505 kg	580 kg	505 kg
		Sensation	530 kg	455 kg	530 kg	455 kg
	Carico utile					



Galaxy

INTEGRALES
GLI INTEGRALI



Disfrute sentado al volante de su **PILOTE Galaxy** del espectáculo natural que se presenta ante sus ojos, como si se tratase de una película en la gran pantalla, gracias a la vista panorámica de su parabrisas. No se ha dado cuenta de que las horas pasaban pero ese paisaje inédito lo confirma: ha llegado lejos.

Comodamente seduti al volante del vostro **PILOTE Galaxy**, potrete godervi lo spettacolo della natura che sfilava davanti al vostro parabrezza panoramico, come un film su grande schermo. Vi sembrerà di essere appena partiti, ma questo paesaggio inedito ve lo conferma: siete già molto lontani da casa...



G700GJ

CÓMO ELEGIR SU INTEGRAL COME SCEGLIERE L'INTEGRALE



ELECCIÓN DEL CHASIS • LE OPZIONI PER IL TELAIO

A la hora de elegir su caravana Pilote Galaxy, podrá escoger entre el chasis **FIAT** CCS y el chasis **AL-KO** AMC, disponible para vehículos de más de 6,99 m. Ambos chasis están entre los más fiables y de mayor calidad del mercado. Para elegir su chasis, tenga en cuenta estos 3 criterios:

Per il vostro Pilote Galaxy, potrete scegliere tra il telaio **FIAT** CCS e quello **AL-KO** AMC, entrambi disponibili per i veicoli a partire da 6,99 m. Questi 2 telai rientrano tra quelli di maggiore qualità e affidabilità del mercato. Per scegliere il telaio più adatto alle vostre esigenze, valutate 3 criteri:

1 La estructura • La struttura

Cada chasis ofrece una solución diferente para garantizarle la mejor estabilidad y adherencia.

Ogni telaio offre una soluzione diversa per garantirvi una grande stabilità e una tenuta di strada ottimale.

EL CHASIS **FIAT CCS, (Camping Car Special)** es una referencia indiscutible en el mercado. Con barras estabilizadoras delante y detrás, neumáticos reforzados específicos para autocaravanas y chasis trasero alargado para una mayor adherencia, este chasis ofrece la plataforma idónea para fabricar autocaravanas fiables y robustas. Chasis rebajado, 15 cm, que permite un doble suelo técnico para que las instalaciones de agua estén aisladas.

IL TELAIO **FIAT Camping-Car Spécial** è l'indiscutibile punto di riferimento del mercato. Con le sue barre antirollio anteriore e posteriore, i suoi pneumatici speciali camper rinforzati e il suo asse posteriore allungato per una migliore tenuta di strada, offre le basi ideali per realizzare camper affidabili e robusti. Il telaio ribassato di 15 cm permette l'installazione del pianale per il passaggio dei fluidi.

EL CHASIS **AL-KO AMC** es un referente de alta gama que ofrece seguridad y comodidad en carretera. Sus resultados inigualables se deben a un chasis robusto, aligerado y rebajado de 21 cm. De este modo, su autocaravana ofrece una mayor adherencia, ya que el centro de gravedad es bajo y se optimiza la carga útil. El chasis, galvanizado anticorrosión, dispone de un ancho de vía amplio y está equipado de serie con suspensión delantera reforzada y alta.

IL TELAIO **AL-KO AMC** è un equipaggiamento di grande qualità che offre grande sicurezza e un ottimo comfort di guida. Le sue prestazioni senza uguali si basano su un telaio molto robusto, alleggerito e ribassato di 21 cm. In questo modo, il vostro camper beneficia di una migliore tenuta di strada, grazie a un baricentro basso e a un carico utile ottimizzato. Questo telaio, galvanizzato anticorrosione, dispone di un ampio asse ed è munito di sospensioni anteriori di serie rinforzate e rialzate.

AL-KO® AMC propone de manera opcional la suspensión trasera ALC Level Controller, suspensión Air Premium completamente neumática y una amplia gama de accesorios de alta calidad.

AL-KO® AMC propone, in optional, la sospensione posteriore ALC Level Controller, sospensioni Air Premium interamente pneumatiche e un'ampia gamma di accessori di grande qualità.



2 La configuración • La configurazione

Los chasis **FIAT** CCS y **AL-KO** AMC están disponibles en versión Light y Heavy.

Todas nuestras Galaxy están disponibles como vehículo ligero (VL) o vehículo pesado (VP). Los vehículos pesados pueden montarse en chasis Light o Heavy dependiendo del peso total autorizado en carga (PTAC) del que desee disponer. Solo los modelos G781C y G781GJ son vehículos pesados de serie.

I telai **FIAT** CCS e **AL-KO** AMC sono disponibili in versione Light o Heavy.

Tutti i nostri Galaxy sono disponibili in versione mezzo leggero (VL) e mezzo pesante (PL). La versione mezzo pesante può essere configurata su telai Light o Heavy, a seconda della massa totale ammissibile (PTAC) di cui volete disporre. Soltanto i modelli G781C e G781GJ sono mezzi pesanti di serie.

3 La altura del suelo • L'altezza del pianale

El suelo de una autocaravana puede servir como aislante, zona técnica y espacio de almacenaje. En función de sus necesidades, elija entre un doble suelo técnico (suelo DPS) o un doble suelo multifuncional (suelo DPR) que aumenta considerablemente su espacio de almacenaje.

Isolamento, zona tecnica, spazio di contenimento: ecco le tre funzioni principali del pianale di un camper. A seconda delle vostre esigenze, potrete optare per il Doppio Pianale con Servizi (DPS), che ospita un vano tecnico, oppure per il Doppio Pianale per Riporre (DPR), che aumenta notevolmente il volume di contenimento.



Trampilla en el bajo de carrocería en todas las autocaravanas con suelo DPS
Cassetto nella parte inferiore della carrozzeria per tutti i DPS



Trampilla doble suelo multifuncional
Botola doppio pianale per riporre

DOBLE SUELO TÉCNICO (DPS)

El doble suelo técnico (DPS) consiste en una solución técnica que alberga la instalación de los circuitos de agua, electricidad y gas. Un doble suelo de 15 cm aislado y calefactado, evitando la congelación de los depósitos de agua. Rebajado para que la altura de la autocaravana no supere los 2,85 m. Este tipo de chasis permite concebir una autocaravana con una altura sin precedentes. El acceso a la zona técnica se efectúa mediante trampillas ubicadas en el interior de la autocaravana. Las zonas comunes (salón y cocina) se encuentran al mismo nivel, sin escalones.

DOPPIO PIANALE CON SERVIZI (DPS)

Il Doppio Pianale con Servizi è una soluzione tecnica che permette di mettere al riparo i circuiti elettrici, idrici e del gas. Questo doppio pianale di 15 cm è riscaldato e isolato e protegge quindi i serbatoi dell'acqua contro il gelo. Ribassato, il camper non oltrepassa i 2,85 m. Questo tipo di telaio permette al camper di conservare un'altezza fuori tutto nella norma. L'accesso alla zona tecnica è possibile grazie a varie botole ubicate all'interno del camper. La zona giorno (sala e cucina) si trova tutta sullo stesso livello, senza scalini.



15 cm con chasis FIAT®
15 cm con telaio FIAT®

DOBLE SUELO MULTIFUNCIONAL (DPR)

Más espacioso, con 21 cm de alto, el doble suelo multifuncional presenta numerosas ventajas: Con acceso a través de portones exteriores y trampillas interiores, esta zona le permitirá almacenar objetos de gran volumen como mesas y sillas de camping, cañas de pescar, palos de golf, etc. Pilote cuenta con una amplia experiencia en la instalación de dobles suelos del ancho del vehículo, que refuerzan el aislamiento y evitan la congelación de los depósitos de agua y de sus válvulas.

▶ Visualice las palabras de nuestros expertos sobre el doble suelo multifuncional en pilote.es

DOPPIO PIANALE PER RIPORRE (DPR)

Più spazioso con i suoi 21 cm di altezza, il Doppio Pianale per Riporre presenta alcuni vantaggi non indifferenti. Accessibili sia da sportelli esterni che da botole interne, questi volumi vi permetteranno di riporre numerosi oggetti ingombranti, come i tavoli e le sedie da campeggio, le canne da pesca, le mazze da golf... Pilote ha sviluppato una vera e propria arte nell'installazione di doppi pianali che attraversano tutta la larghezza del veicolo e vi garantiscono un isolamento eccezionale e la protezione antigelo delle acque e della valvola.

▶ Guardate "Parola di esperti" sul doppio pianale per riporre sul sito pilote-camper.it



21 cm con chasis Al-Ko®
21 cm con telaio Al-Ko®



CÓMO ELEGIR SU INTEGRAL COME SCEGLIERE L'INTEGRALE



LA ELECCIÓN DE LA CALEFACCIÓN LE OPZIONI DI RISCALDAMENTO



TRUMA COMBI® es la calefacción para autocaravanas más compacta de Europa.

- Funciona a gas y con electricidad
- Calienta el aire y el agua
- Rápido, ligero y compacto
- Sensor de impacto que corta el gas en caso de accidente
- De serie en todos nuestros vehículos, la unidad de mando TRUMA CP Plus le ofrece un confort térmico regulable grado a grado
- Disponible en 2 modelos: Combi 4E (4000 W) y Combi 6E (6000 W)
- La opción TRUMA EH le permite utilizar su calefacción a 230 V

Disponible en todos los vehículos de cualquier tamaño o nivel de acabado.

TRUMA COMBI® è il riscaldamento per camper più compatto d'Europa.

- Funzionamento a gas ed elettrico
- Riscalda l'aria e l'acqua
- Rapido, leggero e compatto
- Munito di un sensore di collisione che interrompe l'alimentazione del gas in caso di incidente
- TRUMA CP Plus è presente di serie su tutti i nostri veicoli, per un comfort termico su misura
- Esiste in 2 modelli: Combi 4E (4.000 W) e Combi 6E (6.000 W)
- L'opzione TRUMA EH permette di utilizzare il riscaldamento a 230 V

Disponible per tutti i veicoli, quali che siano le loro dimensioni o il loro livello di finiture.

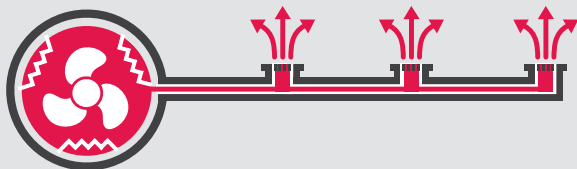

EL SISTEMA DE CALEFACCIÓN CENTRAL ALDE® funciona como la mayoría de los sistemas de nuestros hogares gracias a un sistema por convección.

- Mantiene una atmósfera sin polvo y sin sensación de sequedad
- Emite un calor homogéneo que mantiene las sábanas y los armarios cálidos
- Calienta el aire y produce agua caliente continuamente
- Funciona a gas o con electricidad a 230 V
- Intercambiador térmico opcional (aprovecha el calor que desprende el motor para calentar los radiadores y el agua mientras la caravana está en marcha)

Disponible en todas las autocaravanas Galaxy a partir del modelo G700 en lugar del sistema TRUMA®.

▶ Visualice las palabras de nuestros expertos sobre el sistema de calefacción ALDE® en pilote.es

IL RISCALDAMENTO CENTRALE ALDE® funziona come la maggior parte degli impianti domestici, grazie a un sistema con fluido termoconvettore.

- Offre un'atmosfera senza polveri né sensazioni di secchezza
- Diffonde un calore omogeneo; lenzuola e armadi sono caldi
- Riscalda l'aria e produce acqua in modo continuo
- Funziona a gas o con elettricità 230 V
- Scambiatore termico opzionale (recupera il calore prodotto dal motore per riscaldare i termosifoni e l'acqua durante la marcia)

Disponible su tutti i Galaxy a partire dal G700 in sostituzione del sistema TRUMA®

▶ Guardate "Parole di esperti" sul riscaldamento ALDE® sul sito pilote-camper.it

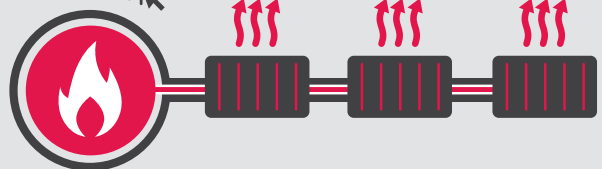

ELECCIÓN DE LA DISTRIBUCIÓN • LA SCELTA DEGLI ALLESTIMENTI

DIMENSIONES DIMENSIONI



Largo: de 5,99 m a 7,87 m
Ancho: 2,30 m
Alto: 2,85

Lunghezza: da 5,99 a 7,87 m
Larghezza: 2,30 m
Altezza: 2,85 m

DISTRIBUCIÓN ALLESTIMENTI

Cree una Galaxy a su medida eligiendo una de nuestras 6 distribuciones de habitación.

Immaginate il vostro Galaxy ideale e scegliete uno dei 6 allestimenti per lo spazio notte.



P: cama francesa
P: per Letto alla francese

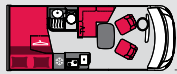

G: cama sobre garaje
G: per Letto Garage

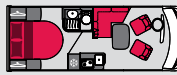

C: cama central
C: per Letto Centrale

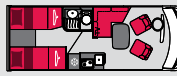

GJ: camas gemelas sobre garaje
GJ: per Letti Garage Gemelli

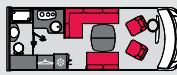

L: salón en forma de L (sin cama fija)
L: per sala a L (senza letto permanente)

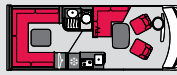

U: salón en forma de U (sin cama fija)
U: per sala a U (senza letto permanente)

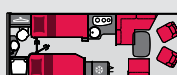

J: camas gemelas con cuarto de baño en la parte trasera
J: per Letti Gemelli con sala da bagno sul retro in coda

VIAJES DE DOS O DE CINCO PERSONAS PARTITE IN DUE O IN CINQUE PERSONE

Múltiples configuraciones disponibles. Para viajar en familia o con amigos, opte por una cama auxiliar en el salón, además de la cama fija y de la cama basculante.

Tutte le configurazioni sono possibili. Per viaggiare in famiglia o tra amici, optate per un letto supplementare nella sala, in aggiunta al letto permanente e a quello basculante.

+ AÑADA MÁS ZONAS DE ALMACENAJE SCEGLIETE UNA MAGGIORE QUANTITÀ DI VANI DI CONTENIMENTO

Si normalmente viaja en pareja, puede sustituir la cama basculante por un mueble y aumentar así el volumen de almacenaje.

Se viaggiate quasi sempre in due, potete sostituire il letto basculante con un mobile, aumentando così il volume di contenimento disponibile.



G740C



G740C

ESTRUCTURA ISOTEK

STRUTTURA ISOTEK

NUEVO PERFILES DE ALUMINIO NOVITA PROFILATI IN ALLUMINIO

Fabricados en L, unen sólidamente laterales, suelo, techo y chasis. Para reforzar la unión entre los tabiques y el techo, unos montantes de aluminio aseguran un perfecto ángulo de las puertas batientes y correderas.

Costruiti a L, fissano solidamente tra loro lati, pianale, tetto e telaio. Per rinforzare il collegamento tramezzi/tetto, abbiamo integrato dei montanti in alluminio che garantiscono una perfetta squadratura delle porte a battenti e scorrevoli.

PUERTAS Y VENTANAS ENRASADAS FINESTRE A FILO PARETE

Gracias a un doble cristal en marco de aluminio antirrobo, las puertas y ventanas mejoran el aislamiento térmico y la seguridad de su integral.

Grazie al loro doppio vetro su telaio in alluminio antintrusione, migliorano l'isolamento termico e la sicurezza dell'integrale.



PORTONES DE DOBLE JUNTA SPORTELLI CON DOPPIA GUARNIZIONE

Para garantizar un aislamiento y una impermeabilidad excelentes en el garaje, todos los portones están equipados con cierre de compresión y doble junta.

Per garantire una tenuta stagna perfetta e l'isolamento del gavone, tutti gli sportelli sono dotati di serrature a compressione con doppia guarnizione.



PROLONGACIÓN DE CHASIS PROLUNGA DEL TELAIO

Evita que el chasis se doble por detrás. De este modo, el garaje puede soportar un gran peso gracias a una estructura resistente, asegurando la optimización del peso que puede remolcar.

Il telaio non flette all'indietro. Il gavone può quindi sostenere un peso elevato grazie a una struttura resistente e consente di ottimizzare il peso trainabile.

TECHO ANTIGRANIZO TETTO ANTIGRANDINE

Techo de poliéster indeformable. Resistente a los impactos del granizo y a los golpes, incluso en las esquinas.

Il tetto in vetroresina è indeformabile. Resiste a grandine e urti anche negli angoli.

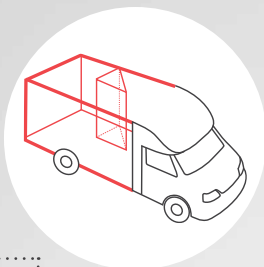

FALDONES DE ALUMINIO BANDELLE DELLA CARROZZERIA IN ALLUMINIO

Esta protección en el bajo de la carrocería no se rompe, pues se dobla. Y vuelve a desdoblarse fácilmente.

Questa carteratura della parte inferiore della carrozzeria non si spezza, ma si piega. Può quindi essere facilmente riparata da un carrozziere.



PAREDES Y TECHO AISLANTES PARETI ISOLANTI

Con unos laterales y un techo de 28 mm de grosor y un suelo de 35 mm, en el interior cuenta con poliestireno extruido aislante Styrofoam. Las costillas resistentes a la putrefacción junto con insertos de aluminio garantizan la perfecta estabilidad de la estructura y de los muebles.

Con uno spessore di 28 mm per fiancate e tetto e di 35 mm per il pianale, sono provviste di un'anima in Styrofoam isolante. Tasselli impudrescibili e inserti in alluminio garantiscono una perfetta stabilità a struttura e mobili.

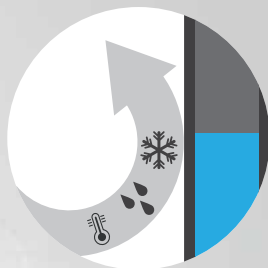

REVESTIMIENTO DE POLIÉSTER BAJO EL CHASIS RIVESTIMENTO IN VETRORESINA SOTTO IL TELAIO

Con lo que se garantiza la impermeabilidad del vehículo por el suelo.

Garantisce la tenuta stagna del pavimento del veicolo.

NUEVA PARTE DELANTERA GALAXY NUOVO LATO ANTERIORE GALAXY

Gracias a su dilatada experiencia en la construcción de integrales, Pilote ha concebido, para su colección 2017, una parte delantera nueva. Tras ser sometida a ensayos en pista, se ha demostrado su resistencia en condiciones de circulación extremas, en un equivalente a 20 000 km.

▶ Visualice las palabras de nuestros expertos sobre la nueva parte delantera en pilote.es

Grazie alla sua esperienza nella costruzione di camper integrali, Pilote ha ideato un nuovo lato anteriore in occasione della sua collezione 2017. Già provato su pista, ha dimostrato la sua resistenza ottimale in condizioni di guida estrema, lungo una distanza equivalente a 20 000 km.

▶ Guardate "Parola di esperti" dedicato al nuovo lato anteriore sul sito pilote-camper.it

EXCEPCIONAL VISTA PANORÁMICA VISIONE PANORAMICA ECCEZIONALE

La parte delantera dispone de una excelente vista panorámica que mejora la comodidad durante la conducción y garantiza una mayor seguridad. El conductor podrá divisar un objeto de menos de 80 cm de altura situado a un metro del parachoques delantero.

Questo nuovo lato anteriore dispone di una visione panoramica eccezionale, al fine di offrirvi un miglior comfort di guida e una più grande sicurezza. Il guidatore può così distinguere un oggetto di meno di 80 cm di altezza situato a 1 metro di distanza dal paraurti anteriore.



AISLAMIENTO TÉRMICO Y ACÚSTICO MEJORADO

ISOLAMENTO TERMICO E ACUSTICO RINFORZATO



Sometida a ensayos anteriores y posteriores a los ensayos en carretera, la nueva parte delantera de la gama Galaxy presenta características de aislamiento térmico y acústico de un rendimiento excepcional.



Provato prima e dopo i test su strada, il nuovo lato anteriore della gamma Galaxy presenta caratteristiche di isolamento termico e acustico dalle prestazioni eccezionali.

Esta parte delantera monobloque cuenta con una tecnología de fabricación sin cuerpos huecos que elimina cualquier riesgo de condensación, así como cualquier daño derivado de un efecto caja de resonancia.

Hermético gracias a una técnica de ensamblado por compresión, el compartimento motor se encuentra perfectamente aislado, evitando las filtraciones de aire y reduciendo de forma sustancial el ruido del motor en la cabina.

Monoblocco, questo nuovo lato anteriore beneficia di una tecnologia di costruzione senza corpi cavi che riduce i rischi di condensa e i disagi provocati dall'effetto "casa di risonanza".

Ermetico grazie a una tecnica di assemblaggio mediante compressione, il vano motore è perfettamente isolato dall'esterno, evitando così le infiltrazioni d'aria e riducendo considerevolmente i rumori del motore in cabina.



ELEGIR EL ACABADO DE SU INTEGRAL

SCEGLIETE LA FINITURA DEL VOSTRO INTEGRAL



Salón cómodo con un sofá en L y mesa central ajustable. Claraboya panorámica para una magnífica iluminación. Sala accogliente con panca a L e tavolo centrale regolabile. Tetto apribile panoramico, per una splendida luminosità.

ESSENTIEL ●○○



Colchón confort de espuma Bultex y somier de lamas. Materasso comfort Bultex su rete a doghe.



Conjunto de cajones caceroleros con amortiguadores en el tope. Kit di cassetti per pentole e stoviglie con ammortizzatori di fine corsa.



Garaje aislado con portón con cierre de compresión. Gavone isolato munito di sportello con apertura a compressione.



G741C

Asientos cómodos con zócalos tapizados.
 Finiture comfort con rivestimenti di tessuto per i supporti della panca.

SENSATION ●●○



G741C

Cabecera de la cama central y de las camas gemelas elevable manualmente.
 Testata sollevabile manualmente sul letto centrale e quelli gemelli.



G741C

Barra y panel de pared retroiluminados y campana extractora.
 Bar e credenza con retroilluminazione e cappa aspirante.



G741C

2 compartimentos de almacenaje con rieles de sujeción 1 punto de iluminación y enchufe de 230 V.
 2 contenitori portaoggetti con guide di fissaggio, 1 punto di illuminazione a una presa 230 V.

**ELEGIR EL ACABADO
DE SU INTEGRAL**
SCEGLIETE LA FINITURA
DEL VOSTRO MOTORHOME



Mesa central con funda protectora para la madera y revestimiento de tela en la cabina.
Tavolo centrale con bordo di legno e alzatina rivestito di tessuto.

EMOTION ●●●



Cabecera de cama retroiluminada y elevable eléctricamente en cama central.
Testata retroilluminata sollevabile elettricamente sul letto centrale.



Puerta del mueble alto color blanco brillante.
Ante dei mobili alti di colore bianco brillante.



2 puntos de iluminación en el garaje trasero y ducha con agua fría y caliente.
2 punti di illuminazione nel gavone posteriore e doccia con acqua calda e fredda.

ESSENTIEL ●○○



EXTERIOR

- Illuminación exterior LED
- Precableado panel solar/antena satélite automática
- Luces de señalización traseras de LED
- Bajo de carrocería de aluminio blanco

ENERGÍA Y AUTONOMÍA

- Sistema de calefacción Combi4 TRUMA®/caldera 4000 W
- Cargador de batería de 18 A
- Batería auxiliar de 105 Ah
- Compartimento para 2 bombonas de 13 kg
- Manorreductor simple - Crash Sensor TRUMA® - utilización en circulación
- Depósito de aguas residuales aislado antiheladas

CABINA

- Preinstalación para radio (antena + precableado de altavoces en la cabina-habitación)
- Climatización de cabina manual
- Asientos del conductor y pasajeros AGUTI® con dos reposabrazos, regulables en altura y giratorios
- Puerta de la cabina con cerradura de 2 puntos de anclaje y elevavolantes eléctricos
- Retrovisores tipo bus eléctricos y térmicos
- Oscurecedores deslizable frontales y laterales en la cabina
- Moqueta en la cabina

ENTRADA

- Puerta de entrada completa

COCINA

- Conjunto cajones caceroleros con amortiguadores en el tope
- Fregadero de acero inoxidable con tapa
- Placa de acero inoxidable con tapa: 3 fuegos de gas en vehículos de más de 7,40 m y versión L, o 2 fuegos de gas en vehículos de menos de 7 m
- Nevera automática: 138 l en vehículos de menos de 7 m, o 149 l en vehículos de más de 7,40 m
- Especiero
- Panel de pared
- Iluminación indirecta bajo la encimera
- Enchufes de 230 V, 12 V y doble entrada USB

CUARTO DE BAÑO Y WC

- Cabina de ducha con puerta de separación
- Habitación y salón en compartimentos separados según la distribución
- Columna de ducha con jabonera
- Claraboya con oscurecedor/mosquitera en el cuarto de baño y la ducha
- WC con depósito extraíble con ruedas
- Percheros, portarrollos y toallero
- Enchufe de 230 V

SALÓN

- Salón en L con asientos giratorios y mesa central
- Sofá de espuma de alta densidad
- Reposacabezas regulable en altura
- Cortinas de colores
- Soporte para TV regulable y alimentación
- Claraboya panorámica de 820 x 520

CAMAS

- Somier de lamas
- Colchón de espuma Bultex
- Cortinas de separación en los modelos 600 y 650
- Enchufes de 230 V

ESTERNO

- Iluminación LED externa
- Cablaggio già pronto per pannello solare/antenna satellitare automatica
- Luci di posizione posteriori a LED
- Parte inferiore bandelle della carrozzeria in alluminio bianco

ENERGIA E AUTONOMIA

- Combi4 TRUMA® riscaldamento/scaldabagno 4.000 W
- Caricabatteria 18 A
- Batteria di servizio 105 Ah
- Gavone per 2 bombole di gas da 13 kg
- Valvola di pressione semplice - Crash Sensor TRUMA® - utilizzo durante la guida
- Serbatoio acque reflue protetto dal gelo

CABINA

- Preinstallazione radio (antenna + cablaggio già pronto per altoparlanti cabina e/o zona notte)
- Aria condizionata manuale per la cabina
- Sedili guidatore e passeggero AGUTI® muniti di due braccioli, girevoli e con altezza regolabile
- Porta della cabina con serratura 2 punti - finestrino guidatore elettrico
- Retrovisori tipo autobus elettrici e sbrinatori
- Tendine oscuranti cabina scorrevoli frontali e laterali
- Moquette nella cabina

INGRESSO

- Porta della cellula piena

CUCINA

- Kit di cassetti per pentole e stoviglie con ammortizzatori di fine corsa
- Acquario inox con coperchio
- Piano cottura inox con coperchio: 3 fornelli a gas sui veicoli superiori o uguali a 7,40 m e su versione L oppure 2 fornelli a gas sui veicoli inferiori o uguali a 7,00 m
- Frigorifero automatico: 138 l sui veicoli inferiori o uguali a 7 m oppure 149 l sui veicoli superiori o uguali a 7,40 m
- Porta-spezie
- Credenza protezione cucina
- Illuminazione indiretta sotto il piano di lavoro della cucina
- Prese 230 V, 12 V e doppia USB

SALA DA BAGNO E WC

- Cabina doccia con porta di separazione
- Doppia compartimentazione spazio notte/sala, secondo allestimento
- Colonna della doccia con portasapone
- Lucernario occultante/zanzariera nelle sale da bagno e doccia
- WC con serbatoio estraibile munito di ruote
- Appendiabiti, porta carta igienica e portasciugamani
- Presa 230 V

SALA

- Sala con spazio a L e tavolo centrale
- Panca con imbottitura elastica e resistente
- Poggiatesta con altezza regolabile
- Tende colorate
- Supporto TV regolabile e alimentazione
- Oblio apribile panoramico di 820 x 520 mm

LETTI

- Reti a doghe
- Materassi con imbottitura Bultex
- Tenda di separazione sui modelli 600 e 650
- Prese 230 V

SENSATION ●●○



EL ACABADO SENSATION COMPRENDE EL ACABADO ESSENTIEL JUNTO CON LAS SIGUIENTES CARACTERÍSTICAS:

LA FINITURA SENSATION AGGIUNGE ALLA FINITURA ESSENTIEL I SEGUENTI EQUIPAGGIAMENTI:



EXTERIOR

- Decoración exterior Sensation

ENERGÍA Y AUTONOMÍA

- Sistema de calefacción Combi6 TRUMA®/caldera 6000 W
- Manorreductor/inversor automático - Crash Sensor TRUMA® - utilización en circulación

ALMACENAJE Y SISTEMA DE ENGANCHE

- Garaje: 2 compartimentos de almacenaje, rieles de sujeción, iluminación de 1 punto y enchufe de 230 V

CABINA

- Radio CD Bluetooth (entradas USB/AUX) con altavoces en la cabina y en la habitación
- Salpicadero acabado en aluminio
- Asientos del conductor y pasajeros AGUTI® «Lounge» con reposabrazos, regulables en altura y giratorios
- Retrovisores de 2 espejos - gran angular y ángulo muerto
- Oscurecedores en la parte frontal con abertura 1/2 para mantener la intimidad
- Salpicadero con detalles de piel sintética

ENTRADA

- Peldaño escamoteable eléctrico
- Puerta entrada viviente con ventana, cerradura de 2 puntos de anclaje, mosquitera y cierre centralizado
- Panel de control con pantalla digital para la visualización de la temperatura exterior e interior

COCINA

- Cubo de basura integrado
- Campana extractora con luz LED
- Barra retroiluminada
- Panel de pared con retroiluminación

CUARTO DE BAÑO Y WC

- Colgador de barra plegable
- Iluminación ambiente LED

SALÓN

- Asientos cómodos
- Zócalos de las banquetas tapizados
- 4 cojines a juego con las cortinas
- Variador de luz indirecta
- Ventana sobre el sofá del lado del pasajero según la distribución

CAMAS

- Plaza de noche adicional entre las camas gemelas
- Cabecera de la cama central y de las camas gemelas elevable manualmente
- Iluminación en los armarios



ESTERNO

- Finitura esterna Sensation

ENERGIA E AUTONOMIA

- Combi6 TRUMA® riscaldamento/scaldabagno 6.000 W
- Valvola di pressione/invertitore automatico - Crash Sensor TRUMA® - utilizzo durante la guida

CONTENIMENTO E TRAINO

- Garaje: 2 contenitori portaoggetti + guide di fissaggio + 1 punto di illuminazione + presa 230 V

CABINA

- Autoradio CD Bluetooth (USB/AUX) con altoparlanti in cabina e nella zona notte
- Finitura cruscotto in alluminio
- Sedili guidatore e passeggero AGUTI® "Lounge" muniti di due braccioli, girevoli e regolabili in altezza
- Retrovisori 2 specchietti - grandangolo e angolo cieco
- Tendina frontale con mezza apertura intimità
- Cruscotto con inserto in similpelle

INGRESSO

- Scalino elettrico a scomparsa
- Porta della cellula 2 punti, a vetri e centralizzata con zanzariera
- Quadro di comando a visualizzazione digitale con temperatura int./est.

CUCINA

- Cestino integrato
- Cappa aspirante con illuminazione LED
- Bar retroiluminato
- Credenza retroiluminata

SALA DA BAGNO E WC

- Asta appendiabiti ripiegabile
- Illuminazione LED per luce d'atmosfera

SALA

- Finiture comfort
- Rivestimento di tessuto sui supporti delle panche
- 4 cuscini abbinati alle tende
- Regolatore dell'intensità luminosa indiretta
- Oblio sopra la panca lato passeggero, secondo l'allestimento

LETTI

- Possibilità di posto letto supplementare tra i letti gemelli
- Testata sollevabile manualmente sul letto centrale e quelli gemelli
- Illuminazione nel guardaroba

EMOTION ●●●



EL ACABADO EMOTION COMPRENDE EL ACABADO SENSATION JUNTO CON LAS SIGUIENTES CARACTERÍSTICAS:

LA FINITURA EMOTION AGGIUNGE ALLA FINITURA SENSATION I SEGUENTI EQUIPAGGIAMENTI:



EXTERIOR

- Decoración exterior Emotion
- Faros antiniebla delanteros + luces de día LED

ALMACENAJE Y SISTEMA DE ENGANCHE

- 2 puntos de iluminación en el garaje trasero
- Ducha con agua fría/caliente en el garaje trasero

CABINA

- Radio DVD con pantalla de 6,1" (entradas USB/AUX/ compatible con DAB+) con altavoces en la cabina + mandos en el volante + cámara de marcha atrás + pantalla de 7"
- Puesto de conducción: volante y palanca de cambios de piel + contadores cromados + tapizado TDB Fiat gris

CUARTO DE BAÑO Y WC

- Suelo de madera en la ducha
- Escobilla

SALÓN

- Banqueta con reposabrazos en G740, G741 y G781
- Revestimiento de la estancia de tela
- Mesa central con funda protectora de la madera

CAMAS

- Cabecera de la cama central elevable manualmente
- Cabecera retroiluminada
- Colcha a juego con las cortinas
- Preinstalación para TV en la habitación (HDMI + 12 V), excepto en G600L y G650L



ESTERNO

- Finitura esterna Emotion
- Fari fendinebbia anteriori + fari diurni a LED

CONTENIMENTO E TRAINO

- 2 punti di illuminazione nel gavone posteriore
- Doccetta acqua fredda/calda nel gavone posteriore

CABINA

- Autoradio DVD con schermo di 6,1 pollici (ingressi USB/AUX/compatible DAB+) con altoparlante in cabina + comandi al volante + telecamera di retromarcia + schermo 7 pollici
- Postazione di guida: volante e pomello del cambio ricoperti di pelle + tachimetro cromato + rivestimento cruscotto di guida grigio fiat

SALA DA BAGNO E WC

- Pedana a griglia per la doccia
- Scopino da bagno

SALA

- Panca con braccioli sui modelli G740, G741 e G781
- Piano rivestito di tessuto
- Tavolo centrale con bordo di legno

LETTI

- Testata sollevabile elettricamente sul letto centrale
- Testata del letto retroiluminata
- Copripetto abbinato alle tende
- Predisposizione TV nello spazio notte (HDMI + 12 V), eccetto sui modelli G600L e G650L

PERSONALIZAR
SU AUTOCARAVANA
PERSONALIZZATE
IL VOSTRO CAMPER

PILOTE

Opciones
Alcune opzioni 46
Decoración interior
Gli interni 48



2



ULTRACOMPACTAS GLI ULTRA COMPATTI

Menos de 6 m

PUNTOS FUERTES

- 1 Gran salón con capacidad para acoger 5 personas.
- 2 Claraboya panorámica de 820 x 520 mm.
- 3 Cocina en forma lineal para facilitar la circulación y una extensión escamoteable de la encimera.
- 4 Cómoda cama con colchón Bultex y somier de lamas.
- 5 Numerosos espacios de almacenaje y un gran armario bajo la cama.
- 6 Gran garaje con capacidad para una carga útil de hasta 690 kg.

I PUNTI DI FORZA

- 1 Una grande sala che può accogliere fino a 5 persone.
- 2 Tetto apribile panoramico di 820 x 520 mm.
- 3 Cucina dritta per semplificare il movimento, con piano di lavoro munito di prolunga a scomparsa.
- 4 Comodo letto con materasso Bultex e rete a doghe.
- 5 Numerosi spazi portaoggetti e grande guardaroba sotto al letto.
- 6 Ampio gavone con carico utile massimo di ben 690 kg.



1

G600G



3

G600G



4

G600G



5

G600G



6

G600G



G600L

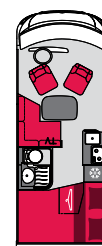

G600G



G600P

↔	Largo	5,99 m	5,99 m	5,99 m	
	Lunghezza				
👤	Plazas en circulación	4	4	4	
	Posti viaggio omologati				
🍴	Plazas para comensales	6	5	5	
	Posti a tavola				
🛏️	Plazas de noche	2	4	4	
	Posti letto	+ 2 opzionali + 2 opzionale	+ 1 opcional + 1 opzionale	+ 1 opcional + 1 opzionale	
📺	Carga útil Carico utile	Essentiel	690 kg	690 kg	690 kg
		Sensation	650 kg	650 kg	650 kg
		Emotion	630 kg	630 kg	630 kg



ULTRACOMPACTAS GLI ULTRA COMPATTI

Menos de 6,5 m

PUNTOS FUERTES

- 1 Zonas de paso agradables en un vehículo de 6,49 m.
- 2 Cómodo salón con capacidad para acoger hasta 6 personas.
- 3 Gran mesa central ajustable, con tablero deslizable.
- 4 Ingenioso cuarto de baño, convertible en ducha o WC.
- 5 Auténtica cama central con cabecera elevable.
- 6 Excelente salón en forma de U en la parte trasera del vehículo para una excelente comodidad.

I PUNTI DI FORZA

- 1 Comodi spazi di movimento per un veicolo di appena 6,49 m.
- 2 Una bella sala capace di accogliere fino a 6 persone.
- 3 Grande tavolo centrale regolabile con piano scorrevole.
- 4 Ingegnosa sala da bagno convertibile doccia/WC.
- 5 Vero letto centrale con testata sollevabile.
- 6 Eccezionale sala a U sul retro del veicolo per un comfort ottimale.



G650L



4



G650GJ



5

G650C



G650U

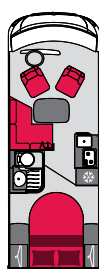

G650C

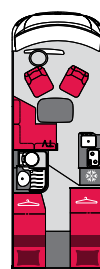

G650GJ

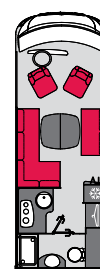

G650L



G650U

↔	Largo Lunghezza	6,49 m	6,49 m	6,49 m	6,49 m	
👤	Plazas en circulación Posti viaggio omologati	4	4	4	4	
🍴	Plazas para comensales Posti a tavola	5	5	6	5	
🛏️	Plazas de noche Posti letto	4 + 1 opcional + 1 opzionale	4 + 1 opcional + 1 opzionale	2 + 2 opcionales + 2 opzionale	4 + 1 opcional + 1 opzionale	
📦	Carga útil Carico utile	Essentiel	590 kg	590 kg	590 kg	590 kg
		Sensation	550 kg	550 kg	550 kg	550 kg
		Emotion	530 kg	530 kg	530 kg	530 kg



COMPACTAS I COMPATTI

7 m







PUNTOS FUERTES

- 1 Salón con sofá en L con espuma de alta densidad.
- 2 Conjunto de cojines a juego con las cortinas del acabado Sensation.
- 3 Cuarto de baño con compartimentos separados.
- 4 Camas gemelas disponibles como camas bajas o cama sobre garaje.
- 5 Cocina en forma lineal con una amplia encimera con extensión escamoteable.

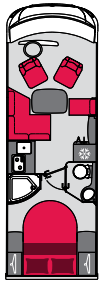
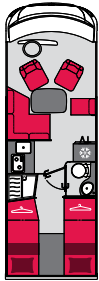
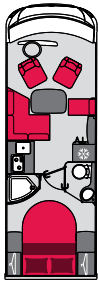
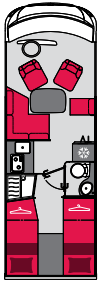
I PUNTI DI FORZA

- 1 Sala con panca a L munita di imbottitura elastica e resistente.
- 2 Set di cuscini abbinati alle tende in finitura Sensation.
- 3 Sala da bagno con doppia compartimentazione.
- 4 Letti gemelli disponibili in versione letto basso o letto garage.
- 5 Cucina dritta con bel piano di lavoro munito di prolunga a scomparsa.



						
		G700C	G700GJ	G701C	G701GJ	
	Largo Lunghezza	6,99 m	6,99 m	6,99 m	6,99 m	
	Plazas en circulación Posti viaggio omologati	4	4	4	4	
	Plazas para comensales Posti a tavola	5	5	5	5	
	Plazas de noche Posti letto	4 + 1 opcional + 1 opzionale	4 + 1 opcional + 1 opzionale	4 + 1 opcional + 1 opzionale	4 + 1 opcional + 1 opzionale	
	Carga útil Carico utile	Essentiel	530 kg	530 kg	490 kg	490 kg
		Sensation	490 kg	490 kg	450 kg	450 kg
		Emotion	470 kg	470 kg	430 kg	430 kg



CONFORT I COMFORT

Más de 7 m

PUNTOS FUERTES

- 1 Gran salón acogedor y mesa central con funda protectora en el acabado Emotion.
- 2 Ventanas grandes y luminosas con convectores **Alde** (de manera opcional).
- 3 Opción de hasta 5 plazas en circulación.
- 4 Amplia cocina en L con una encimera de grandes dimensiones y campana extractora (en el acabado Sensation).
- 5 Gran habitación con un bonito espacio de circulación.
- 6 Gran cuarto de baño con compartimentos separados.

I PUNTI DI FORZA

- 1 Ampia sala conviviale con tavolo centrale (bordo decorato in finitura Emotion).
- 2 Finestre ampie e luminose e convettori **Alde** sotto le aperture (optional).
- 3 Quinto posto in marcia omologato (optional).
- 4 Bella cucina a L con grande piano di lavoro e cappa aspirante (in finitura Sensation).
- 5 Grande camera con bello spazio di movimento.
- 6 Ampia sala da bagno con doppia compartimentazione.



G741J



4

G741J



5

G741J



6

G741C

G741C

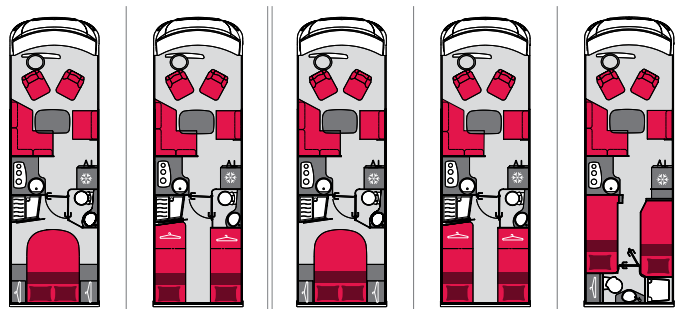

G740C G740GJ G741C G741GJ G741J

↔	Largo Lunghezza	7,49 m	7,49 m	7,49 m	7,49 m	7,49 m	
👤	Plazas en circulación Posti viaggio omologati	4 + 1 opzionale + 1 opzionale	4 + 1 opzionale + 1 opzionale	4 + 1 opzionale + 1 opzionale	4 + 1 opzionale + 1 opzionale	4 + 1 opzionale + 1 opzionale	
🍴	Plazas para comensales Posti a tavola	5	5	5	5	5	
🛏️	Plazas de noche Posti letto	4 + 2 opzionali + 2 opzionale	4 + 2 opzionali + 2 opzionale	4 + 2 opzionali + 2 opzionale	4 + 2 opzionali + 2 opzionale	4 + 2 opzionali + 2 opzionale	
📦	Carga útil Carico utile	Essentiel	465 kg	465 kg	460 kg	460 kg	460 kg
		Sensation	425 kg	425 kg	420 kg	420 kg	420 kg
		Emotion	405 kg	405 kg	400 kg	400 kg	400 kg



3

2



GRAN CONFORT I COMFORT MAXI

Cerca de 8 m

PUNTOS FUERTES

- 1 Salón XXL para gozar de absoluta comodidad.
- 2 Zonas de almacenaje en el doble suelo de 21 cm.
- 3 Techo tapizado para lograr un mayor aislamiento térmico y acústico.
- 4 Bonitos acabados de gran calidad.
- 5 Gran habitación con camas gemelas (disponible con camas bajas).
- 6 Espacios bien aprovechados gracias a las numerosas zonas de almacenaje.

I PUNTI DI FORZA

- 1 Sala XL per un comfort ottimale.
- 2 Spazi di contenimento nel doppio pianale di 21 cm.
- 3 Rivestimento del soffitto in tessuto, per un migliore isolamento termico e acustico.
- 4 Finiture di splendida qualità.
- 5 Grande camera con letti gemelli (disponibile in versione letti bassi).
- 6 Spazi ottimizzati con numerosi spazi di contenimento.



1

G781GJ



4

G781GJ



G781GJ



5

G781GJ



6

G781GJ

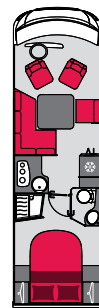

G781C

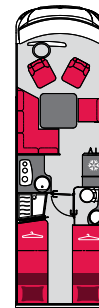

G781GJ

	Largo Lunghezza		7,87 m	7,87 m
	Plazas en circulación Posti viaggio omologati		4 + 1 opzionale + 1 opzionale	4 + 1 opzionale + 1 opzionale
	Plazas para comensales Posti a tavola		5	5
	Plazas de noche Posti letto		4 + 2 opzionali + 2 opzionale	4 + 2 opzionali + 2 opzionale
	Carga útil Carico utile	Essentiel	1150 kg	1150 kg
		Sensation	1100 kg	1100 kg
		Emotion	1080 kg	1080 kg



A SU MEDIDA PERSONALIZZAZIONE



ELIJA USTED MISMO EL ACABADO
AMPIA SCELTA DI FINITURE PER TUTTI I GUSTI





Su segundo hogar ha de ser tan cómodo como su hogar principal. Decore y complete su autocaravana en función de sus necesidades y del uso que le vaya a dar para crear una atmósfera a su gusto.

La vostra seconda casa deve essere confortevole come la prima. Accessoriate il vostro camper secondo le vostre esigenze e abitudini e create un ambiente a vostra immagine e somiglianza.

OPCIONES ALCUNE OPZIONI



CÁMARA MARCHA ATRÁS
TELECAMERA DI RETROMARCIA



LLANTAS DE ALUMINIO
FIAT 16" / CERCHIONI
DI ALLUMINIO FIAT 16"



LLANTAS DE ALUMINIO
AL-KO 15" y 16" / CERCHIONI
DI ALLUMINIO AL-KO 15" e 16"



TRAMPILLA EN EL BAJO DE CARROCERÍA EN TODAS
LAS GALAXY CON SUELO DPS / CASSETTO NELLA PARTE
INFERIORE DELLA CARROZZERIA SU TUTTI I GALAXY DPS



QUINTA PLAZA EN CIRCULACIÓN
QUINTO POSTO IN MARCIA OMOLOGATO (OPTIONAL)



CALEFACCIÓN ALDE
RISCALDAMENTO ALDE



HORNILLO
FORNELLI A GAS



**GARAJE REGULABLE EN ALTURA
ELECTRICAMENTE / GAVONE CON ALTEZZA
REGOLABILE ELETTRICAMENTE**



**MUEBLES LACADOS
MOBILI CON FINITURE BRILLANTI**



**MUEBLES EN LUGAR DE LA CAMA BASCULANTE
MOBILE ALTERNATIVO AL LETTO BASCULANTE**



**SUELO RADIANTE EN LAS GAMAS PACIFIC
Y GALAXY CON DPS / RISCALDAMENTO A
PAVIMENTO PER LE GAMME PACIFIC E GALAXY DPS**



**HORNO
FORNO**



**CAMA EN EL SALÓN
LETTI NELLA SALA**



CAMA GEMELA / LETTI GEMELLI

**Versión cama alta
Versione alta**



**Versión cama baja
Versione bassa**



**Versión cama sobre garaje
Versione garage**



LOS AMBIENTES INTERIORES



DECORACIÓN / INTERNI

Agua-marine • Acquamarina



Sienne • Terra di Siena



Tangerine • Mandarino



Colza



Agave



Lila • Lilla



Aloe



TEJIDO / TESSUTO

Cocon • Bozzolo



Galet • Ciottolo



PIEL SINTÉTICA / SIMILPELLE

Plume • Piuma



Vigne • Vite



PIEL / PELLE

Perle • Perla



ASIENTOS CÓMODOS / FINITURE COMFORT

Sensation / Emotion



Argile • Argilla



MADERA / LEGNO

Chambord



Nogal • Noce



**PERFILADAS
PROFILE**

ESSENTIEL SENSATION

**PERFILADAS CON CAMA BASCULANTE
PROFILE LETTO BASCULANTE**

ESSENTIEL SENSATION

7,8 m

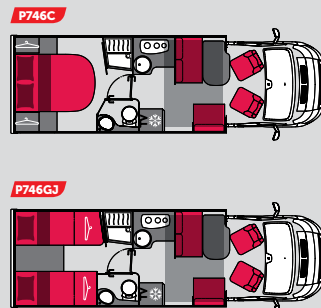
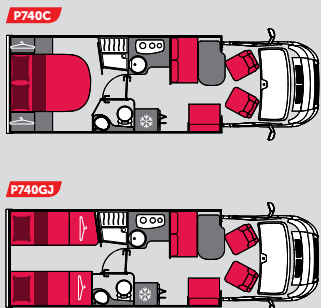

7,4 m

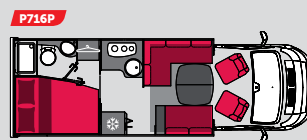
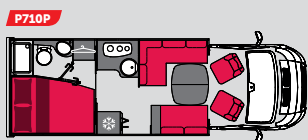

7,1 m

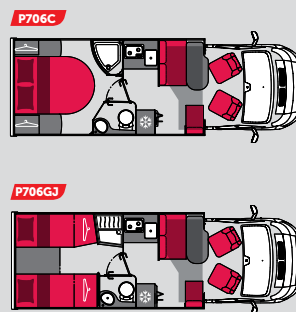
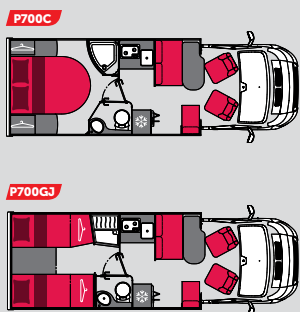

6,4 m

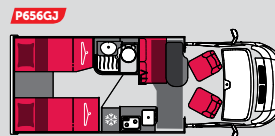
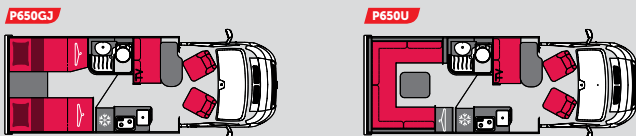
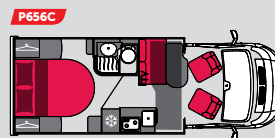
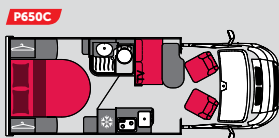

5,9 m

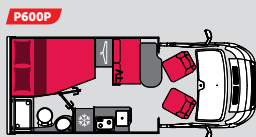

INTEGRALES CON DOBLE SUELO TÉCNICO DE 15 CM
 INTEGRALI DOPPIO PAVIMENTO DPS CON SERVIZI DI 15 CM

ESSENTIEL SENSATION EMOTION

INTEGRALES CON DOBLE SUELO MULTIFUNCIÓNAL AL-KO DE 21 CM
 INTEGRALI DOPPIO PAVIMENTO DPR PER RIPORRE DI AL-KO 21 CM

ESSENTIEL SENSATION EMOTION

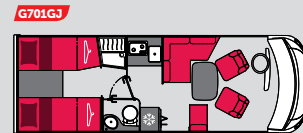
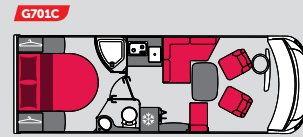
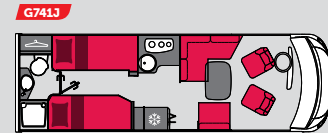
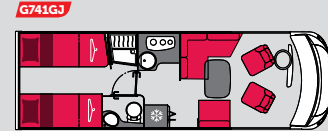
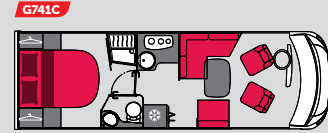
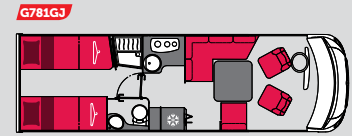
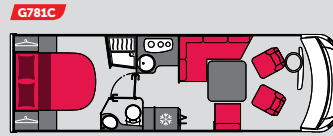
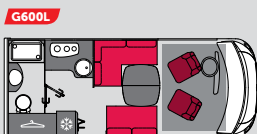
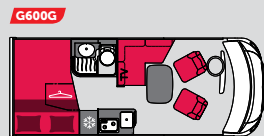
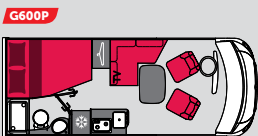
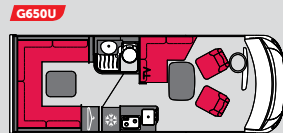
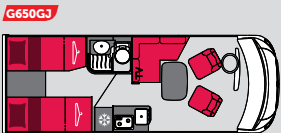
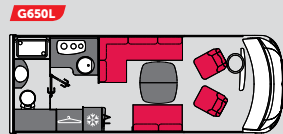
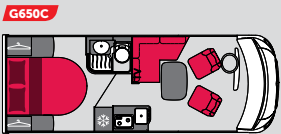
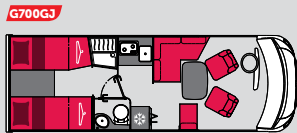
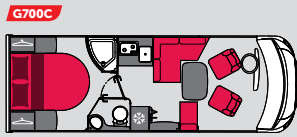
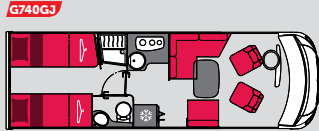
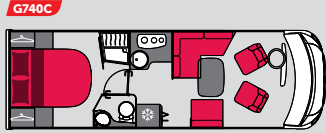

PiLOTE

COLECCIÓN 2017
 COLLEZIONE 2017



Route du Demi-Boeuf
44310 LA LIMOUZINIÈRE, FRANCIA

Tel.: +33 (0)2 40 32 16 00

Fax: +33 (0)2 40 32 16 37

www.pilote.es

www.pilote-camper.it

MENCIONES LEGALES:

El número de plazas en circulación y las masas en orden de marcha se calculan de la manera más precisa posible según la reglamentación europea. Se tienen en cuenta las distribuciones básicas y el equipamiento de serie con un margen de +/- 5%. La masa en orden de marcha indicada incluye los depósitos de agua limpia de 20 l y los de gasóleo llenos al 90%, así como una bombona llena al 90%. No incluye el peso del conductor ni de los ocupantes. Las cargas útiles disponibles se establecen tomando la diferencia entre la masa máxima técnicamente admisible y la masa en orden de marcha. El fabricante se compromete a entregar una autocaravana cuya masa en orden de marcha real esté dentro del margen del 5% en referencia a la masa en orden de marcha indicada y establecida durante el proceso de homologación. Atención: el equipamiento y accesorios extra opcionales no se incluyen en la masa en orden de marcha de las autocaravanas. Por consiguiente, conllevan una reducción de la carga útil admisible. Asimismo, los pesos de los accesorios opcionales instalados, disminuirán la carga útil admisible de la autocaravana. De este modo, el transporte o instalación en la autocaravana de dichos accesorios podría obligar a reducir el número de pasajeros. Es conveniente asegurar el cumplimiento del total de masas máximas autorizadas (totales y por eje) tras la carga completa del vehículo. La masa máxima remolcable depende del chasis y es un dato relacionado con la homologación del vehículo. En función del enganche que se coloque en el vehículo y de los valores concretos establecidos por el fabricante del enganche, la masa máxima del remolque que podrá remolcar el vehículo podría ser inferior. Las características de resistencia del enganche (en concreto los valores D y S) se encuentran grabados en una placa fijada en dicho enganche. El valor D permite determinar la masa máxima admitida por el enganche, mediante el siguiente cálculo: $MR = D \times T / [(9,8 \times T) - D]$, donde: MR: masa máxima remolcable posible (en toneladas); T = Masa máxima (PTAC) del vehículo (en toneladas); D = valor (en kN) que figura en el enganche. Ejemplo: si D = 11,3 kN para una base de 35 l, se obtendrá una masa máxima remolcable (MR) igual a: $MR = (11,3 \times 3,5) / [(9,8 \times 3,5) - 11,3] = 1,72$ t (o 1720 kg). Para una masa máxima remolcable del vehículo que puede alcanzar las 2,5 t. Las autocaravanas conformes a las especificaciones técnicas y estéticas presentes en este catálogo se consideran de la colección 2017 ya que serán matriculadas a partir del 1 de julio de 2016. Esta es una norma habitual para autocaravanas, para las que no se tiene en cuenta la fecha de puesta en circulación. Todo autocaravanista titular de un permiso de conducir de clase B emitido en Francia con anterioridad al 20 de enero de 1975 puede conducir una autocaravana con masa máxima en carga técnicamente admisible superior a 3,5 t. Para disfrutar de esta excepción en Francia (reconocida en la Unión Europea), basta con ser titular de un permiso de conducir tipo B y acudir a la prefectura para añadir a su carnet de conducir el código «79: B camping-car > 3500 kg». Los vehículos que aparecen fotografiados en este catálogo pueden contar con equipamiento opcional que conlleva un suplemento en el precio. Debido a que se comercializan en varios países de Europa, las características técnicas y el equipamiento de los vehículos Pilote pueden variar de un país a otro. Para conocer las características exactas de los modelos disponibles en cada país, consulte a su concesionario Pilote. Por otra parte, Pilote se reserva el derecho a modificar en todo momento y sin previo aviso los vehículos descritos en este catálogo. Los elementos decorativos utilizados para hacer visualmente atractivas las imágenes de este catálogo no forman parte del vehículo ni se incluyen en la entrega de este. A pesar del esmero en su realización, el presente catálogo no es un documento contractual.

NOTE LEGALI:

I posti sulla carta di circolazione e le masse in ordine di marcia sono calcolate esattamente, in base alle norme europee. Tali valori tengono conto degli allestimenti di base e di serie e prevedono una tolleranza di +/- 5%. Le masse in ordine di marcia indicate comprendono il serbatoio dell'acqua potabile con 20 litri all'interno, quello del carburante pieno al 90% e una bombola di gas piena al 90%, ma non includono il peso del conducente e dei passeggeri. I carichi utili disponibili risultano dalla differenza tra le masse più elevate tecnicamente disponibili e quelle in ordine di marcia. Il costruttore si impegna a fornire un camper con una massa in ordine di marcia reale compresa in una tolleranza del 5% rispetto alla massa in ordine di marcia indicata e presa in considerazione per le formalità di omologazione. Attenzione: gli equipaggiamenti e gli accessori supplementari montati in via opzionale non sono compresi nelle masse in ordine di marcia dei camper. Di conseguenza, comportano sistematicamente una diminuzione dei carichi utili disponibili. Analogamente, il peso non trascurabile degli accessori supplementari proposti sul mercato dovrà essere dedotto dai carichi utili disponibili dei camper. Di conseguenza, l'installazione degli accessori può comportare l'obbligo di ridurre il numero di posti viaggio omologati. Pertanto, dopo aver caricato completamente il veicolo, si dovrà verificare il rispetto di tutte le masse limite autorizzate (totali e per ogni asse). La massa limite trainabile è un dato del telaio legato all'omologazione del veicolo. A seconda del gancio di traino che sarà montato sul veicolo e dei valori specifici forniti dal produttore del gancio di traino, la massa limite del rimorchio trainato dal veicolo potrà risultare inferiore. Le caratteristiche di resistenza del gancio di traino (in particolare i valori D e S) sono incise su una targhetta fissata sul gancio stesso. Il valore D permette di determinare la massa limite autorizzata per il gancio di traino, grazie al calcolo seguente: $MR = D \times T / [(9,8 \times T) - D]$, con: MR = massa limite possibile del rimorchio (in tonnellate); T = massa limite (PTAC) del veicolo (in tonnellate); D = valore (in kN) da leggere sul gancio di traino. Esempio: con D = 11,3 kN e per una base 35 L, si avrà una massa limite di rimorchio (MR) pari a: $MR = (11,3 \times 3,5) / [(9,8 \times 3,5) - 11,3] = 1,72$ t (ossia 1720 kg). Per una massa limite trainabile del veicolo pari a 2,5 t. I camper conformi alle specifiche tecniche ed estetiche indicate nel presente documento rientrano nella Collezione 2017 se immatricolati dopo il 1° luglio 2016. Questa regola è di uso comune nei camper, per i quali non si utilizza la nozione di anno di immatricolazione. I titolari di una patente di guida B rilasciata in Francia prima del 20 gennaio 1975 possono guidare camper con massa limite a pieno carico tecnicamente ammissibile superiore a 3,5 t. Per beneficiare di questa deroga per la Francia (riconosciuta in tutta l'Unione Europea), il titolare della patente di guida B deve recarsi in prefettura per far apporre sulla sua patente la seguente dicitura: «79: B camping-car > 3500 kg». I veicoli raffigurati su questi supporti possono comportare degli optional, disponibili con un supplemento di prezzo. Dato che i veicoli Pilote vengono commercializzati in diversi paesi d'Europa, le caratteristiche tecniche e gli equipaggiamenti potrebbero differire da un paese all'altro. Per la definizione esatta dei modelli disponibili in ogni paese, rivolgersi al proprio concessionario Pilote. In ogni caso, Pilote si riserva il diritto di modificare in qualsiasi momento e senza preavviso i veicoli qui raffigurati. Gli elementi di design e arredo utilizzati per corredare le immagini di questo catalogo non fanno parte del veicolo e del suo allestimento al momento della consegna. Malgrado la cura apportata alla sua realizzazione, il catalogo non potrà in alcun caso rappresentare un documento contrattuale.