

Unser KARMANN-MOBIL MOMENT



TECHNISCHE DATEN UND AUSSTATTUNG
2017 | 2018

KARMANN
Mobil

SERIENAUSSTATTUNG

	Davis Viva	Davis Glam	Dexter Trend	Dexter	
BASISFAHRZEUG	Fiat Ducato	✓	✓	✓ (außer DE 560 Trend)	✓
	Ford Transit	x	x	✓ (nur DE 560 Trend)	x
	EURO 6 inkl. Rußpartikelfilter	✓	✓	✓	✓
	Fahrerairbag	✓	✓	✓	✓
	Beifahrerairbag	x	x	✓ (nur DE 560 Trend)	x
	ABS	✓	✓	✓	✓
	ESP inkl. Traktion +, Hill descend	✓	✓	✓	✓
	Klimaanlage, manuell	x	x	✓ (nur DE 560 Trend)	x
	Tempomat	x	x	✓ (nur DE 560 Trend)	x
	Radiovorbereitung + Radio	x	x	✓ (nur DE 560 Trend)	x
	Captain-Chair Sitze mit Armlehne	x	x	✓ (nur DE 560 Trend)	x
	Servolenkung	✓	✓	✓	✓
	Höhenverstellbare Scheinwerfer	✓	✓	✓	✓
	Wegfahrsperr	✓	✓	✓	✓
	3-Punkt-Sicherheitsgurtsystem	✓	✓	✓	✓
	Elektrische Fensterheber vorne	✓	✓	✓	✓
	Elektrisch verstellbare und beheizte Außenspiegel	x	x	✓ (nur DE 560 Trend)	x
	Zentralverriegelung mit Fernbedienung	✓	✓	✓	✓
	Radzierblenden	x	x	✓ (nur DE 560 Trend)	x
	Fix and go Pannenset	✓	✓	x	x
	Ersatzrad	x	x	✓	✓
Fahrerhaussitzbezug im Polyesterstoff	x	x	✓	✓	
Fahrerhausteppich	x	x	✓	✓	
Nebelscheinwerfer	x	x	✓ (nur DE 560 Trend)	x	
Stoßfänger vorn in Wagenfarbe	x	x	✓ (nur DE 560 Trend)	x	
Stoßfänger vorne Schwarz	✓	✓	✓	✓	
Stoßfänger hinten Schwarz	✓	✓	✓	✓	
AUFBAU AUSSEN	Isolierte Kabine mit getesteter Winterfestigkeit nach DIN EN 1646-1	✓	✓	x	x
	Kältebrückenfreie Seitenwand- und Deckenisolierung in PE-Schaum	✓	✓	✓	✓
	Hochdach, isoliert	x	x	x	✓ (außer DE 625)
	Aufbaufarbe Trend Weiß	✓	✓	✓	✓
	Fenster im Aufbau, mit Schnellverschlusshebeln	✓	✓	x	x
	Isolierte Rahmenfenster	x	x	✓	✓
	Außenbeleuchtung	x	✓	✓	✓
	Elektrische Trittstufe	x	✓	✓	✓
	Dachhaube 400 x 400 mm, mit Verdunkelungsrollo und Moskitoschutz (St.)	2	1	x	1 (DE 550)
	Midi Heki (St.)	x	1	1	1 (außer DE 550)
Mini Heki (St.)	x	x	2 (DE 540 Trend: 1)	1 (DE 595 2, außer DE 550)	
Schlafbereich mit Seitenfenster	x	✓	✓ (außer DE 540 Trend)	✓ (nicht im Hochdach bei DE 555 +595)	
- KÜCHE -	Kühlschrank, 80 ltr.	✓	✓	x	x
	Kühlschrank, Kompressor, 80 ltr.	x	x	✓	x
	Kühlschrank, 109 ltr. (AES,SES)	x	x	x	✓ (außer DE 595)

✓ = serienmäßige Ausstattung | • = Sonderausstattung gegen Aufpreis | x = nicht im Serienumfang enthalten

	Davis Viva	Davis Glam	Dexter Trend	Dexter
Küchenschrank, 140 ltr. (AES,SES)	x	x	x	✓ (nur DE 595)
	✓	✓	✓	✓
	✓	✓	✓	✓
	✓	✓	✓	✓
BAD	✓	✓	✓	✓ (nur DE 625)
	x	x	x	✓ (außer DE 625)
	✓ (außer DA 540)	✓ (außer DA 540)	✓ (außer DE 560 Trend)	✓ (außer DE 625)
	✓	✓	✓	✓
	✓ (nur DA 600)	✓ (nur DA 600)	x	x
WOHNRaum	✓	✓	x	x
	x	x	✓	✓
	x	x	x	✓ (außer DE 625)
	x	x	x	✓ (außer DE 550 + DE 595)
	x	x	✓ (außer DE 600 Trend)	x
	x	x	x	✓ (außer DE 625)
	x	✓	x	✓
INSTALLATION	x	✓	x	x
	✓	x	x	x
	x	x	✓	✓
	✓	✓	✓	✓
	✓	✓	✓	✓
	✓	✓	x	x
	x	x	✓	✓
ELEKTROVERSORGUNG	✓	✓	✓	✓
	✓	✓	✓	✓
	✓	✓	✓	✓
	✓	✓	✓	✓
	✓	✓	✓	✓
	✓	✓	✓	✓
	1	1	1	1
	1	1	1	1
1	1	1	1	

SO FINDEN SIE SICH SCHNELL ZURECHT:

- ① Fahrer- und Beifahrersitz, drehbar
- ② Sitzgruppe
- ③ Zusatzsitz
- ④ Spüle
- ⑤ 2-Flamm-Kocher
- ⑥ Schrank
- ⑦ Kühlschrank
- ⑧ Schrank
- ⑨ Dusche
- ⑩ Toilette
- ⑪ Waschbecken
- ⑫ Hubbett
- ⑬ Bettumbau Sitzgruppe

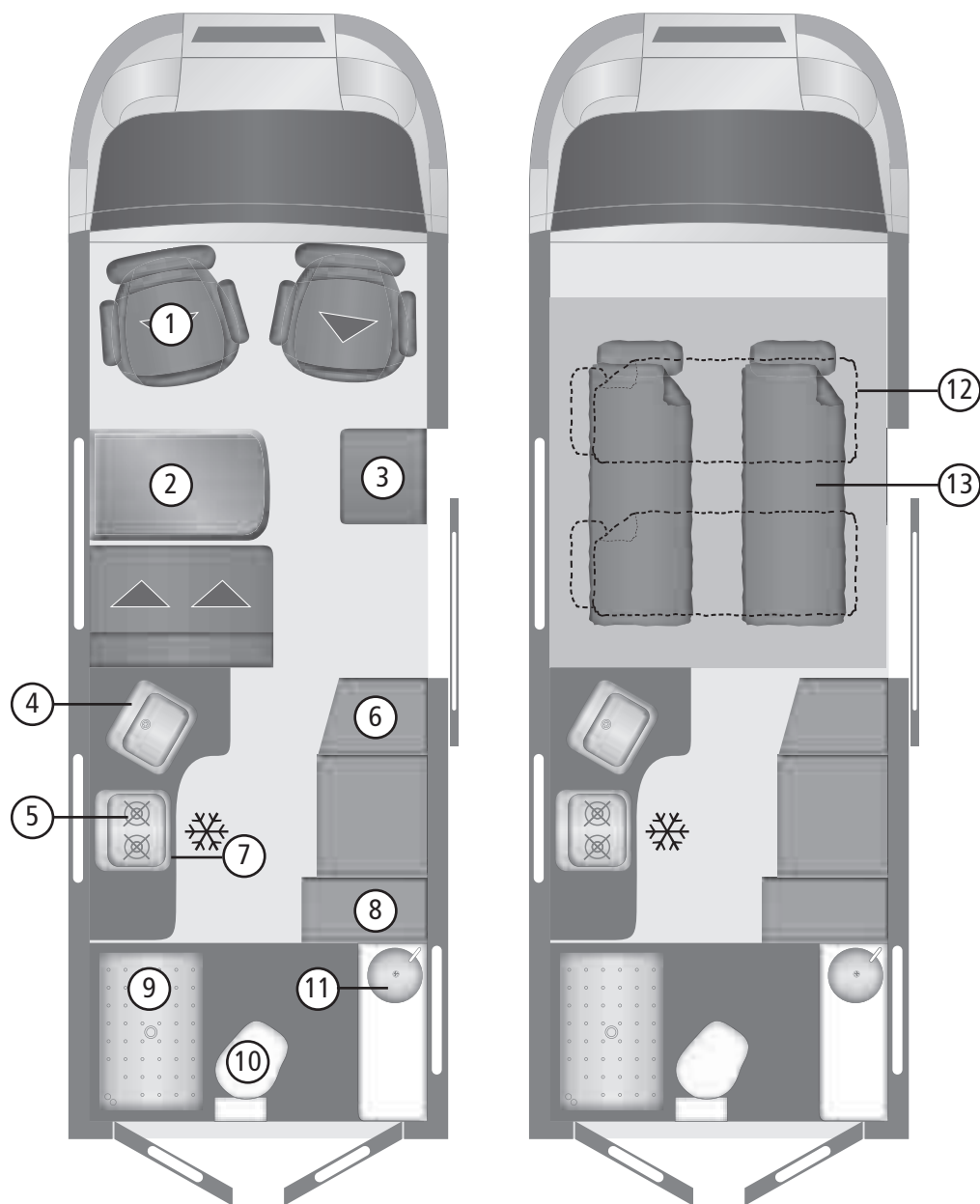

TECHNISCHE DATEN FAHRZEUGE MIT DOPPELBETTEN BIS 6 M

Fahrzeuge mit Doppelbetten bis 5,50 m

Fahrzeuge mit Doppelbetten bis 6 m

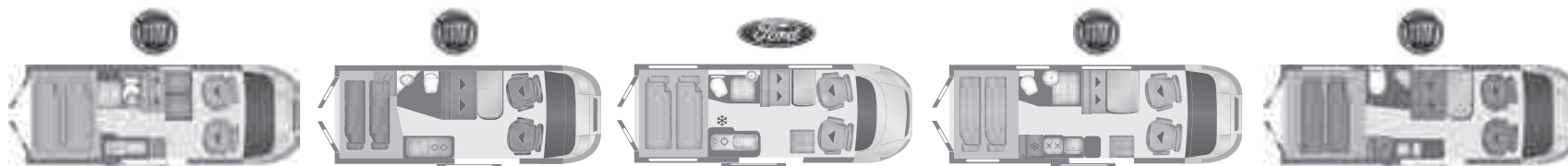

	Dexter 540 Trend 40.390,00 €	Davis 540 Viva/Glam 40.890,00 €/41.890,00 €	Dexter 560 Trend 42.990,00 €	Dexter 580 Trend 40.390,00 €	Davis 590 Viva/Glam 41.890,00 €/42.890,00 €
BASISFAHRZEUG	Basisfahrzeug Fiat Ducato 33, 2,0 ltr. 85 kW (115 PS)	Basisfahrzeug Fiat Ducato 33, 2,0 ltr. 85 kW (115 PS)	Basisfahrzeug Ford Transit, 2,2 ltr. 96 kW (130 PS)	Basisfahrzeug Fiat Ducato 33 // 35H, 2,0 ltr. 85 kW (115 PS)	Basisfahrzeug Fiat Ducato 33 // 35H, 2,0 ltr. 85 kW (115 PS)
techn. zul. Gesamtmasse*	3.300 kg	3.300 kg	3.500 kg	3.500 kg	3.300 // 3.500 kg
Masse in fahrbereitem Zustand**	2.810 kg	2.810 kg	2.981 kg	2.766 kg	2.940 kg
zul. Zuggesamtgewicht mit 115 PS / 130,150,180 PS (außer DE 560 Trend)	5.500 / 5.800 kg	5.500 / 5.800 kg	5.500 kg	5.800 / 6.000 // 6.500 kg*****	5.800 / 6.000 // 6.500 kg*****
zul. Anhängelast (gebremst)*** mit 115 PS / 130,150,180 PS (außer DE 560 Trend)	2.000 / 2.500 kg	2.000 / 2.500 kg	2.000 kg	2.000 / 2.500 // 3.000 kg*****	2.000 / 2.500 // 3.000 kg*****
ABMESSUNGEN	Gesamtlänge 5.420 mm	Gesamtlänge 5.420 mm	Gesamtlänge 5.980 mm	Gesamtlänge 5.990 mm	Gesamtlänge 5.995 mm
Gesamtbreite	2.050 mm	2.050 mm	2.059 mm	2.050 mm	2.050 mm
Gesamthöhe	2.570 mm	2.610 mm	2.740 mm	2.570 mm	2.610 mm
Innenbreite	1.860 mm	1.860 mm	1.870 mm	1.940 mm	1.860 mm
Stehhöhe	1.890 mm	1.890 mm	2.040 mm	1.890 mm	1.890 mm
Radstand	3.450 mm	3.450 mm	3.750 mm	4.035 mm	4.035 mm
Bereifung Serie	215/70 R15	215/70 R15C	215/70 R15	215/70 R15 // 225/75 R16C*****	215/70 R15 // 225/75 R16C*****
Sitzgruppe vorne	950 x 1.000 mm	-	950 x 1.000 mm	950 x 1.000 mm	-
Bettumbau Sitzgruppe	1.835 x 1.070 mm	-	1.723 x 1.077 mm	1.800 x 1.020 mm	-
Heckbett	1.900 x 1.330 mm	1.900 x 1.330 mm	1.870 x 1.350 mm	1.900 x 1.320 mm	1.900 x 1.440 mm
Sofa / Einzelsitz / Seitensitzbank	-	-	500 x 400 mm	500 x 400 mm	-
Schlafplätze Anzahl	2 (3)	2	3 (4)	3/5****	2 (3) / 5*****
zulässige Personenzahl mit 3-Pkt.-Gurt	4	4	4 (5)	4	4
-INSTALLATION-	Frischwasserkapazität komplett 100 l	Frischwasserkapazität komplett 100 l	Frischwasserkapazität komplett 100 l	Frischwasserkapazität komplett 100 l	Frischwasserkapazität komplett 100 l
Abwasserkapazität	90 l	90 l	100 l	100 l	90 l
Gaskasten	2 x 5 kg	2 x 5 kg	2 x 5 kg	2 x 5 kg	2 x 5 kg
Batteriekapazität	1 x 75 Ah	1 x 98 Ah	1 x 75 Ah	1 x 75 Ah	1 x 98 Ah
Ladegerät	17 A	15 A	17 A	17 A	15 A

* Die im Kfz-Brief angegebene „technisch zulässige Gesamtmasse im beladenen Zustand“ darf aus sicherheits-technischen Gründen in keinem Fall überschritten werden.
** Masse im fahrbereiten Zustand nach Verordnung (EU) Nr.1230/2012: Fahrzeug mit Standardausrüstung gemäß Herstellerangaben einschließlich Fahrer (75 kg), 90% der Füllmenge für Kraftstoff, Wasser sowie Gas (Alu-Gasflasche 5 kg), ohne Sonderausstattung

*** Das zulässige Zuggesamtgewicht muss eingehalten werden.
**** Optional mit Doppelstockbett im Heck (herausnehmbar)
***** mit 35 H Fahrgestell (Option)

TECHNISCHE DATEN FAHRZEUGE MIT EINZELBETTEN BIS 6,50 M

Fahrzeuge mit Einzelbetten bis 6 m

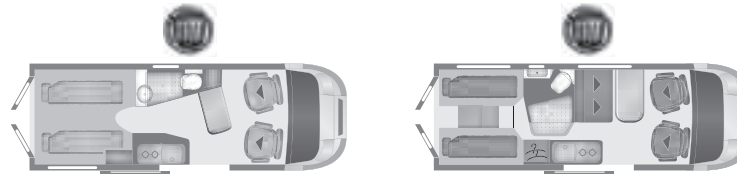

Fahrzeuge mit Einzelbetten bis 6,50 m

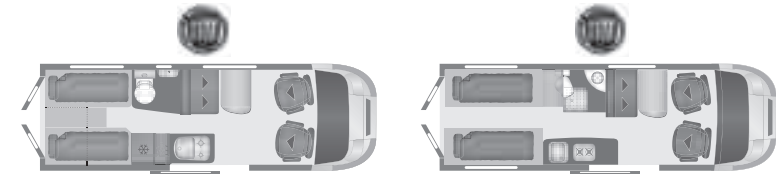

	Dexter 600 Trend 40.390,00 €	Davis 600 Viva/Glam 41.890,00 € / 42.890,00 €	Davis 620 Viva/Glam 42.890,00 € / 43.890,00 €	Dexter 625 47.390,00 €
BASISFAHRZEUG	Basisfahrzeug Fiat Ducato 33 // 35H, 2,0 ltr. 85 kW (115 PS)			
techn. zul. Gesamtmasse*	3.500 kg	3.300 // 3.500 kg	3.500 kg	3.500 kg
Masse in fahrbereitem Zustand**	2.768 kg	2.975 kg	3.065 kg	2.905 kg
zul. Zuggesamtgewicht mit 115 PS / mit 130,150,180 PS	5.800 / 6.000 // 6.500 kg****	5.800 / 6.000 // 6.500 kg****	6.000 // 6.500 kg****	6.000 // 6.500 kg****
zul. Anhängelast (gebremst)*** mit 115 PS / mit 130,150,180 PS	2.000 / 2.500 // 3.000 kg****	2.000 / 2.500 // 3.000 kg****	2.000 / 2.500 // 3.000 kg****	2.000 / 2.500 // 3.000 kg****
ABMESSUNGEN	Gesamtlänge			
	5.990 mm	5.995 mm	6.360 mm	6.360 mm
Gesamtbreite	2.050 mm	2.050 mm	2.050 mm	2.050 mm
Gesamthöhe	2.570 mm	2.610 mm	2.610 mm	2.570 mm
Innenbreite	1.940 mm	1.860 mm	1.860 mm	1.940 mm
Stehhöhe	1.890 mm	1.890 mm	1.890 mm	1.890 mm
Radstand	4.035 mm	4.035 mm	4.035 mm	4.035 mm
Bereifung Serie	215/70 R15	215/70 R15 // 225/75 R16C****	215/70 R15 // 225/75 R16C****	215/70 R15 // 225/75 R16C****
Sitzgruppe vorne	-	-	-	950 x 1.150 mm
Bettumbau Sitzgruppe	-	-	-	1.875 x 1.150 mm
Heckbett	1.960 x 1.030 mm 1.900 x 930 mm	1.740 x 750 mm 1.900 x 780 mm	1.900 x 800 mm 1.950 x 800 mm	1.925 x 800 mm 1.870 x 800 mm
Schlafplätze Anzahl	2	2/3 (Option)	2/3 (Option)	3
zulässige Personenzahl mit 3-Pkt.-Gurt	2	4	4	4
INSTALLATION	Frischwasserkapazität komplett			
	100 l	100 l	100 l	100 l
Abwasserkapazität	100 l	90 l	90 l	100 l
Gaskasten	2 x 5 kg	2 x 5 kg	2 x 5 kg	2 x 5 kg
Batteriekapazität	1 x 75 Ah	1 x 98 Ah	1 x 98 Ah	2 x 75 Ah
Ladegerät	17 A	15 A	15 A	17 A

* Die im Kfz-Brief angegebene „technisch zulässige Gesamtmasse im beladenen Zustand“ darf aus sicherheits-technischen Gründen in keinem Fall überschritten werden.

** Masse im fahrbereiten Zustand nach Verordnung (EU) Nr.1230/2012: Fahrzeug mit Standardausrüstung gemäß Herstellerangaben einschließlich Fahrer (75 kg), 90% der Füllmenge für Kraftstoff, Wasser sowie Gas (Alu-Gasflasche 5 kg), ohne Sonderausstattung

*** Das zulässige Zuggesamtgewicht muss eingehalten werden.
**** mit 35 H Fahrgestell (Option)

TECHNISCHE DATEN FAHRZEUGE MIT HUBBETT BIS 6 M

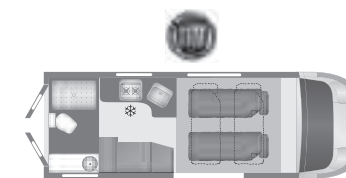
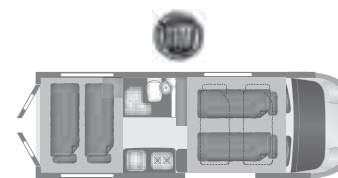
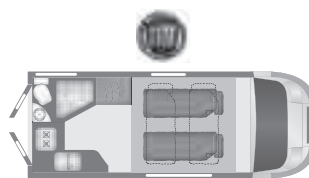

Dexter 550
51.390,00 €

Dexter 555
51.390,00 €

Dexter 595
51.390,00 €

	Fiat Ducato 33, 2,0 ltr. 85 kW (115 PS)	Fiat Ducato 33 // 35H, 2,0 ltr. 85 kW (115 PS)	Fiat Ducato 33 // 35H, 2,0 ltr. 85 kW (115 PS)	
BASISFAHRZEUG	Basisfahrzeug	Fiat Ducato 33, 2,0 ltr. 85 kW (115 PS)	Fiat Ducato 33 // 35H, 2,0 ltr. 85 kW (115 PS)	Fiat Ducato 33 // 35H, 2,0 ltr. 85 kW (115 PS)
	techn. zul. Gesamtmasse*	3.500 kg	3.500 kg	3.500 kg
	Masse in fahrbereitem Zustand**	2.895 kg	3.019 kg	2.947 kg
	zul. Zuggesamtgewicht mit 115 PS / mit 130,150,180 PS // mit 35 H Fahrgestell (Option)	5.500 / 5.800 kg	5.800 / 6.000 // 6.500 kg****	5.800 / 6.000 // 6.500 kg****
ABMESSUNGEN	zul. Anhängelast (gebremst)*** mit 115 PS / mit 130,150,180 PS // mit 35 H Fahrgestell (Option)	2.000 / 2.500 kg	2.000 / 2.500 // 3.000 kg****	2.000 / 2.500 // 3.000 kg****
	Gesamtlänge	5.480 mm	5.990 mm	5.990 mm
	Gesamtbreite	2.050 mm	2.050 mm	2.050 mm
	Gesamthöhe	2.780 mm	2.880 mm	2.880 mm
	Innenbreite	1.940 mm	1.940 mm	1.940 mm
	Stehhöhe	1.950 mm	1.850 - 2.100 mm	1.850 - 2.100 mm
	Radstand	3.450 mm	4.035 mm	4.035 mm
	Bereifung Serie // mit 35 H Fahrgestell (Option)	215/70 R15	215/70 R15 // 225/75 R16C****	215/70 R15 // 225/75 R16C****
	Sitzgruppe vorne	1.200 x 1.300 mm	950 x 1.150 mm	950 x 1.150 mm
	Bettumbau Sitzgruppe	1.900 x 1.220 mm	1.970 x 1.320 mm	1.875 x 1.210 mm
	Heckbett	-	1.940 x 1.340 mm	-
	Bugbett / Hubbett	1.920 x 1.550 mm	1.970 x 1.210 mm	1.900 x 1.300 mm
	Sofa / Einzelsitz / Seitensitzbank	-	730 x 450 mm	730 x 450 mm
Schlafplätze Anzahl	4	6	4	
zulässige Personenzahl mit 3-Pkt.-Gurt	4	4 (5)	4 (5)*****	
INSTALLATION	Frischwasserkapazität komplett	100 l	100 l	100 l
	Abwasserkapazität	100 l	100 l	100 l
	Gaskasten	1 x 11 kg	2 x 5 kg	2 x 5 kg
	Batteriekapazität	2 x 75 Ah	2 x 75 Ah	2 x 75 Ah
	Ladegerät	17 A	17 A	17 A

* Die im Kfz-Brief angegebene „technisch zulässige Gesamtmasse im beladenen Zustand“ darf aus sicherheitstechnischen Gründen in keinem Fall überschritten werden.
 ** Masse im fahrbereiten Zustand nach Verordnung (EU) Nr.1230/2012: Fahrzeug mit Standardausrüstung gemäß Herstellerangaben einschließlich Fahrer (75 kg), 90% der Füllmenge für Kraftstoff, Wasser sowie Gas (Alu-Gasflasche 5 kg), ohne Sonderausstattung

*** Das zulässige Zuggesamtgewicht muss eingehalten werden.
 **** mit 35 H Fahrgestell (Option)
 ***** Nicht in Verbindung mit 180 PS-Motor.

SONDERAUSSTATTUNG

		Fahrzeuge mit Doppelbetten					Fahrzeuge mit Einzelbetten				Fahrzeuge mit Hubbetten			Gewicht in kg	Preis in €
		DE 540 Trend	Davis 540 Viva/Glam	DE 560 Trend	DE 580 Trend	Davis 590 Viva/Glam	DE 600 Trend	Davis 600 Viva/Glam	Davis 620 Viva/Glam	Dexter 625	Dexter 550	Dexter 555	Dexter 595		
KOMFORTPAKETE	2836	Sicherheitskomfort-Paket	•	•	✓	•	•	•	•	•	•	•	•	3,0	690,00
	2850	Reisekomfort-Paket	•	•	✓	•	•	•	•	•	•	•	•	9,4	1.990,00
	2851	Style-Paket	•	•	–	•	•	•	•	•	•	•	•	3,0	990,00
	4501	Concept-Paket	•	•	–	–	–	–	–	–	•	–	–	127,4	3.190,00
	4502	Concept-Paket	–	–	–	–	–	–	–	–	–	•	•	129,4	3.190,00
	4503	Concept-Paket	–	–	–	•	•	–	–	–	–	–	–	130,4	3.190,00
	4504	Concept-Paket	–	–	–	–	–	–	•	•	–	–	–	136,4	3.190,00
	3222	Media Paket 1	•	•	–	•	•	•	•	•	•	•	•	3,0	790,00
	3224	Media Paket 2	•	•	–	•	•	•	•	•	•	•	•	3,0	990,00
	3229	Media Paket 3	•	•	–	•	•	•	•	•	•	•	•	4,0	1.390,00
2138	Allrad-Paket Ford (nicht i.V. mit 2137)	–	–	•	–	–	–	–	–	–	–	–	n.n.	8.990,00	
FAHRGESTELL	2130	Automatikgetriebe Fiat	•	•	–	•	•	•	•	•	•	•	•	17,0	1.990,00
	2137	Automatikgetriebe Ford (nicht i.V. mit 2138)	–	–	•	–	–	–	–	–	–	–	–	45,0	1.990,00
	2315	Fahrgestell - 35 H (16" Reifen, bis zu 3.000 kg Anhängelast)	–	–	–	•	•	•	•	•	–	•	•	40,0	690,00
	2370	Kraftstofftank 120 Liter	•	•	–	•	•	•	•	•	•	•	•	26,0	190,00
	2551	Nebelscheinwerfer	•	•	✓	•	•	•	•	•	•	•	•	1,0	290,00
	2592	Einparkhilfe (Rückfahrsensor)	•	•	–	•	•	•	•	•	•	•	•	1,0	390,00
	2714	Klimaautomatik für Fiat	•	•	–	•	•	•	•	•	•	•	•	0,0	490,00
AUSSENDESIGN	LACKIERUNG														
	2405	Lackierung Hochdach (Metallic Lackierung)	–	–	–	–	–	–	–	–	•	–	–	0,0	1.790,00
	2407	Lackierung „Silber Metallic“	•	•	•	•	•	•	•	•	•	•	•	0,0	690,00
	2409	Lackierung „Iron Grey Metallic“	•	•	•	•	•	•	•	•	•	•	•	0,0	690,00
	2410	Lackierung „White“	✓	✓	✓	✓	✓	✓	✓	✓	✓	✓	✓	0,0	0,00
	2420	Lackierung „Dark Red Metallic“	•	•	–	•	•	•	•	•	•	•	•	0,0	690,00
	2421	Lackierung „Black Metallic“	•	•	•	•	•	•	•	•	•	•	•	0,0	690,00
	2424	Lackierung „Iceblue Metallic“	•	•	–	•	•	•	•	•	•	•	•	0,0	690,00
	2425	Lackierung „Champagner Metallic“	•	•	–	•	•	•	•	•	•	•	•	0,0	690,00
	2427	Lackierung „Brown Brisbane“	–	–	•	–	–	–	–	–	–	–	–	0,0	690,00
2428	Lackierung „Blue Stratosphere“	–	–	•	–	–	–	–	–	–	–	–	0,0	690,00	
FELGEN	2220	Alu Felgen 15" für Ducato 15" 33 / 35L	•	•	–	•	•	–	–	•	•	•	•	4,0	990,00
	2223	Alu Felgen 16" für Ducato nur 35L/35H, Ford	–	–	•	•	•	•	•	•	•	•	•	4,0	990,00
AUFBAU	AUSSEN														
	5122	Anhängerkupplung Fiat	•	•	–	•	•	•	•	•	•	•	•	35,0	1.390,00
	5127	Anhängerkupplung Ford	–	–	•	–	–	–	–	–	–	–	–	35,0	990,00
5576	Mückengitter für Auftür	•	•	–	•	•	•	•	•	•	•	•	5,0	490,00	

		Fahrzeuge mit Doppelbetten					Fahrzeuge mit Einzelbetten				Fahrzeuge mit Hubbetten			Gewicht in kg	Preis in €	
		DE 540 Trend	Davis 540 Viva/Glam	DE 560 Trend	DE 580 Trend	Davis 590 Viva/Glam	DE 600 Trend	Davis 600 Viva/Glam	Davis 620 Viva/Glam	Dexter 625	Dexter 550	Dexter 555	Dexter 595			
INNEN																
3613	Thermo-Vorhang (Isolierung Fahrerhaus inkl. Fußboden)	•	•	•	•	•	•	•	•	•	•	•	•	5,0	490,00	
3680	Verdunkelungs-System für Fahrerhaus Fiat	•	•	–	•	•	•	•	•	•	•	•	•	7,0	540,00	
6220	Zusatzbett für 1 Person in der Sitzgruppe	–	•	–	–	•	–	•	•	–	–	–	–	15,0	390,00	
6223	Doppelstockbett (nicht i.V. mit großem Kühlschrank bei DA 590, nur i.V. mit großem Kühlschrank bei DE 580 Trend)	–	–	–	•	•	–	–	–	–	–	–	–	40,0	690,00	
6238	4. Bett (Kinderbett) für Dexter 560 Trend	–	–	•	–	–	–	–	–	–	–	–	–	10,0	490,00	
6352	5. Sitzplatz entgegen Fahrtrichtung (Dexter)	–	–	•	–	–	–	–	–	–	•	•	•	35,0	1.190,00	
7258	Großer Kühlschrank (140 Liter)	–	–	–	•	•	–	–	–	–	–	–	–	15,0	990,00	
6670	Komfortbad mit variabler Nutzfläche	–	•	–	–	–	–	✓	–	–	–	–	–	10,0	490,00	
5230	Solarpanel	•	•	•	•	•	•	•	•	•	•	•	•	11,0	490,00	
FAHRRADTRÄGER																
5147	Fahrradträger für 2 Fahrräder (bis 30 kg)	•	•	•	•	•	•	•	•	•	•	•	•	7,0	490,00	
MARKISEN																
5240	Markise 3,7 m mechanisch	–	–	–	•	•	•	•	–	–	–	–	–	30,0	1.190,00	
5241	Markise 3,1 m mechanisch	•	•	•	–	–	–	–	–	•	–	–	–	27,0	1.190,00	
5242	Markise 3,5 m mechanisch	–	–	–	–	–	–	–	–	–	•	•	•	29,0	1.190,00	
5243	Markise 4 m mechanisch	–	–	–	–	–	–	–	•	•	–	–	–	36,0	1.190,00	
HEIZUNG																
7222	Heizung Combi 4 EH (Aufpreis zu Combi 4)	–	• (Glam)	–	–	• (Glam)	–	• (Glam)	• (Glam)	–	–	–	–	5,0	390,00	
7225	Heizung Combi 4 KW (Diesel)	•	• (Glam)	•	•	• (Glam)	•	• (Glam)	• (Glam)	•	•	•	•	2,0	390,00	
7226	Heizung Combi 6 EH (Aufpreis Combi 6)	•	–	•	•	–	•	–	–	•	•	•	•	1,0	590,00	
7228	Bedienpanel für Dieselheizung	•	•	•	•	•	•	•	•	•	•	•	•	1,0	190,00	
TEXTILE AUSSTATTUNG																
6145	Polsterstoff „Britney“	•	–	•	•	–	•	–	–	•	•	•	•	0,0	0,00	
MULTIMEDIA																
3446	Flachbildschirm Wandhalterung inkl. TV-Vorbereitung mit 12 V	–	•	–	–	•	–	•	•	–	–	–	–	4,0	390,00	
3450	SAT Anlage inkl. TV	•	–	•	•	–	•	–	–	•	•	•	•	20,0	2.490,00	
LIEFERUNG																
9009	Gasprüfbescheinigung, COC-Dokumente bzw. KFZ-Papiere, TÜV-Abnahme und Vorfracht (obligatorisch)	•	•	•	•	•	•	•	•	•	•	•	•	–	390,00	

OPTIONALE AUSSTATTUNGSPAKETE

⊗ REISEKOMFORT-PAKET** 1.990,- €

PAKET-AUSSTATTUNG:

Klimaanlage Fahrerhaus
Elektrische Außenspiegel
Sitze im Fahrerhaus mit Armlehnen
Radiovorbereitung mit Lautsprecher

⊗ SICHERHEITSKOMFORT-PAKET** 690,- €

PAKET-AUSSTATTUNG:

Beifahrer-Airbag
Tempomat

⊗ STYLE-PAKET* 990,- €

PAKET-AUSSTATTUNG:

Lackierte Frontstoßstange
Kühlergrill schwarz glänzend
Scheinwerfer mit schwarzem Rahmen
FIAT LED Tagfahrlicht
Armaturenbrett mit Chromringen
Radzierblenden

⊗ ALLRAD-PAKET FORD**** 8.990,- €

PAKET-AUSSTATTUNG:

Allradantrieb
höher liegendes Fahrwerk

⊗ ALL INCLUSIVE-AUSSTATTUNG „CONCEPT“* 3.190,- €

PAKET-AUSSTATTUNG:

130 PS-Motor	1.790,-
Reisekomfort-Paket	1.990,-
Sicherheitskomfort-Paket	690,-
Style-Paket	990,-
Nebelscheinwerfer	290,-
Verdunkelungssystem für Fahrerhaus	540,-
2er Fahrradträger	490,-
Markise	1.190,-
Mückengittertür	490,-
120 l Dieseltank	190,-

⊗ MEDIA-PAKET 1* 790,- €

PAKET-AUSSTATTUNG:

Radio mit CD-Player
Touchscreen
Lenkradbedienelemente

⊗ MEDIA-PAKET 2* 990,- €

PAKET-AUSSTATTUNG:

Radio mit CD-Player
Touchscreen
Lenkradbedienelemente
Rückfahrkamera

⊗ MEDIA-PAKET 3* 1.390,- €

PAKET-AUSSTATTUNG:

Radio mit CD-Player
Navigation mit Touchscreen
Lenkradbedienelemente
Rückfahrkamera

**PREISVORTEIL
bis zu 5.460,- €*****



VORTEILE IM ÜBERBLICK

KOMFORTABLE AUSSTATTUNG

- **Bequeme Betten**
Alle unsere Festbetten haben serienmäßig einen stabilen Lattenrost für mehr Komfort und eine bessere Belüftung.
- **Mehr Stauraum**
Für einen optimal zugänglichen Stauraum können alle Heckbetten hochgeklappt werden. Jeder Winkel wird effizient genutzt.
- **Hochwertige Polsterung**
Der Polsterschaumstoff ist für einen langlebigen Sitzkomfort ausgelegt.
- **Zusätzliche Leselampe**
Beifahrersitz mit Leselampe.
- **Washbecken zum Verschieben/Klappen**
Mit dem verschiebbaren/klappbaren Washbecken kann der Dusch-Toiletten-Bereich flexibel genutzt werden (grundrissabhängig).

PRAKTISCHE KÜCHE

- **Funktionelles Kochfeld**
Küche mit 2 Flamm-Gas-Kochern inkl. Glasabdeckung. Aufgeklappt schützt der Deckel die Wand vor Spritzern, geschlossen dient er als Arbeitsfläche.
- **Zuverlässig schließende Schubladen (Push-Lock Verschlüsse)**
- **Großer Kühlschrank in erhöhter Position**
Mit Ablage darüber (grundrissabhängig), bequemer Zugriff, bis zu 160 Liter Volumen.
- **Außentisch-Schiene**
Bei unseren Kastenwagen kann der Tisch für das Frühstück im Freien außen eingehängt werden.

EFFIZIENTE BELEUCHTUNG

- **LED-Innenbeleuchtung**
Energiesparende LED-Beleuchtung im ganzen Fahrzeug.
- **Ambiente-Beleuchtung**
Dezente Beleuchtung für die Wohlfühlatmosphäre.

BORDTECHNIK

- **Leistungsstarke Diesel- oder Gasheizungen**
- **Elektro-Vorinstallation**
Alle unsere Kastenwagen haben serienmäßig eine Steckdose für TV/Antenne/220 V/12 V sowie einen USB-Anschluss.

EINFACHER EINSTIEG

- **Leichter Zugang**
Elektrische Trittstufe. (außer Davis Viva)
- **Zentralschlüsselsystem**
Ein Schlüssel für das gesamte Fahrzeug und 1 Schlüssel für die Serviceklappen.

* nicht erhältlich für Dexter 560 Trend
** Dexter 560 Trend Serienausstattung
*** im Vergleich zur Summe der Einzelpositionen
**** nur Dexter 560 Trend

MOTORVARIANTEN

✓ = serienmäßige Ausstattung | • = Sonderausstattung gegen Aufpreis | – = nicht möglich

⊗ DAVIS VIVA/GLAM

MOTORSIERUNG OPTIONAL	DAVIS 540	DAVIS 590	DAVIS 600	DAVIS 620	GEWICHT IN KG	PREIS IN €
2110 2,3 ltr. Fiat Multijet 96 kW (130 PS) (Aufpreis ggü. 115 PS)	•	•	•	•	30	1.490,-
2114 2,3 ltr. Fiat Multijet 110 kW (150 PS) (Aufpreis ggü. 115 PS)	•	•	•	•	30	3.290,-
2113 2,3 ltr. Fiat Multijet 132 kW (180 PS) (Aufpreis ggü. 115 PS)	•	•	•	•	40	5.490,-
CHASSIS OPTIONAL						
2315 Fiat Ducato 35H (16" Reifen, bis zu 3.000 kg Anhängelast)	–	•	•	•	40	690,-

⊗ DEXTER TREND

MOTORSIERUNG OPTIONAL	DEXTER 540 TREND	DEXTER 560 TREND	DEXTER 580 TREND	DEXTER 600 TREND	GEWICHT IN KG	PREIS IN €
2173 2,2 ltr. Ford 96 kW (130 PS) (Aufpreis ggü. 115 PS)	–	✓	–	–	0	0,-
2180 2,2 ltr. Ford 125 kW (170 PS) (Aufpreis ggü. 130 PS)	–	•	–	–	0	1.490,-
2110 2,3 ltr. Fiat Multijet 96 kW (130 PS statt 115 PS)	•	–	•	•	30	1.490,-
2114 2,3 ltr. Fiat Multijet 110 kW (150 PS statt 115 PS)	•	–	•	•	30	3.290,-
2115 2,3 ltr. Fiat Multijet 132 kW (180 PS statt 115 PS)	•	–	•	•	40	5.490,-
CHASSIS OPTIONAL						
2315 Fiat Ducato 35H (16" Reifen, bis zu 3.000 kg Anhängelast)	–	–	•	•	40	690,-

⊗ DEXTER

MOTORSIERUNG OPTIONAL	DEXTER 550	DEXTER 555	DEXTER 595	DEXTER 625	GEWICHT IN KG	PREIS IN €
2110 2,3 ltr. Fiat Multijet 96 kW (130 PS statt 115 PS)	•	•	•	•	30	1.490,-
2114 2,3 ltr. Fiat Multijet 110 kW (150 PS statt 115 PS)	•	•	•	•	30	3.290,-
2113 2,3 ltr. Fiat Multijet 132 kW (180 PS statt 115 PS)	•	•	•	•	40	5.490,-
CHASSIS OPTIONAL						
2315 Fiat Ducato 35H (16" Reifen, bis zu 3.000 kg Anhängelast)	–	•	•	•	40	690,-

Allgemeine Hinweise zur Gewichtssituation bei Reisemobilen

- Sonderausstattung (Zusatzausrüstung) erhöht die Masse im fahrbereiten Zustand und verringert die Zuladung. Das Gewicht der Zusatzausrüstung ergibt sich aus unseren Prospektangaben oder kann bei Ihrem Händler/Verkäufer erfragt werden.
- Die jeweils angegebene maximale zulässige Personenzahl ist gewichts- und achslastabhängig. Sie kann sich bei Einbau von Sonderausstattung (= Sonderausrüstung/Zusatzausrüstung) und Zubehör reduzieren, so dass zugunsten der Zulademöglichkeit einzelne Sitzplätze nicht nutzbar sind. Wenn alle Sitzplätze genutzt werden sollen, muss teilweise auf Zuladung verzichtet werden. Die technisch zulässige Gesamtmasse sowie die Achslasten dürfen nicht überschritten werden.
- Die Zulademöglichkeit reduziert sich durch Einbau von Sonderausstattung (= Sonderausrüstung/Zusatzausrüstung) und Zubehör. Außerdem ist die Zulademöglichkeit nicht nur abhängig von der Masse im fahrbereiten Zustand, der tatsächlichen Fahrzeugmasse, dem Gewicht des Zubehörs und der technisch zulässigen Gesamtmasse, sondern auch von den jeweiligen Achslasten. Voraussetzung für die Ausschöpfung der fahrzeugtechnisch möglichen Zuladung ist eine entsprechende, achslastabhängige Lastverteilung.

Durch den Einbau von Zusatzteilen, wie z. B. Dachkoffer, Motorradträger, Klimageräte, Markisen, Fahrradträger, in das mit dem Wohnaufbau versehene Fahrzeug, können sich die Abmessungen und Eigenschaften des Fahrzeuges verändern. Zusätzlich erhöht sich das Leergewicht nach Einbau von Sonderausstattungen. Bitte beachten Sie auch die zulässige Achslast und Zuladungsreserven. Bei der Kombination mehrerer Zubehörkomponenten auf dem Fahrzeugdach ist die Gesamttraglast und der zur Verfügung stehende Platz zu berücksichtigen.

Die Eura Mobil GmbH übernimmt keine Haftung für etwaige negative Auswirkungen, die durch den Einbau derartiger Zusatzgeräte in das Fahrzeug auftreten können, sofern es sich nicht um ORIGINAL KARMANN-MOBIL-TEILE handelt und diese nicht nach den KARMANN-MOBIL-RICHTLINIEN eingebaut bzw. befestigt werden.

Eine Differenz von ±5% bei den Maßen und Gewichten behalten wir uns vor. Die Angaben über Lieferumfang, Aussehen, Leistungen, Maße und Gewichte der Fahrzeuge entsprechen den zum Zeitpunkt der Drucklegung vorhandenen Kenntnissen. Sie können sich bis zum Fahrzeugkauf ändern. Ihr Händler wird Sie gern über etwaige Änderungen informieren.

Die Masse in fahrbereitem Zustand gem. Art. 2, Ziff. 4 a) VO (EU) 1230/2012 ist, sofern nichts Abweichendes geregelt ist, definiert als:

- Masse des Fahrzeuges mit Standardausrüstung gem. Herstellerangaben (inkl. Bordwerkzeug)
- + Kraftstofftank zu 90% gefüllt
 - + 75 kg (Masse des Fahrers)
 - + Alu-Flüssiggasflasche (11 kg Füllmenge) zu 100% gefüllt (entspricht 18 kg Gesamtmasse)
 - + Frischwassertank zu 100% gefüllt
 - = Masse in fahrbereitem Zustand

Die technisch zulässige Gesamtmasse gem. Art. 2, Ziff. 7 VO (EU) 1230/2012 ist definiert als: Die vom Hersteller angegebene Höchstmasse des Fahrzeuges in beladenem Zustand.

Die maximale Zulademöglichkeit im Sinne der Katalogangaben ist definiert als: Technisch zulässige Gesamtmasse – Masse in fahrbereitem Zustand = Maximale Zulademöglichkeit

Stand: August 2017

ALLE MODELLE AUF EINEN BLICK

FAHRZEUGE MIT DOPPELBETTEN

bis 5,50 m

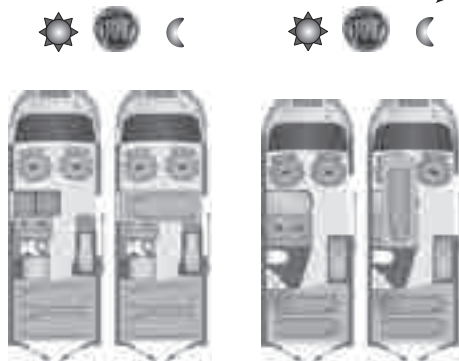

Dexter 540 Trend
Kompakter
Komfort-
grundriss

NEU

- Doppelbett im Heck
- Sitzgruppe für 4 Personen
- Außenlänge nur 5,41 m
- Heckbett klappbar

Davis 540 Viva/Glam
Campen auf den Punkt
gebracht

- Alles drin, alles dran
- Alltagsmobil mit robuster Ausstattung
- Auf Wunsch mit Komfortbad

bis 6 m

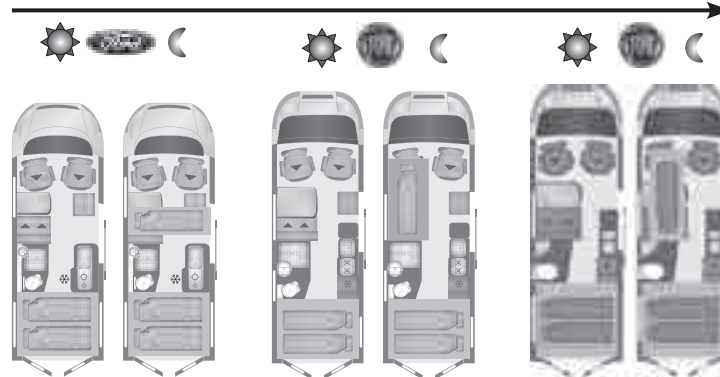

Dexter 560 Trend
Platz für Fünf in der
Sechs-Meter Klasse!

- Bis zu 5 Sitzplätze + 4 Schlafplätze
- Nur 5,98 m kurz
- praktischer Mittelwaschraum
- Doppelbett im Heck, klappbar
- Hoher Kleiderschrank
- Durchlademöglichkeit
- Leicht und wendig

Dexter 580 Trend
Exklusive Ausstattung im
Erfolgsgrundriss

- Doppelbett im Heck
- Sitzgruppe für 4 Personen
- Außenlänge nur 5,99 m
- Großer Längswaschraum
- Doppelbett im Heck, klappbar
- Hoher Kleiderschrank
- auf Wunsch mit Etagenbett

Davis 590 Viva/Glam
Der dynamische Klassiker

- Heckbett klappbar
- großer Heckstauraum
- Sitzgruppe für 4 Personen
- große Längsküche
- großer Kühlschrank (optional)
- auf Wunsch mit Etagenbett

KARMANN

Mobil

Eura Mobil GmbH

Kreuznacher Str. 78

D-55576 Sprendlingen

Tel.: +49 (0) 6701-203 800

Fax: +49 (0) 6701-203 869

www.karmann-mobil.de

FAHRZEUGE MIT EINZELBETTEN

bis 6 m

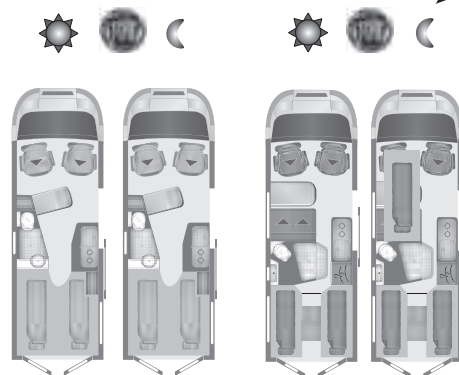

Dexter 600 Trend
Komfort hoch zwei
für Zwei

- Einzelbetten
- Nur 5,99 m lang
- Barsitzgruppe für 2 Personen mit Vitrine
- Überraschend großzügiger Waschraum
- Tolle Raumwirkung

Davis 600 Viva/Glam
Viel Komfort in aller
Kürze

- Kompakte Länge
- Komfortbad mit Raum- dusche
- Einzelbetten
- Halbdinette

bis 6,50 m

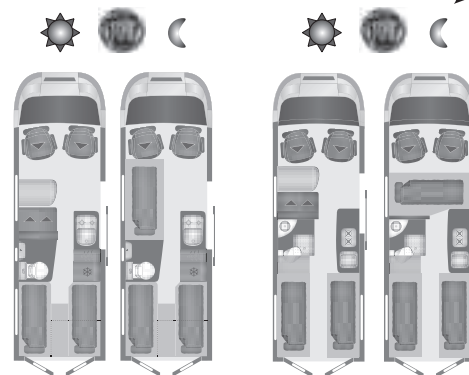

Davis 620 Viva/Glam
Einzelbettenkomfort
par excellence

- Komfortable Einzelbetten im Heck oder Doppelbett 1,90 m x 1,90 m
- Großer Küchenblock
- Praktischer Waschraum mit schiebbarem Waschbecken
- Großzügige Staumöglichkeiten im Heck

Dexter 625
Spendable Länge

- Komfortable Einzelbetten
- Große Längsküche
- Sitzgruppe für 4 Personen
- Großer Stauraum im Heck

bis 5,50 m

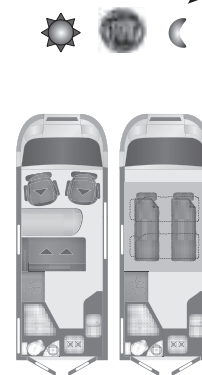

Dexter 550
Das Multitalent

- Hubbett im Hochdach
- Nur 5,48 m kurz
- Klappsofa in der Sitzgruppe
- Große L-Küche
- Großer Heckwaschraum
- Großer Kleiderschrank

bis 6 m

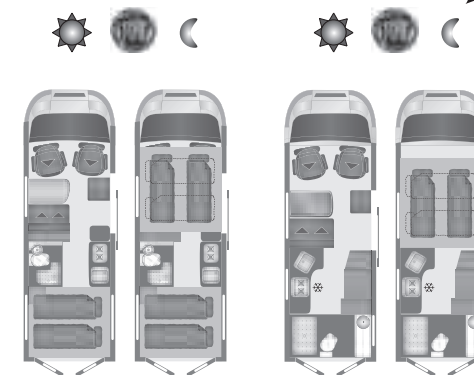

Dexter 555
Allrounder mit Hubbett

- Heckgarage mit viel Stauraum
- Heckbett
- Bis zu 5 Sitzplätze
- Elektrisches Hubbett
- 6 Schlafplätze möglich

Dexter 595
Kompakter Luxus **NEU**

- Riesiger Heckwaschraum
- Große L-Küche mit 140 L Schubladen-Kühlschrank
- Hubbett im Hochdach
- Klappsofa in der Sitzgruppe
- Länge nur 5,99 m
- Bis zu 5 Sitzplätze
- Großer Wandschrank

FAHRZEUGE MIT HUBBETTEN