



NIESMANN
+BISCHOFF

Clou inside

Arto

Il Liner dinamico dall'aspetto compatto



Catalogo



INDICE

04	IN VIAGGIO CON ARTO
28	CLOU: QUEL TOCCO INEGUAGLIABILE
30	UNO SGUARDO ALL'INTERNO DI ARTO

UNITEVI A NOI IN UN
VIAGGIO DI SCOPERTA.









SIETE IN VIAGGIO CON ARTO + SE PENSATE
OGNI GIORNO DI AVER TROVATO
IL LUOGO PIÙ BELLO
SULLA FACCIA DELLA TERRA.

In fotografia anche i luoghi più incantevoli del mondo possono perdere un po' del loro fascino. Attraverso il vetro panoramico di Arto invece, appaiono sempre in tutta la loro bellezza. Nulla vi vieta comunque di scendere e scattare delle fotografie, dopo tutto vi trovate nel luogo più meraviglioso della Terra.









SIETE IN VIAGGIO CON ARTO⁺ QUANDO LA GIORNATA INIZIA NEL MIGLIORE DEI MODI.

Siete in vacanza da due giorni e avete acceso il fornello? Avete acceso l'acqua e la macchina del caffè? Benissimo, allora è tutto quasi pronto per fare colazione. A meno che non abbiate dimenticato di scongelare e cuocere i panini. Abbiamo pensato anche a questo: non vi resta che chiudere con un tocco tutti gli armadi grazie al dispositivo di chiusura centralizzato e recarvi subito dal fornaio più vicino.





SIETE IN VIAGGIO CON ARTO + QUANDO AVETE VISTO
QUALCOSA DEL MONDO
GIÀ CON IL PRIMO SORSO DI
CAFFÈ.

Poco cambia se siete in Svezia o in Spagna. La giornata ideale inizia ovunque alla stessa maniera: con una tazza di caffè e un quotidiano nell'accogliente soggiorno di Arto. E mentre il mondo continua a girare voi non dovete fare altro che ruotare il sedile di guida e godervi la colazione in tutto relax.





SIETE IN VIAGGIO CON ARTO + QUANDO
LA VIA MIGLIORE
NON È PER FORZA LA PIÙ
BREVE.

Speriamo che abbiate fatto una buona colazione, così supererete senza problemi le tortuose salite, proprio come Arto. Una volta in cima il magnifico panorama vi ripagherà di tutto. Oppure vi potrà capitare di scoprire uno di quei luoghi trovati per caso ma che resteranno impressi indelebilmente nella memoria.





A photograph of a flock of sheep in a lush, green forest. The sheep are in the foreground, some looking towards the camera, while the background is filled with dense foliage and trees. The lighting is soft and natural, suggesting a sunny day with some shade.

SIETE IN VIAGGIO CON ARTO + QUANDO
NON È NECESSARIO
MUOVERSI PER
ARRIVARE.

Per noi lusso significa avere tutto il tempo a disposizione e trascorrerlo nei luoghi più belli del pianeta. E ancora meglio se lo si fa con il Liner migliore al mondo. Perché Arto vi offre sempre il massimo comfort per farvi sentire in vacanza ancora prima di percorrere i primi chilometri.





SIETE IN VIAGGIO CON ARTO ⁺ QUANDO IL
FRINIRE DEI GRILLI
È IL SUONO PIÙ BELLO CHE POSSIATE
IMMAGINARE.

Niente è meglio di una sosta con vista sul mare, tranne forse un posto di sosta all'ombra di ulivi secolari; o in riva ad un ruscello gorgogliante, mentre il suono dei campanelli delle mucche riempie soavemente l'aria. I nostri luoghi preferiti sono diversi l'uno dall'altro, ma hanno un tratto in comune: li ricordiamo con tutti i nostri sensi. E quando un senso di nostalgia ci attanaglia abbiamo la fortuna di poterci tornare quando vogliamo con il nostro Arto. Oppure metterci semplicemente alla ricerca di un nuovo luogo preferito.



A man in a white shirt and dark shorts stands in a field of tall grass, pointing towards the camera. A dog is sitting next to him. In the background, there are palm trees and a large tree. To the left, the side of a motorhome is visible, with a window reflecting the scene.

SIETE IN VIAGGIO CON ARTO ⁺ QUANDO
IL GIORNO È FATTO
DI MOMENTI
E NON DI ORE.

Soltanto quando non ricorderete che giorno è avrete raggiunto la vostra meta: l'indipendenza dal tempo e dallo spazio. Una sensazione che potrete vivere presto a bordo del vostro Arto. Quando questo accadrà nessuno lo può sapere. Magari di martedì.



SIETE IN VIAGGIO CON ARTO + QUANDO SI
POSSONO CAMBIARE
LE FEDERE DEI CUSCINI TANTO
FACILMENTE
QUANTO L'ITINERARIO.

Viaggiare con Arto significa essere indipendenti, sotto ogni punto di vista. Perché, proprio come non siete obbligati a trascorrere ogni vacanza in Francia, non dovete neppure avere le stesse combinazioni di cuscini nel soggiorno ad ogni viaggio. Li potrete cambiare quando volete. Ma non siete tenuti a farlo. Così come potete continuare a tornare in Francia, anno dopo anno.







SIETE IN VIAGGIO CON ARTO + QUANDO IL
BEL TEMPO
A VOLTE È BRUTTO.

Perché non trascorrere semplicemente la giornata sdraiati a letto? Belli comodi, intenti a leggere quel thriller tanto avvincente, alzandovi di tanto in tanto per prendere un caffè, per poi immergervi nuovamente nella lettura. E invece no! Fuori splende il sole, come da giorni ormai. Magari l'anno prossimo deciderete di andare a nord. E troverete il tempo giusto per restare semplicemente a letto.

SIETE IN VIAGGIO CON ARTO⁺ QUANDO RIUSCITE A DORMIRE BENE ANCHE SULLE PIETRE.

Con Arto farete finalmente parte di quella invidiabile categoria di persone che riescono a dormire bene ovunque. Che vi troviate in città o in montagna, intenti a schiacciare un pisolino davanti alla TV o dormendo tutta la notte in camera da letto. Non dovete far altro che tirare le tende, abbassare le tapparelle e dimenticare tutto ciò che vi circonda. Buona notte e buon risveglio!







CON IL CLOU.

+

Oltre 30 anni fa, noi di Niesmann+Bischoff abbiamo lanciato sul mercato il nostro primo autocaravan. Lo abbiamo chiamato Clou, come se avessimo intuito fin d'allora cosa sarebbe accaduto. Si trattava di un autocaravan che non aveva paragoni sul mercato. Era ricco di idee innovative, uniche nel loro genere e che sono state presto imitate dai concorrenti. Il Clou offriva innumerevoli soluzioni particolari che non hanno mancato di suscitare scalpore e di ottenere l'apprezzamento nel settore. Nulla è cambiato da allora. Giorno dopo giorno, modello dopo modello, siamo sempre alla ricerca di nuove soluzioni, che rendano incomparabili i viaggi con un Liner. Sono queste idee a caratterizzarci, a indicarci la via e a fare la differenza. Sono semplicemente il clou di idee che nessuno ha avuto prima di noi. I nostri Clou vi sorprenderanno in ciascun viaggio intrapreso con un Niesmann+Bischoff: che scegliate un Arto o un Flair non fa alcuna differenza. Perché per entrambi vale la nostra promessa: entrambi sono Clou inside.



Clou inside

PER LE GRANDI IDEE

+ C'È SEMPRE SPAZIO.

Siamo architetti. Su una superficie da 16 a 20 metri quadrati realizziamo per voi un'intera casa, con un accogliente soggiorno, un ampio bagno, una cucina in cui non manca assolutamente nulla e una camera da letto da mille e una notte. Per realizzare tutto ciò ci servono molte soluzioni geniali. Venite a scoprire il nostro mondo di idee, in un viaggio all'interno del vostro nuovo Arto.

UTILIZZO DEI
VANI DI STIVAGGIO

SPAZIOSO
GARAGE
POSTERIORE!

TANTO SPAZIO PER
FARE LA DOCCIA.
SEMPRE
ALLINEATA AL
PAVIMENTO!

AMPIO
BAGNO!

CUCINA
COMPLETAMENTE
ACCESSORIATA

SEDILI
A GIREVOLI

TV
SEMPRE
QUI !!

PORTA.

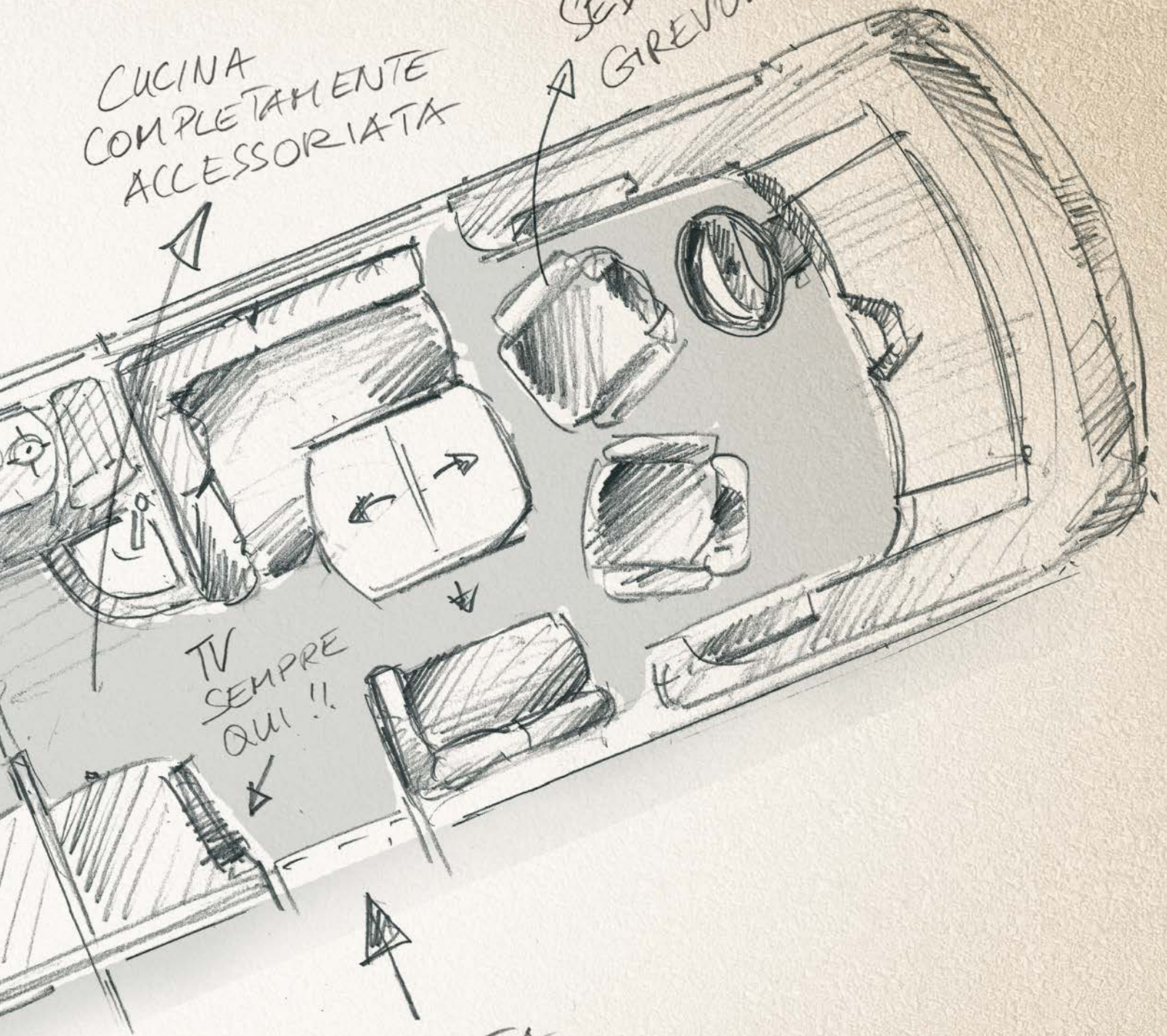



VIAGGIARE SIGNIFICA LIBERTÀ. ANCHE ALL'INTERNO.

Viaggiare con Arto è sinonimo di libertà. Questa libertà per noi inizia già all'interno. Quando sedete comodamente nel vostro Arto e vi guardate attorno, il vostro sguardo deve proseguire oltre la prima parete divisoria della cucina. Ecco perché abbiamo pensato a una struttura telescopica per le cinture di sicurezza. In questo modo abbiamo tolto completamente la parete e creato un'atmosfera del tutto diversa.

Con questa idea abbiamo regalato ai nostri clienti il lusso di una libertà illimitata in ciascuno dei nostri Liner. Comfort talvolta significa tralasciare alcuni particolari, costi quel che costi.



In pochi istanti si passa dal sicuro sedile posteriore a un comodo divano in soggiorno: la struttura per le cinture di sicurezza si abbassa senza fatica e scompare dietro lo schienale. Non vi resta quindi che sfilare e stivare i poggiatesta.



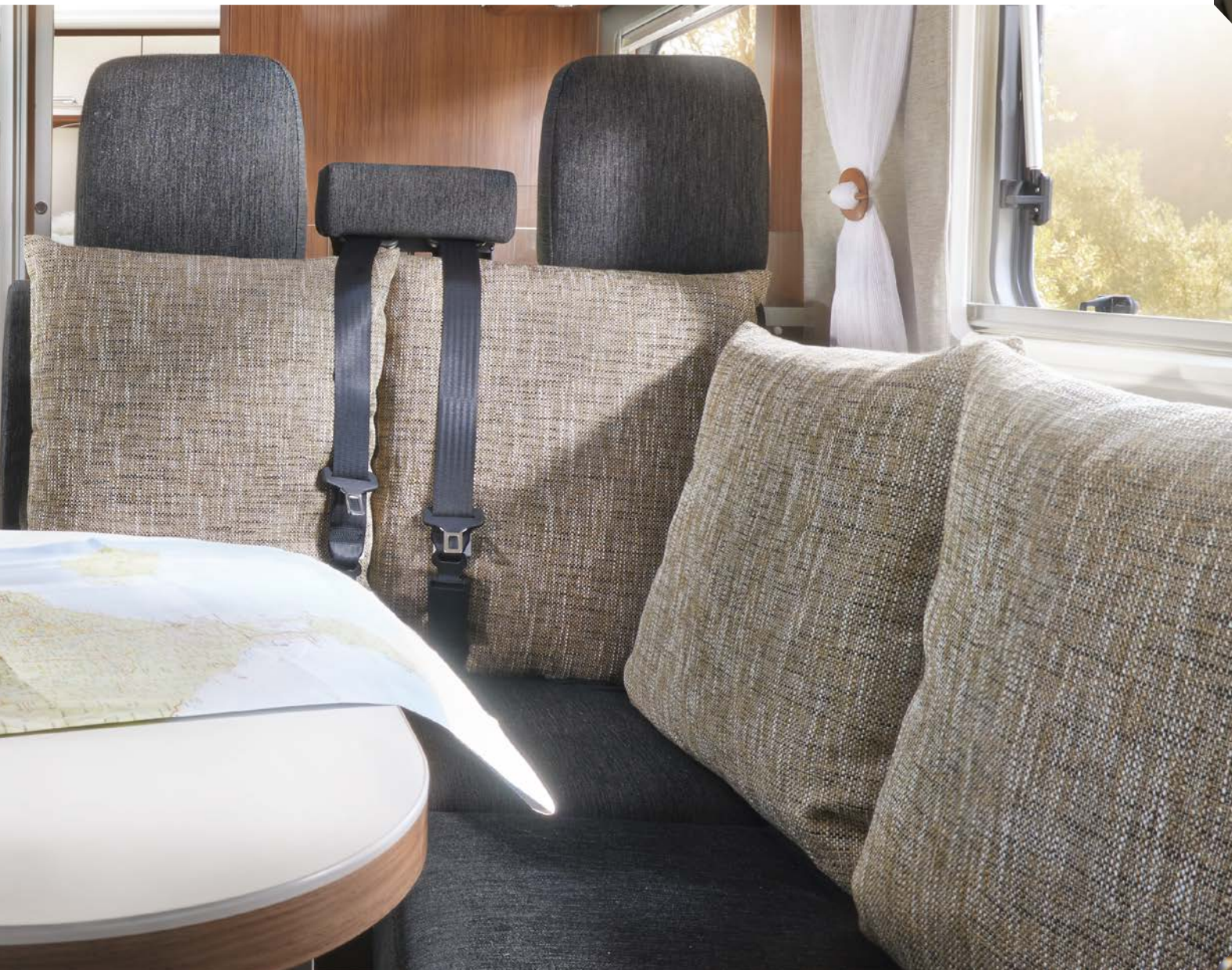

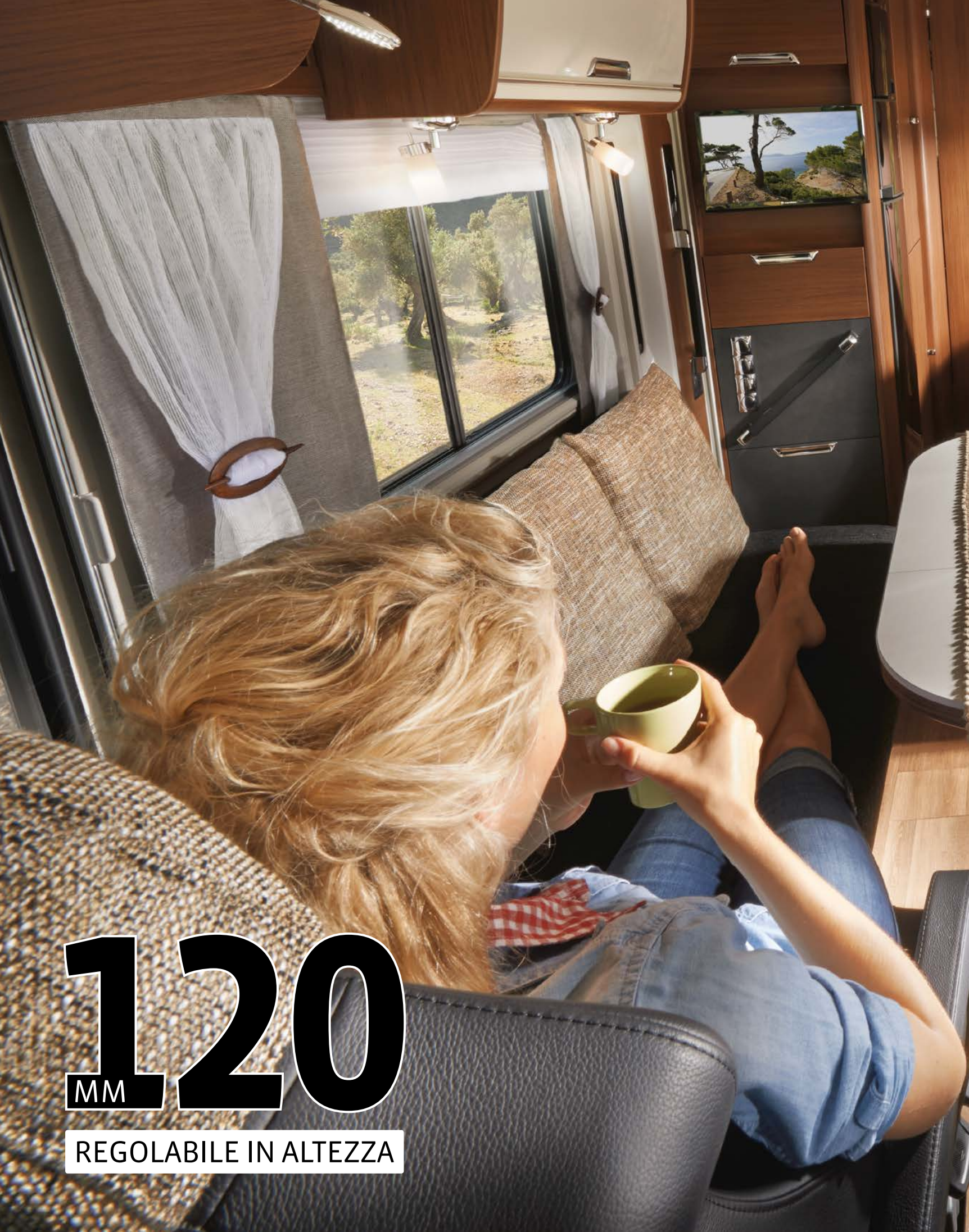

120
MM

REGOLABILE IN ALTEZZA

The image shows the interior of a motorhome. A man with long brown hair, wearing a white shirt and blue jeans, is sitting on a swivel seat. He is leaning forward, eating from a wooden bowl of nuts on a round table. On the table, there is also a green cup, a remote control, and a map. The motorhome has wood-paneled walls, a kitchen area with a sink and stove in the background, and large windows with white curtains. The lighting is warm and natural, suggesting daytime.

SEDILI GIREVOLI A

180°

COME TRASFORMARE IL SEDILE DI GUIDA IN UNA POLTRONA PER GUARDARE LA TV.

Qual è la differenza tra i sedili del conducente e del passeggero, comodi ed ergonomici, e due confortevoli poltrone per guardare la TV? Sono esattamente 180 gradi, perché i sedili opzionali SKA di un Niesmann+Bischoff possono essere entrambi. Come sedili di guida vi offrono un adeguato supporto nei lunghi viaggi, in virtù di sistemi di regolazione individuali secondo le esigenze di ciascuno. Quando invece vi fermate e desiderate rilassarvi totalmente, non dovete fare altro che girare il sedile di 180 gradi e regolarne l'altezza in modo da poter comodamente stendere le gambe sul divano. Non vi resta quindi che incrociare le braccia dietro alla testa e godervi una serata rilassante davanti alla TV.



14
ca.

METRI QUADRATI

GLI INGREDIENTI PIÙ IMPORTANTI DELLE NOSTRE CUCINE? LE BUONE IDEE.

Quando si vuole riunire un forno, un frigorifero, un congelatore, un lavello, un fornello a tre fuochi, quanti più cassetti possibili e altro ancora su una superficie di appena un metro e mezzo quadrato occorrono idee davvero geniali. Fortunatamente a noi di Niesmann+Bischoff non mancano. C'è davvero tutto e non dovrete rinunciare a nulla neppure in vacanza. La cucina è comunque ampia e ogni dettaglio è inserito al posto giusto. E affinché così rimanga, nel vostro Arto potrete chiudere e assicurare tutti gli armadietti inferiori della cucina con un unico dispositivo di chiusura centralizzato con una leva.







PER I BAGNI PICCOLI
DA NOI NON
C'È POSTO.

+
Con tante piccole e grandi idee, noi di Niesmann+Bischoff realizziamo per ogni nostro autocaravan un vano bagno straordinariamente spazioso che assicura la massima libertà di movimento. Godetevi il lusso del wellness fra le vostre quattro mura e il vantaggio che queste non siano assolutamente strette.

NIENTE PUÒ FERMARE UNA BELLA DOCCIA.

Dopo una splendida giornata di vacanza baciata dal sole non c'è niente di meglio che una bella doccia in un Niesmann+Bischoff. Proprio per questo abbiamo ricavato un ampio spazio su tutti i nostri modelli. In taluni casi con la toilette a scomparsa, che sparisce nella parete, in altri alzando il pavimento della parte posteriore dietro la cucina, in modo che i passaruota non siano d'intralcio. In questo modo possiamo proporre un piatto doccia decisamente ampio, per una confortevole zona wellness sul vostro Arto.

11,3⁺ ca.

LITRI/MINUTO

Un altro comfort che si distingue del bagno passerà probabilmente inosservato, perché l'innovativa pompa a pressione è estremamente silenziosa e la pressione dell'acqua è sempre costante. Un simile comfort nel fare la doccia lo trovate soltanto a casa o a bordo di un Niesmann+Bischoff.



Per ricavare il massimo spazio possibile per la doccia anche su una superficie ridotta, bastano pochi movimenti e la toilette sparisce nella parete.







TANTO SPAZIO PER LO STIVAGGIO
GLI ALTRI SE LO POSSONO
SOLTANTO SOGNARE.



Abbiamo trovato spazio in punti in cui gli altri non lo hanno mai neppure cercato. La camera da letto di un Niesmann+Bischoff offre le condizioni ottimali per il riposo, per una notte ristoratrice e un sonno indisturbato su un letto di qualità eccellente.

IL MATERIALE MIGLIORE PER VACANZE DA RACCONTARE.

Sviluppiamo costantemente nuove idee per migliorare sempre di più i nostri veicoli. Qualche volta però facciamo un tuffo nel passato: per le dotazioni interne utilizziamo semplicemente i materiali migliori.

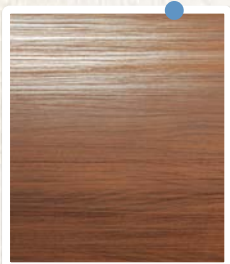

La pellicola anti-graffio 3D dona a mobili ed armadietti l'aspetto di legno pregiato.



La robusta porta con ferramenta di elevata qualità separa la camera da letto dal bagno e dalla zona giorno. Tutte le chiusure e le cerniere dell'Arto sono in metallo. In questo modo potrete stare certi che si chiudano in modo sicuro e che non si deteriorino con il trascorrere del tempo.



Il piatto della doccia è in vetroresina, per questo è particolarmente resistente alla formazione di crepe e graffi.

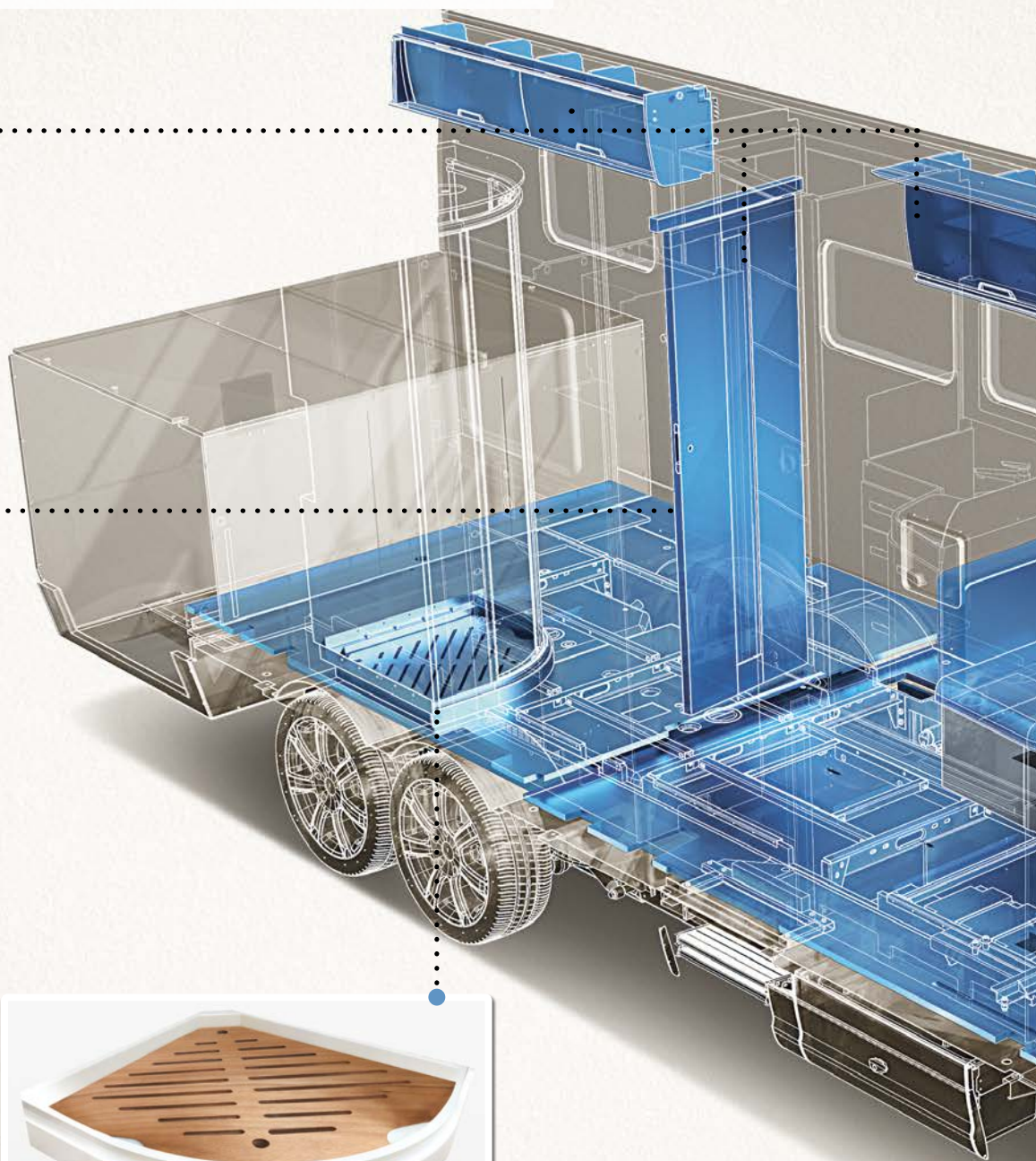

Grazie alle chiusure push-to-open possiamo fare a meno dei pulsanti su porte e ante, che in virtù del continuo utilizzo potrebbero altrimenti allentarsi. Dotati di un moderno sistema con pistoni a gas, gli armadietti superiori si aprono e si chiudono in modo comodo e silenzioso.



50.000 CICLI DI ABRASIONE



Il sistema in espanso a tre strati garantisce il massimo comfort di seduta sul divano. 50.000 cicli di abrasione confermano la particolare resistenza dei rivestimenti. L'assenza di rivestimento nel cuscino facilita l'apertura del vano sottostante.



Il pavimento è particolarmente resistente grazie al rivestimento vinilico che richiama l'aspetto e la struttura del legno.

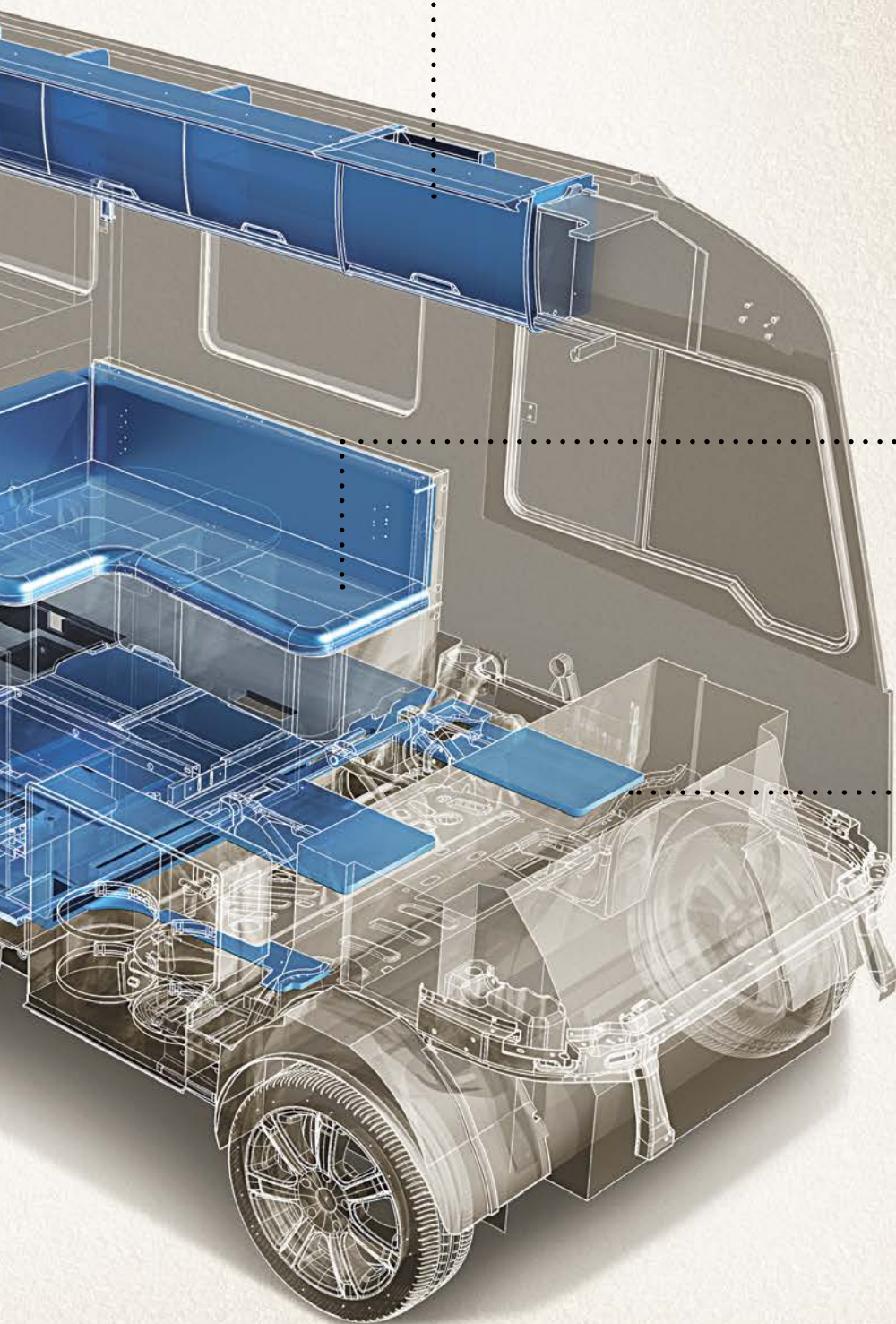



LIBERTÀ DI CAMBIARE
QUANDO SI VUOLE!

VI OFFRIAMO LA MASSIMA LIBERTÀ.
ANCHE LA LIBERTÀ DI REALIZZARE
DA SOLI IL VOSTRO DESIGN.

Quando si tratta di design d'interni non esiste un'unica soluzione perfetta. Ad essere precisi, ce ne sono più di 500 e sono tutte corrette. In questo senso vi concediamo la massima libertà. Tocca voi. Progettate il vostro Arto esattamente come pensate che una casa accogliente debba essere quando siete in viaggio. Scegliete la combinazione che preferite tra le oltre 500 disponibili. Per visualizzare alcune proposte eseguite la scansione del codice QR.



OLTRE
500
OPZIONI









PROPRIO COSÌ OPPURE
COMPLETAMENTE
DIVERSO.

Avete fatto la vostra scelta. Avete trovato la combinazione che fa per voi. Niesmann+Bischoff vi offre però qualcosa in più. Anche più libertà. Le ante dei mobili pensili e i cuscini si possono cambiare rapidamente. Che sia la vostra combinazione preferita oppure un'altra, che amate quasi quanto la prima: noi non poniamo limiti, potete cambiare idea in qualsiasi momento.

**CAMBIO,
FACILE
E VELOCE.**



RELAX CON LA TECNOLOGIA PIÙ ALL'AVANGUARDIA.

+

Per non annoiarvi con i dettagli tecnici nelle pagine successive, abbiamo dotato il nostro Arto con quante più interessanti innovazioni tecniche possibile. Oltre che per offrirvi la massima sicurezza e il miglior comfort in viaggio, naturalmente. Nelle pagine successive potrete scoprire cosa avviene dietro alle quinte dei nostri confortevoli Liner, mentre vi godete le vacanze.

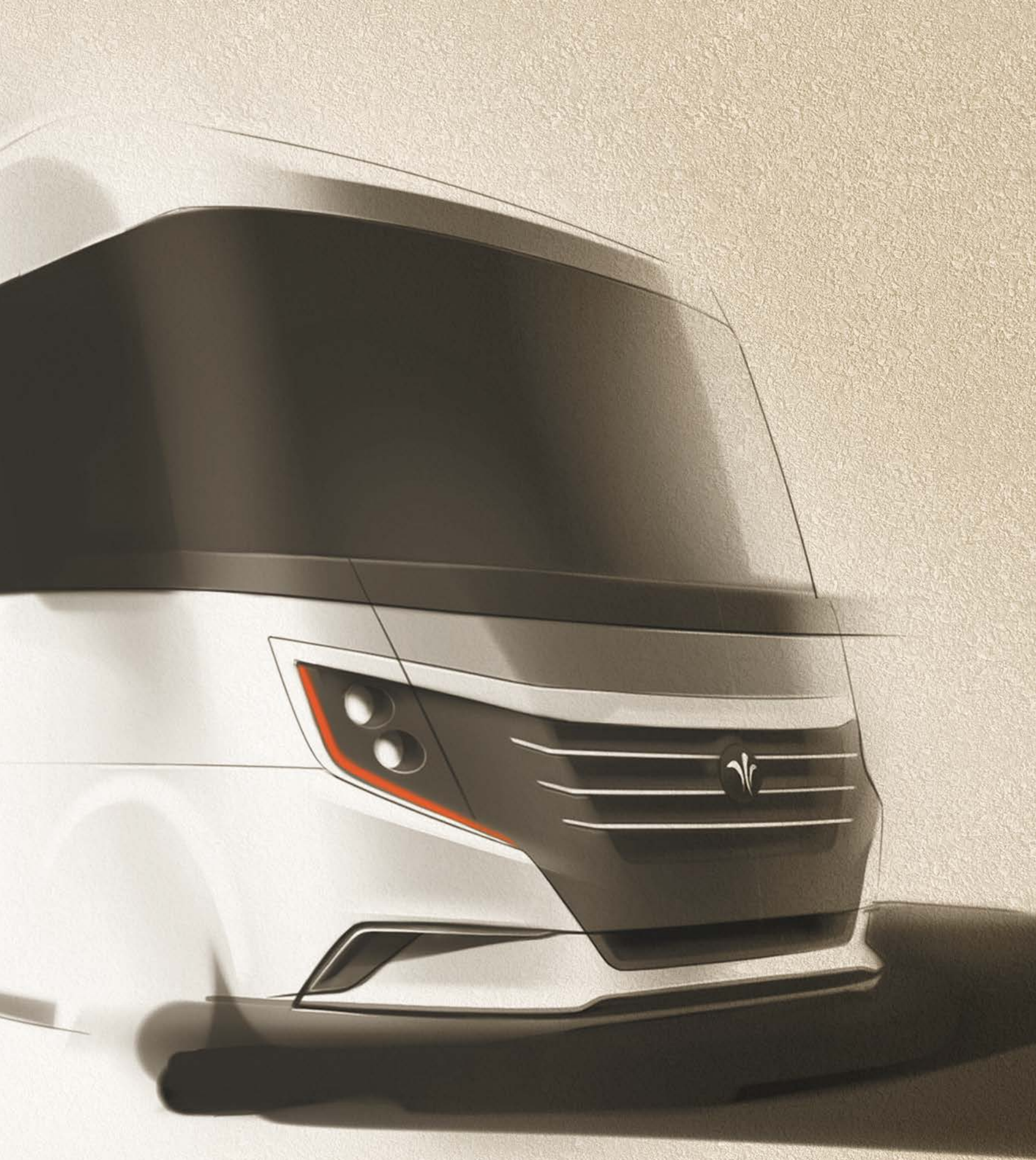



Il telaio ribassato AL-KO con carreggiata allargata viene modificato in modo che tutta la scocca e il baricentro dell'Arto si trovino più in basso. Questo effetto viene amplificato dai grandi serbatoi dell'acqua nella vasca del doppio pavimento, che abbassa ulteriormente il baricentro.

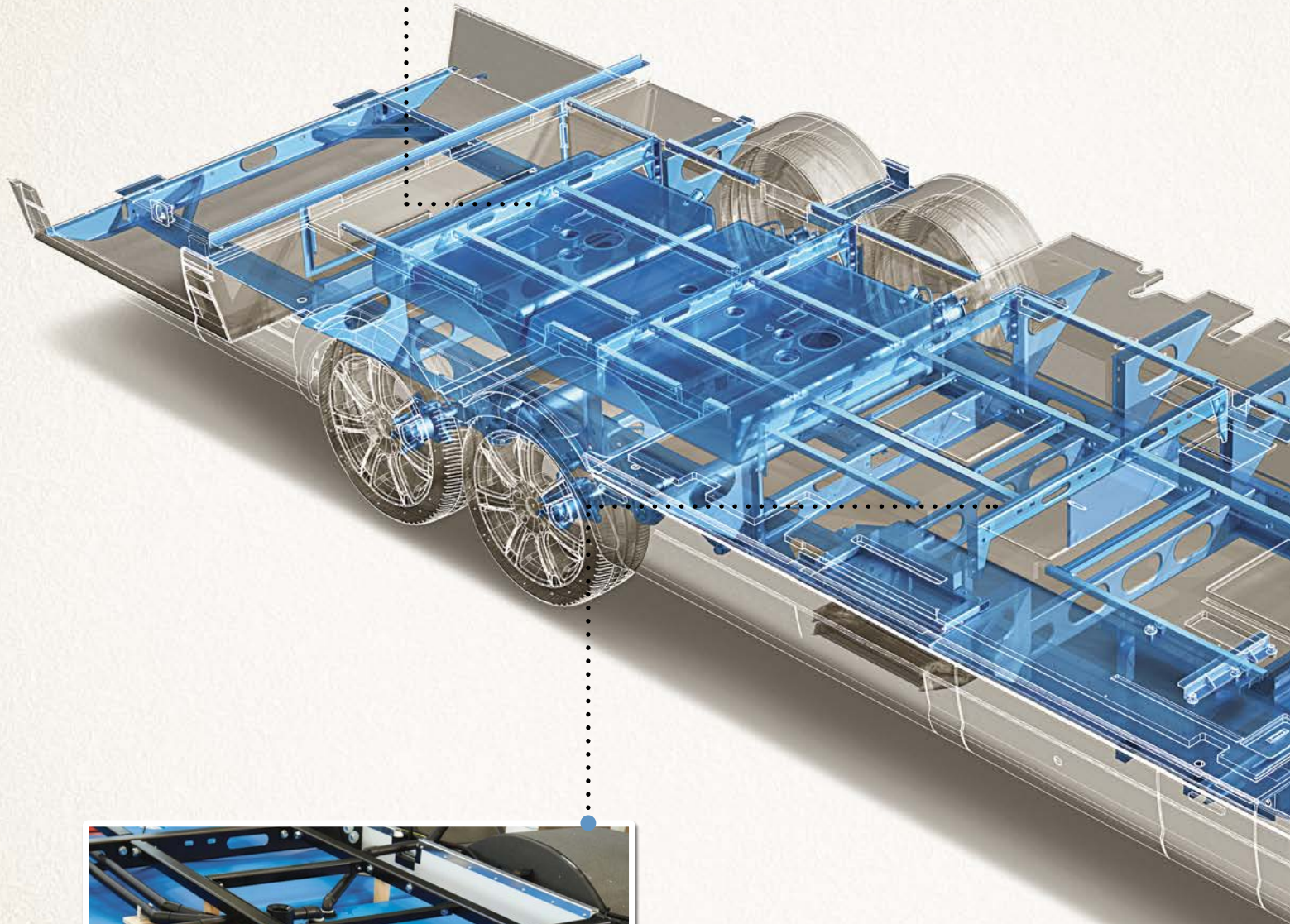

Chi come noi desidera offrire una sensazione di guida come su un'autovettura non si può certo fermare qui. La soluzione da noi proposta sono profili trasversali fissati nel telaio ribassato. Piuttosto laboriosa, ma particolarmente efficace perché in questo modo si assicura ad Arto una rigidità del tutto particolare.

VIAGGIARE CON UNA SENSAZIONE DI GUIDA COME QUELLA DI UN'AUTOVETTURA.

Desideriamo che la vostra vacanza inizi fin dal primo chilometro percorso. Ecco perché un Liner di lusso di Niesmann+Bischoff fa la differenza già in termini di comportamento su strada. Abbiamo fatto in modo che l'Arto si guidi meglio di un'autovettura pur avendo le dimensioni di un autocaravan.

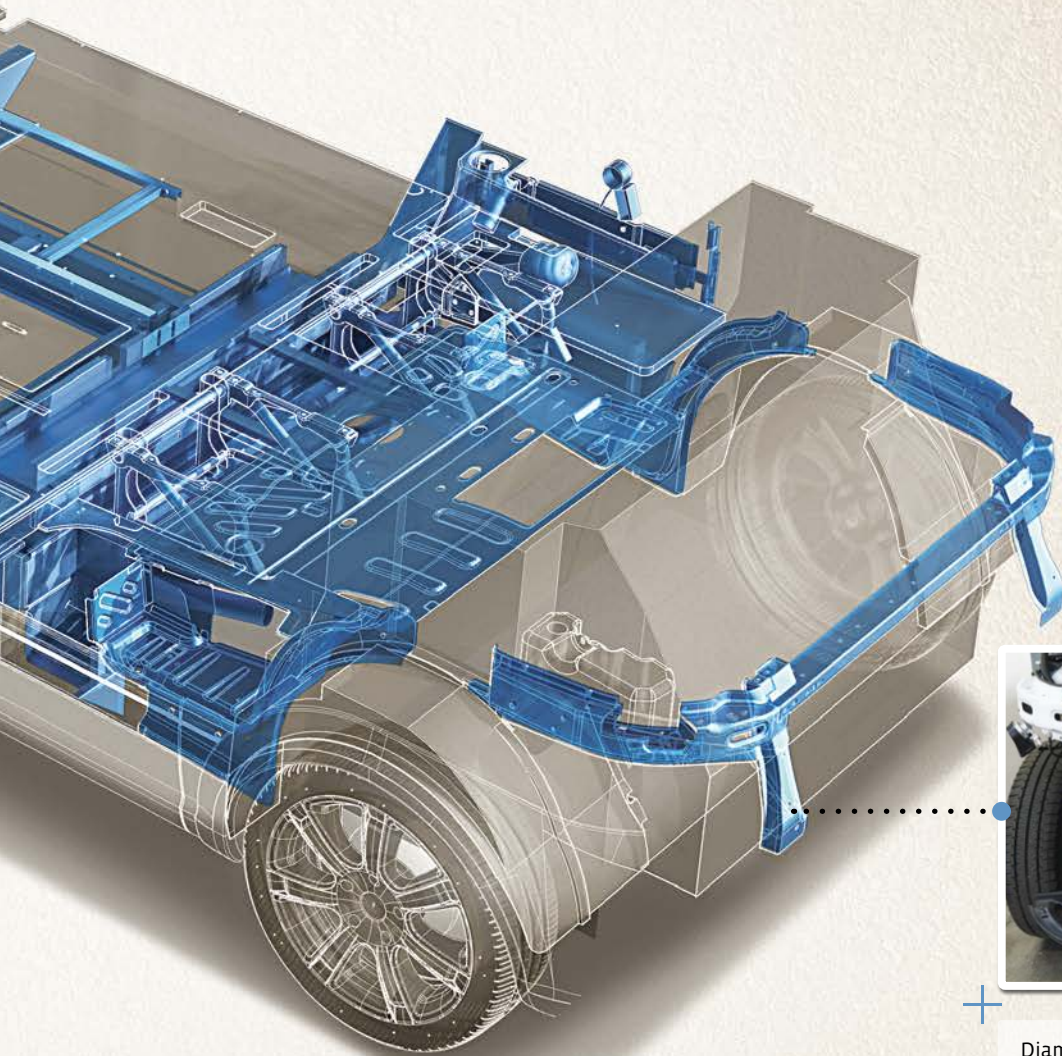

Diamo per scontato che conducente e passeggero siano protetti al meglio durante i viaggi. Per questo motivo abbiamo integrato, senza apportare alcuna modifica, il crash box sicuro e testato nel design Niesmann+Bischoff. Soltanto così possiamo ritenerci soddisfatti.

QUANDO DI TRATTA DI MANUTENZIONE CON NOI SIETE SEMPRE AL POSTO GIUSTO.

Mantenere i nostri autocaravan in piena efficienza è estremamente semplice. Le bombole del gas, i serbatoi dell'acqua, la batteria e gli sportelli di accesso per le acque grigie e l'impianto elettrico sono sempre a portata di mano. Esattamente lì dove servono.

L'ampio vano per le bombole del gas offre spazio a sufficienza per due bombole fino a 14 kg (anche con colletto).

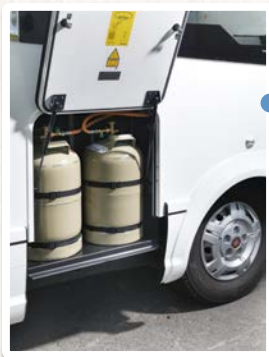

Accesso semplice e rapido alla batteria.

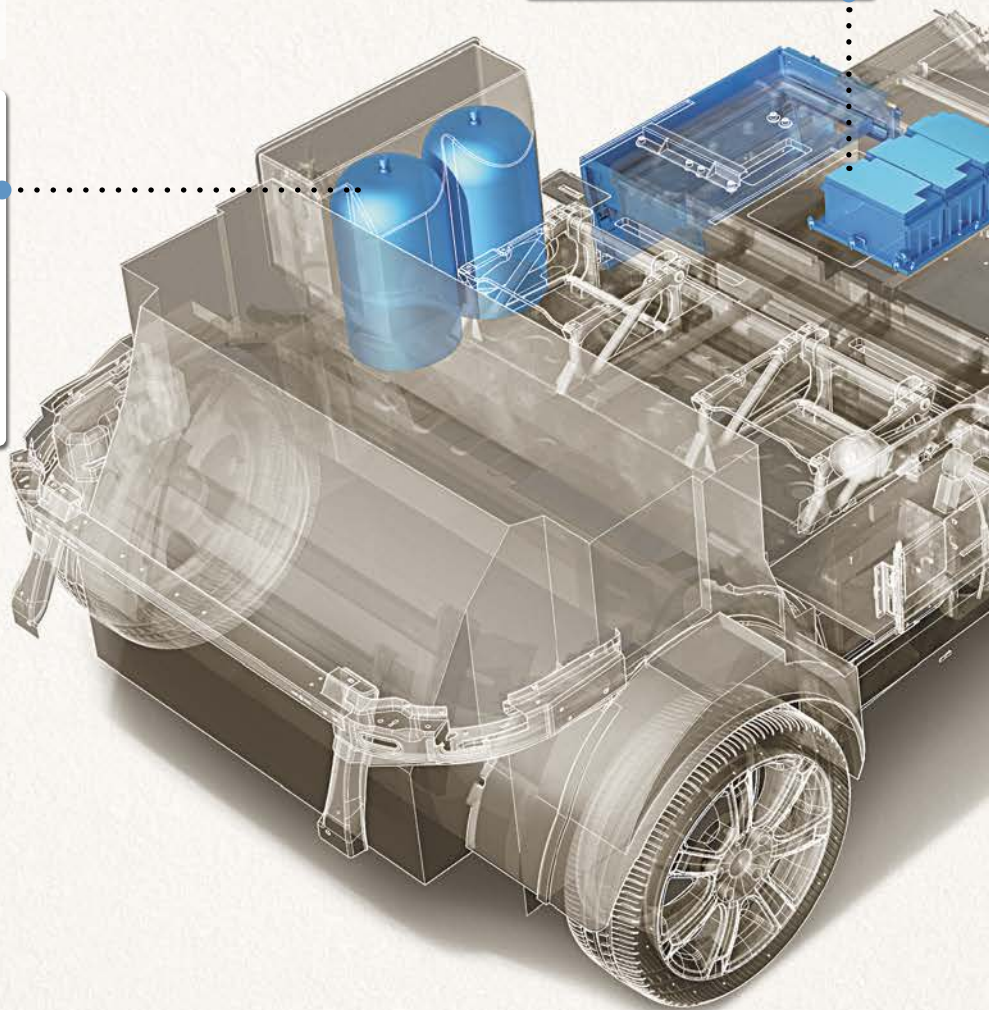

1,25 m di altezza. Lo spazioso garage posteriore per la moto, le bici elettriche o semplicemente per i bagagli voluminosi.

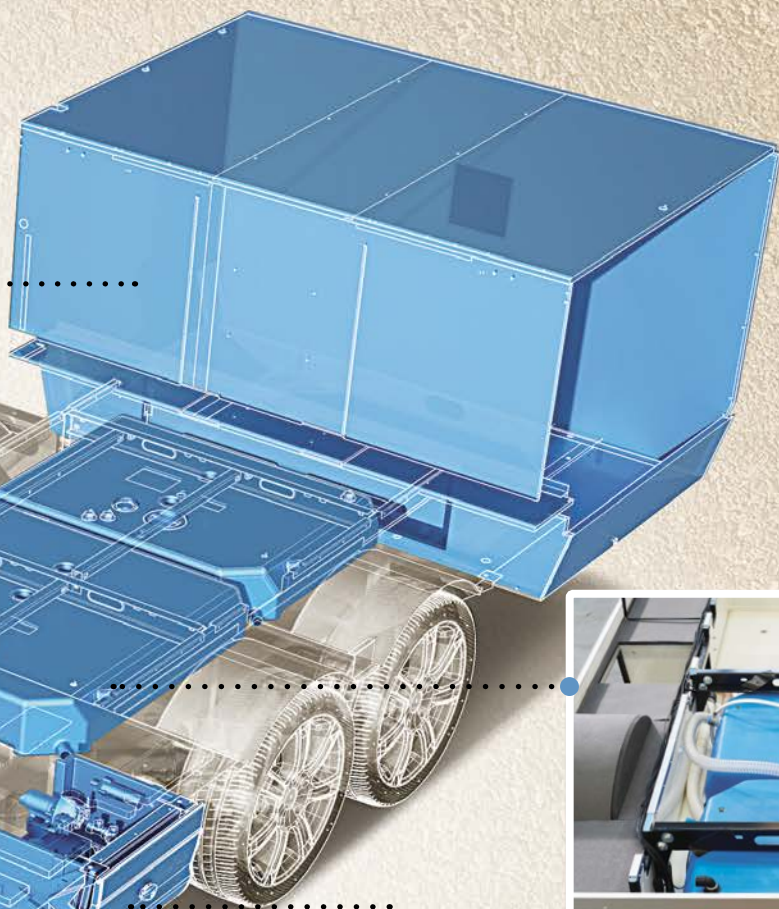

I grandi serbatoi dell'acqua non congelano neppure a temperature inferiori allo zero, perché sono inseriti nel vano a pavimento antigelo, isolato a sandwich con il sistema 2-sided aluminium.



I grandi cassetti opzionali posti dietro le bandelle, sono ideali per lo stivaggio di cavi per l'alimentazione, i tubi per l'acqua e gli utensili.



Il portellone per il vano degli scarichi si trova sul lato del conducente. In questo modo si semplificano le manovre nelle stazioni di servizio. Al contempo si evitano eventuali odori sgradevoli o sporco sul lato soleggiato dell'autocaravan.

UN PASSO DA GIGANTE PER PIEDI CALDI.

Con Arto sarete sempre pronti ad affrontare le eventuali giornate fredde durante i vostri viaggi o le vacanze invernali. Che scegliate una stufa ad aria Truma di serie o il sistema di riscaldamento ad acqua opzionale di Alde, con le nostre soluzioni ben congegnate e olistiche per il riscaldamento potrete godervi il giusto tepore a bordo del vostro Arto anche in presenza di temperature rigide.

Per noi olistiche significa che i tre singoli componenti, ossia l'installazione ottimale dell'impianto di riscaldamento, l'eliminazione dei ponti termici e la circolazione ottimale dell'aria rappresentano un concetto unico, con numerosi vantaggi per voi. Vantaggi che si riassumono in piccole cose come, per esempio, avere piedi caldi.

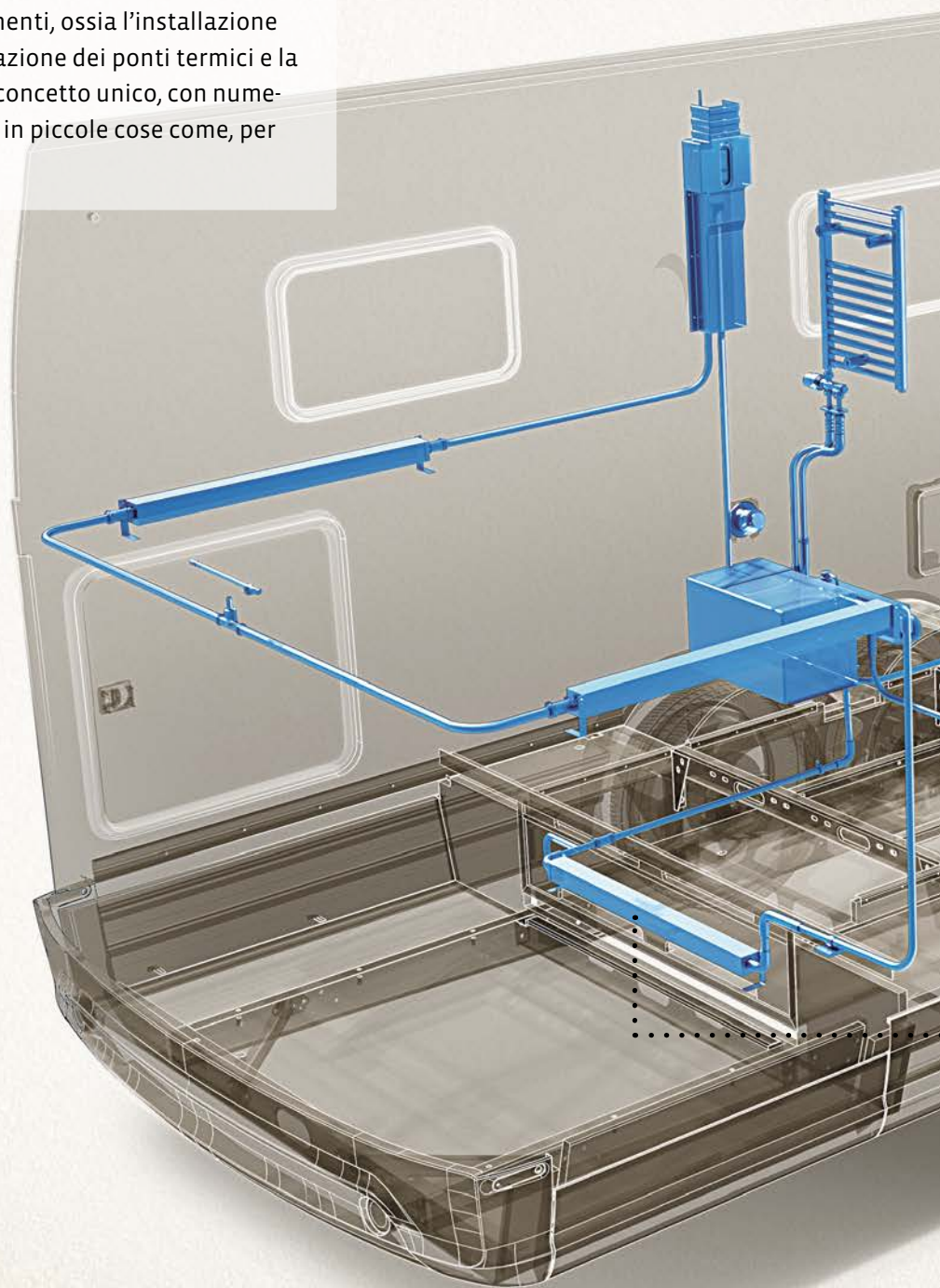

Grazie alle doppie pareti dietro agli armadi e ai cuscini, l'aria circola anche dietro ai mobili e il calore dei radiatori si distribuisce in modo uniforme in tutto l'ambiente.

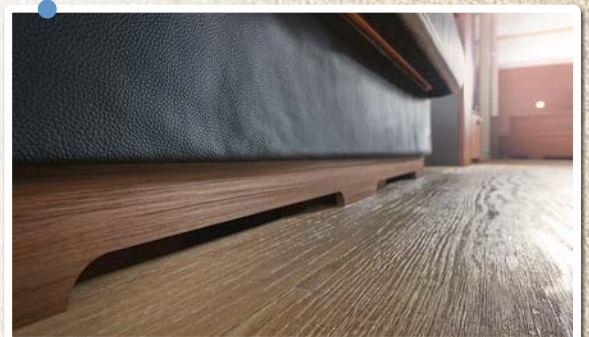
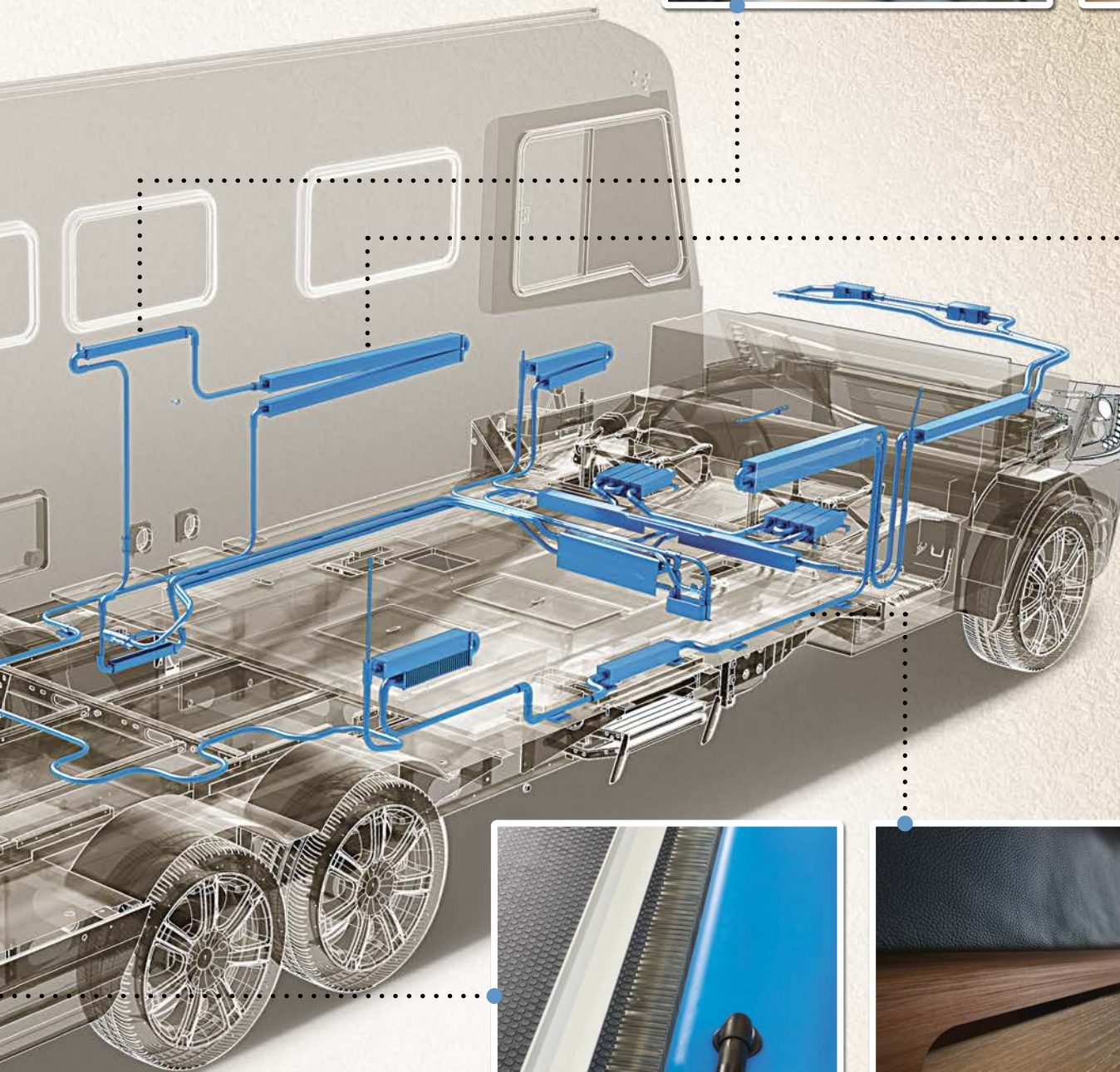

I termoconvettori nel doppio pavimento proteggono dal freddo tutti gli impianti. Il doppio pavimento serve al contempo come accumulatore di calore e rilascia il tepore analogamente a un impianto di riscaldamento a pavimento.

L'aria calda del pavimento circola nell'ambiente attraverso piccole fessure collocate sul doppio pavimento delle sedute. Sale dietro ai mobili, fuoriesce dall'alto e si distribuisce uniformemente nell'ambiente. In questo modo si previene l'accumulo di calore in singoli punti.

2-SIDED-ALUMINIUM. UNA BUONA IDEA CHE ABBIAMO ULTERIORMENTE MIGLIORATO.

Che si tratti di vacanze estive o invernali, il tempo a volte ci sorprende con temperature inaspettatamente rigide o elevate. Abbiamo fatto in modo che durante le vostre vacanze troviate sempre la temperatura ideale per assicurare il massimo benessere, almeno a bordo del vostro Arto. Oltre 30 anni fa abbiamo realizzato le pareti in 2-sided aluminium e da allora continuiamo a migliorare i materiali.

La struttura è semplice: uno strato esterno in alluminio e uno strato interno in Styrofoam. Con questa composizione, le pareti non sono buoni conduttori: freddo e caldo rimangono fuori. Per assicurare un isolamento completo, utilizziamo questo materiale non soltanto per la parete posteriore e per le pareti laterali, ma anche per il doppio pavimento e per i portelloni dei vani di stivaggio. Nonostante tutto l'isolamento vi auguriamo comunque di trovare bel tempo durante le vacanze.

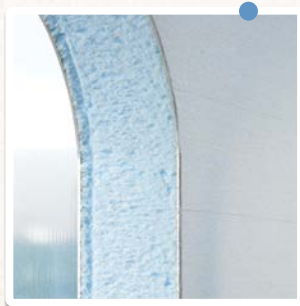
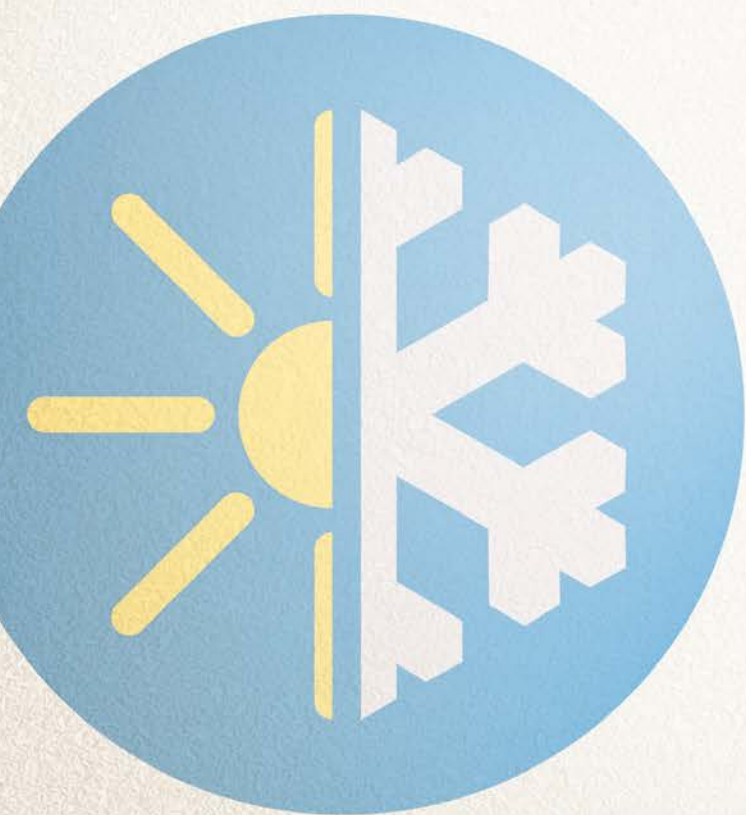

Affinché le pareti non conducano né calore né freddo, utilizziamo alluminio all'esterno e Styrofoam all'interno, secondo il principio della realizzazione a sandwich.

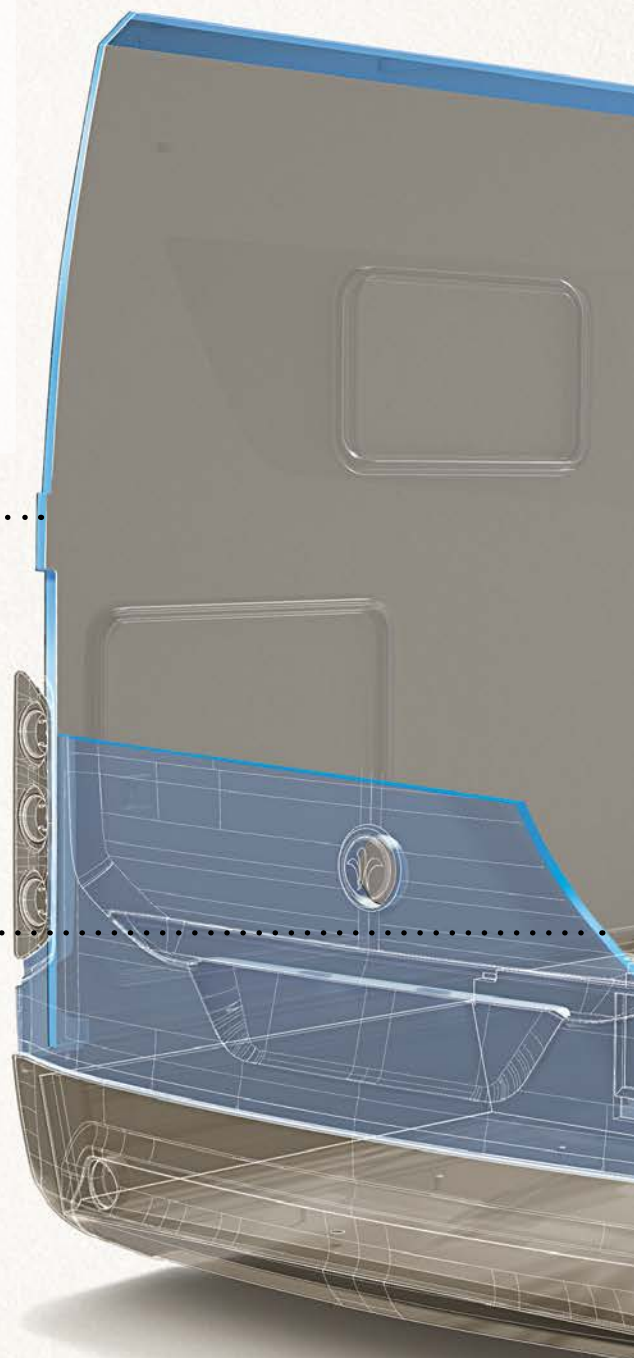

Anche il collegamento tra tetto e pareti laterali è privo di ponti termici grazie alla soluzione 2-sided aluminium.

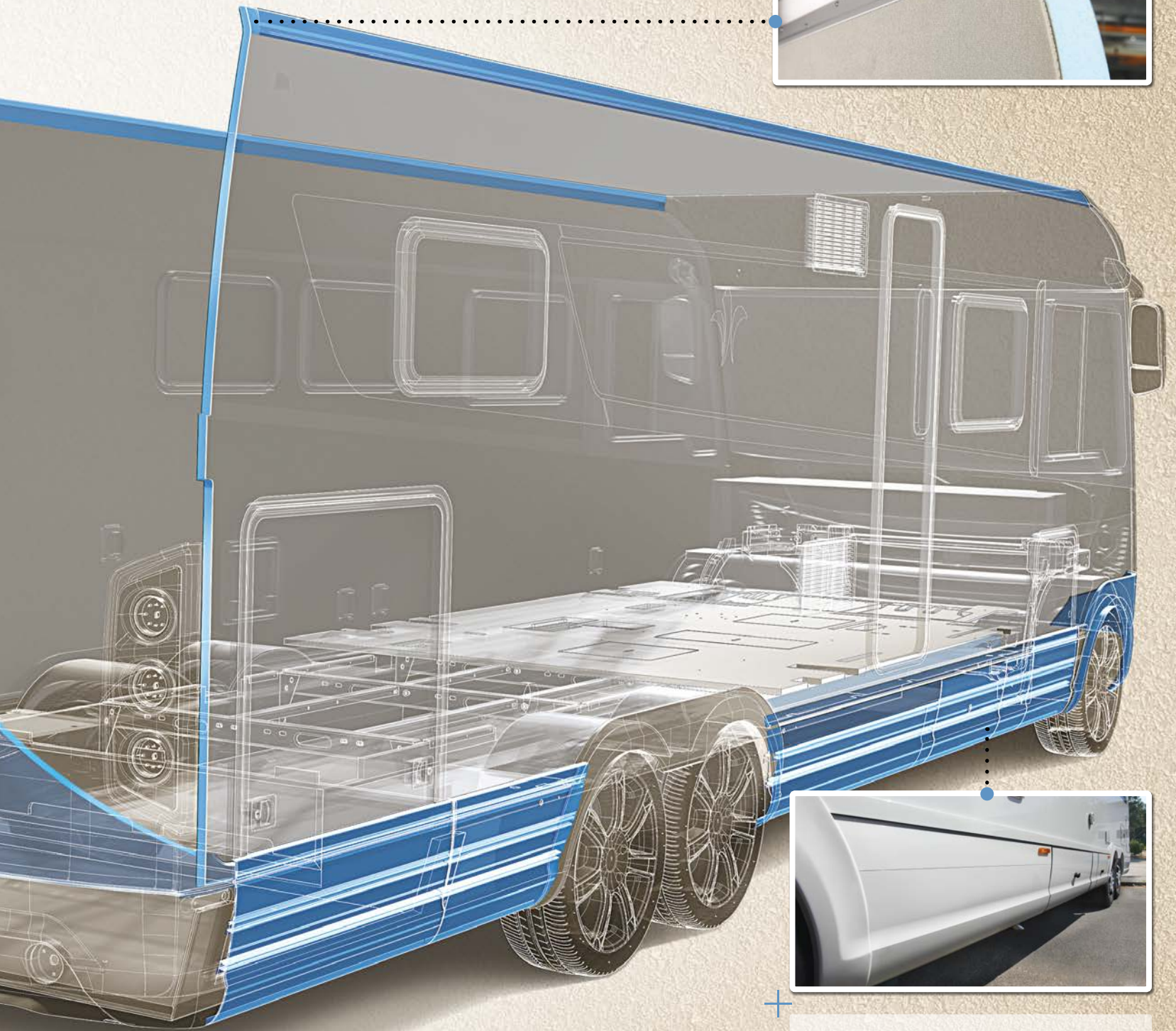
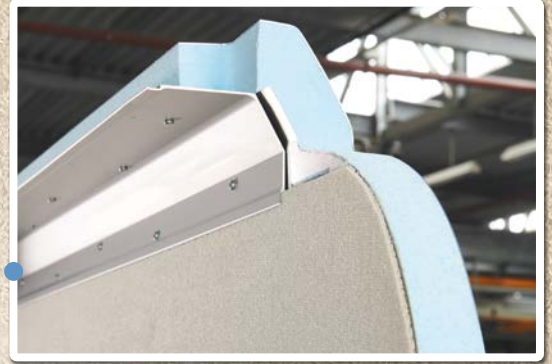

Le bandelle laterali sono realizzate con profili di alluminio laccato dalla forma elaborata e conferiscono ad Arto un design esterno sportivo. Coprono il telaio e il gradino esterno quando è chiuso.

ANCHE NELLE VACANZE INVERNALI UNO DEI LUOGHI PIÙ CALDI.

Soltanto quando all'esterno fa davvero freddo appare chiaro che abbiamo trovato la soluzione ottimale per assicurare il giusto tepore all'interno dei nostri modelli, anche nei punti più difficili. Se solitamente trascorrete le vacanze in luoghi freddi, vi proponiamo alcune soluzioni aggiuntive che prevengono la formazione dei ponti termici e rendono il vostro Niesmann+Bischoff un rifugio sempre caldo.



Per il grande parabrezza panoramico abbiamo dovuto pensare a qualcosa di davvero particolare. Non esistono con doppio vetro. L'avvolgibile anteriore isolato ad azionamento elettrico (opzionale) tiene il freddo all'esterno anche qui. L'intercapedine viene inoltre riscaldata direttamente.



La ventilazione posteriore del parabrezza agisce in combinazione con i termoconvettori e fa da scudo termico.

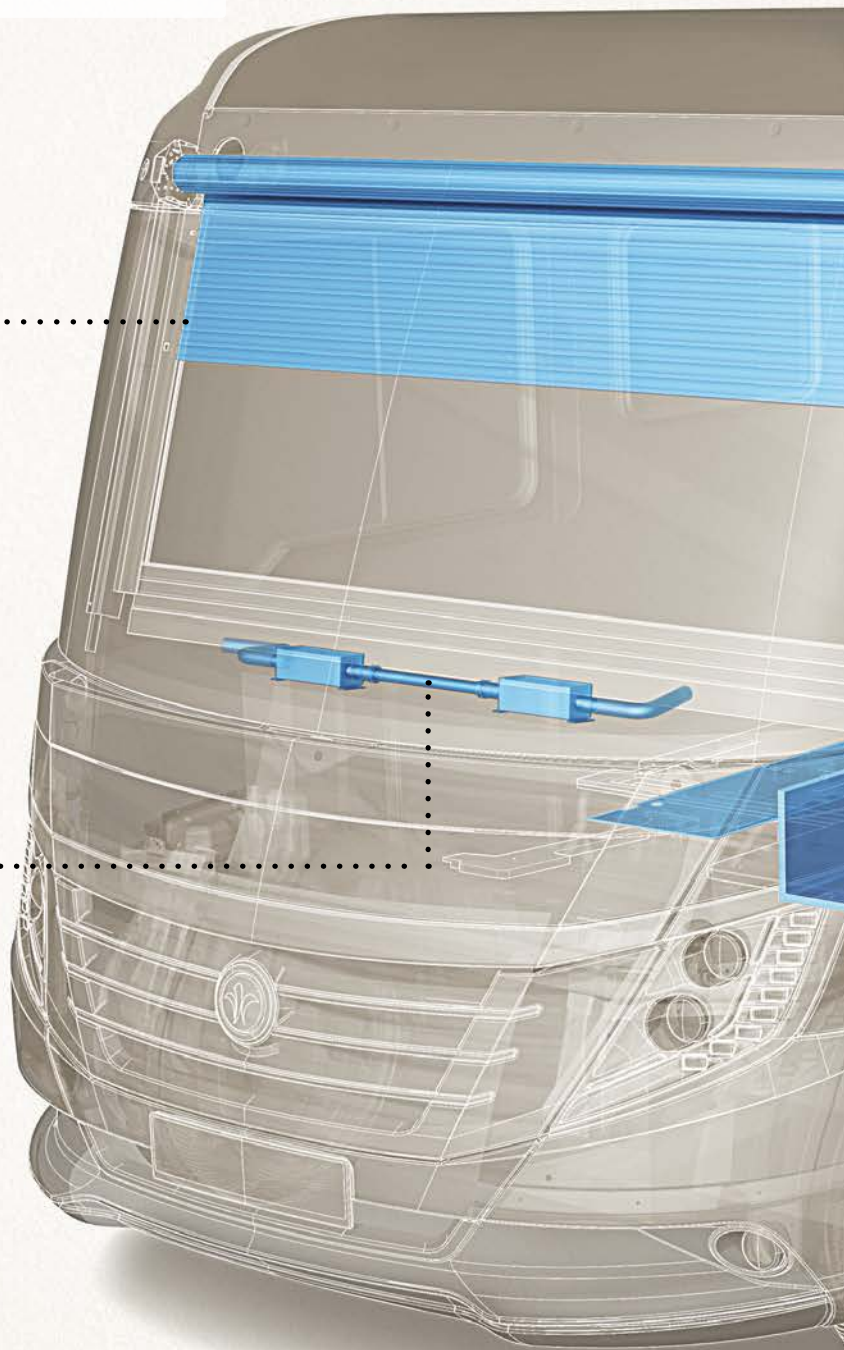

I finestrini opzionali Seitz-S7 hanno un doppio vetro. Si aprono comodamente con una mano e sono dotati di telaio esterno in alluminio con taglio termico.



Le finestre laterali con doppio vetro opzionale assicurano un migliore isolamento e garantiscono una protezione termica superiore dell'80% rispetto alle finestre tradizionali con monovetro.

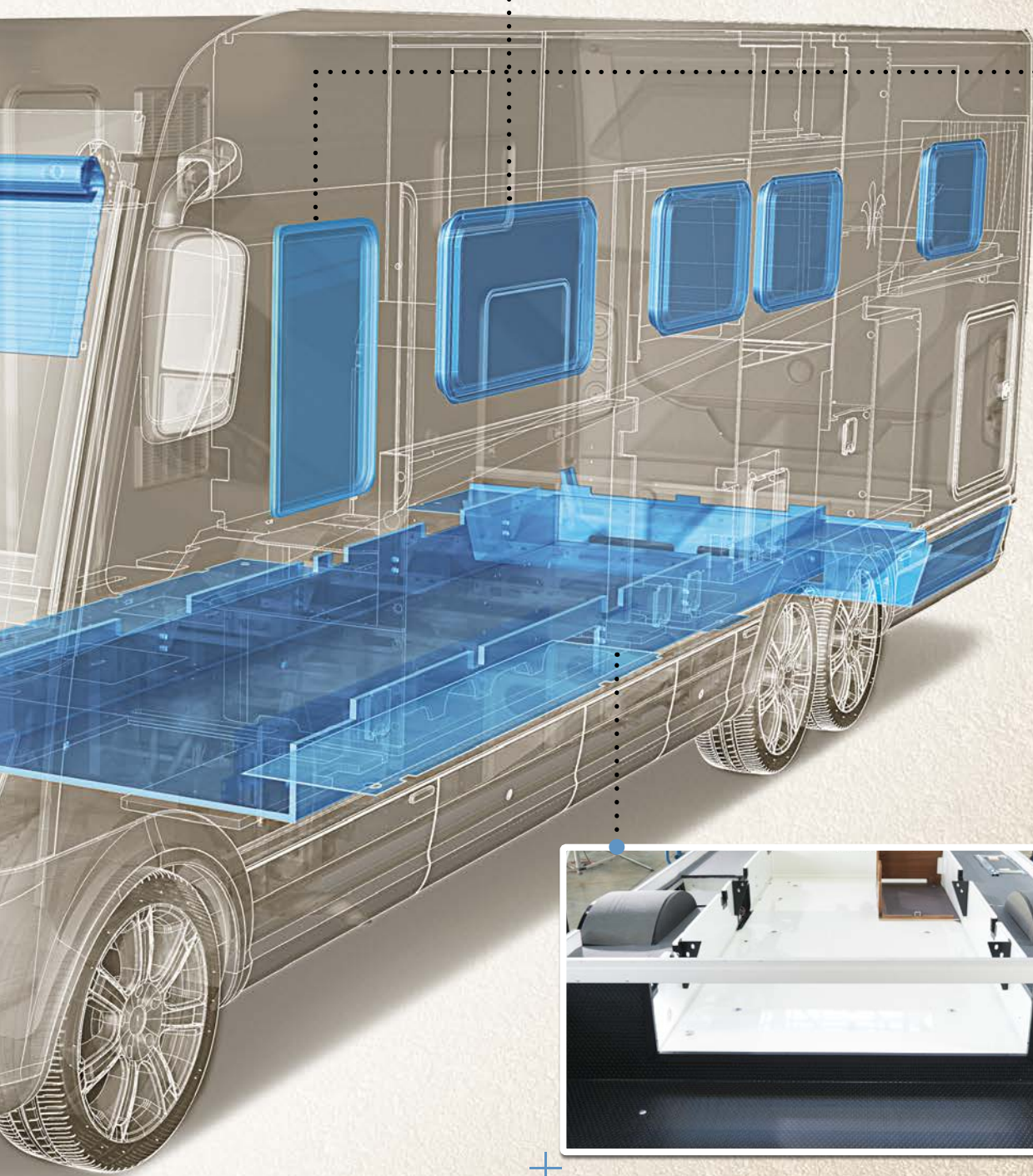

Anche il doppio pavimento isola l'abitacolo dal freddo, poiché lo strato inferiore è realizzato totalmente in 2-sided aluminium secondo il principio della realizzazione a sandwich.

MASSIMA QUALITÀ, SOPRATTUTTO SUL TETTO.

Non tutto ciò che proviene dal cielo è bene. Grandine, rami, pietre, pioggia incessante e talvolta persino palloni da calcio: il tetto di un autocaravan deve far fronte a tutto. E noi abbiamo fatto tutto il possibile per realizzare il materiale perfetto per il tetto. Il risultato: vetroresina con una percentuale elevatissima di vetro. Grazie al rivestimento supplementare in gelcoat il tetto acquista proprietà di estrema robustezza e resistenza antigraffio, senza perdere il suo carattere di leggerezza del design. In questo modo abbiamo inoltre aumentato enormemente la resistenza alla flessione, garantendo peraltro l'assoluta impermeabilità nel tempo.



Il passaggio allineato dalla maschera frontale al tetto impedisce il ristagno dell'acqua e ne favorisce il flusso in avanti.

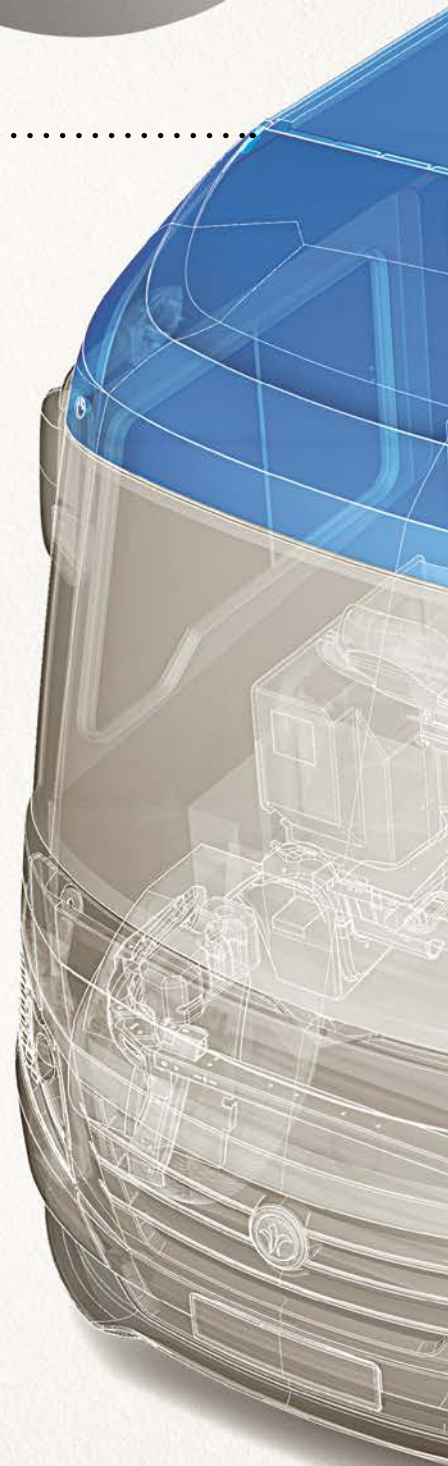

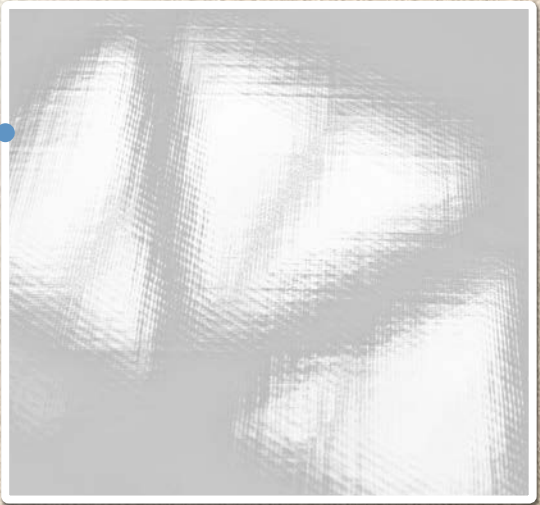
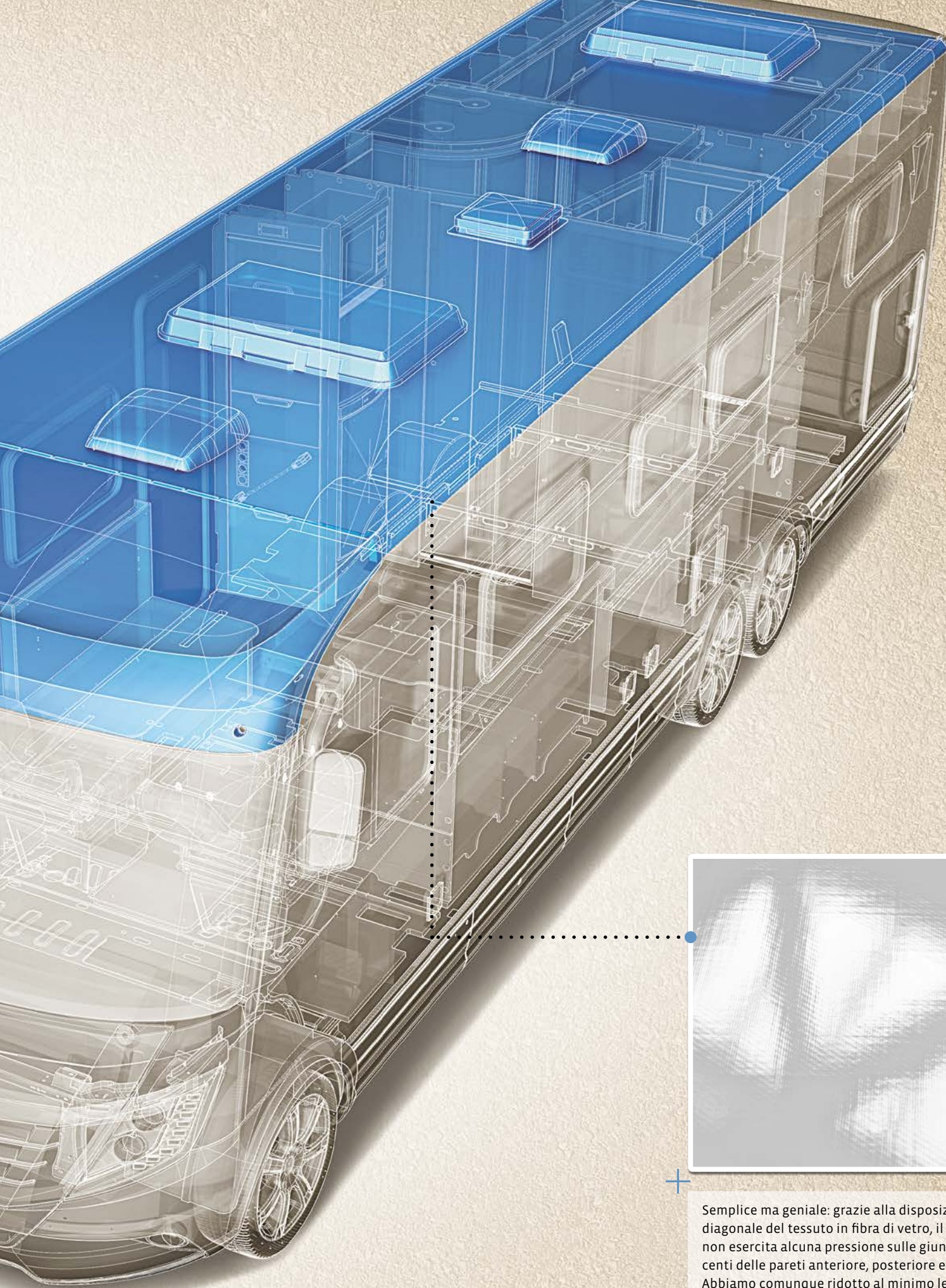

+
Semplice ma geniale: grazie alla disposizione in diagonale del tessuto in fibra di vetro, il materiale non esercita alcuna pressione sulle giunzioni adiacenti delle pareti anteriore, posteriore e laterali. Abbiamo comunque ridotto al minimo le proprietà di dilatazione.

SETTE INVECE DI TRE. NEL CASO IN CUI SIATE DISTRATTI.



Arto è grande ma per alcune cose non c'è comunque posto, ad esempio per le ammaccature sulla parte anteriore o posteriore del veicolo. Per questo ci siamo messi d'impegno e abbiamo trovato la soluzione. O per meglio dire, sette soluzioni. Abbiamo suddiviso le grandi parti anteriori e posteriori della carrozzeria in sette parti più piccole. Una soluzione che presenta diversi vantaggi: da un lato i singoli pezzi possono essere sostituiti con una spesa minore e dall'altro si raggiungono più facilmente il radiatore e il vano motore.





Tutti i pezzi sono realizzati in vetroresina particolarmente resistente all'usura e ai graffi. L'aspetto clou del materiale: le piccole scalfitture possono essere eliminate con pasta gelcoat, i graffi più evidenti scompaiono con uno stucco speciale.



I PRIMI DUE OBIETTIVI DEL VIAGGIO: PIACERE DI GUIDA E SICUREZZA.

Con il vostro Arto scoprirete numerose destinazioni meravigliose per le vacanze, percorrendo alcune migliaia di chilometri. Per questo abbiamo dedicato molto tempo, e tutta la nostra competenza ingegneristica, al piacere di guida e alla sicurezza, in modo che le vostre vacanze inizino fin dal primo chilometro percorso. E per chi desidera raggiungere la propria destinazione in tutto relax, bastano pochi optional per migliorare ulteriormente il comfort del vostro Arto.

Ovviamente amiamo tutti guardare dinanzi a noi. Per arrivare sicuri a destinazione è tuttavia importante guardare con regolarità anche alle nostre spalle, usando i nostri grandi specchi retrovisori (opzionali) con grandangolo integrato e ridottissimo angolo cieco.



La retrocamera opzionale assicura una visuale ottimale dei punti nascosti dietro la parete posteriore chiusa.

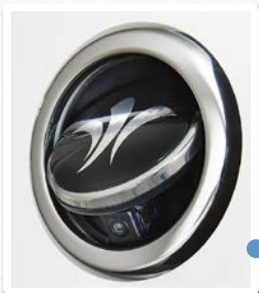

Porta a doppia mandata e dispositivo di chiusura elettrico.

Grazie alle traverse supplementari nel telaio ribassato proverete il piacere di una guida divertente ma soprattutto di una tenuta di strada ottimale.



La vostra schiena apprezzerà ogni singolo chilometro percorso sui nostri confortevoli sedili SKA (opzionali). Si adattano perfettamente alla forma e alle dimensioni del corpo. La seduta si può regolare di 120 mm in altezza, estendere e perfino inclinare. Una breve pausa è comunque d'obbligo: basta ruotare entrambi i sedili di 180 gradi, fissarli, reclinare lo schienale, mettere i piedi sul divano e chiudere gli occhi.



Le luci diurne a LED si integrano perfettamente con il design automobilistico e assicurano un'illuminazione ottimale della strada e una visione notturna eccellente.



Tempo magnifico. È un bene comunque che il profilo parasole di serie e il parabrezza oscurato vi consentano di non socchiudere gli occhi mentre siete alla guida.



Se il profilo parasole non è sufficiente, il parabrezza panoramico può essere oscurato mediante l'avvolgibile anteriore elettrico (opzionale), naturalmente abbassandolo quel tanto necessario per avere comunque una buona visuale sulla strada.



IL LATO BELLO DELLE VACANZE.

Lo sapevate che in viaggio ci si innamora più facilmente che a casa? Con il nostro confortevole Liner Arto è spesso amore a prima vista. Il suo design automobilistico e la linea sportiva con forme convesse e concave colpiscono dritto al cuore. L'Arto per il suo aspetto inconfondibile e di successo è stato pluripremiato. Ha ottenuto tanti premi molto ambiti durante l'Automotive Brand Contest 2014, il Red Dot Design Award e al German Design Award 2016.

Il nuovo volto del marchio Niesmann+Bischoff mette in evidenza la larghezza e la dinamicità dell'autocaravan, accentuate dai moduli per le luci diurne/frecce, dalle raffinate venature cromate e dal logo posizionato al centro sul davanti.



“Thrilling surfaces” – le strutture convesse e concave dal carattere deciso e gli spigoli definiti creano un interessante gioco di luci, donando alle superfici un aspetto strutturato e inconfondibile.



Il finestrino è ben proporzionato e allunga otticamente il veicolo. La linea pulita dei finestrini sui fianchi conferisce all'autocaravan una struttura ordinata.



Le strutture vengono indirizzate direttamente alla parte posteriore attraverso i passaruote e il sottoporta. Il collegamento tra parte anteriore e posteriore è un elemento importante per il design integrato del veicolo.



La parete posteriore è caratterizzata dalle luci a LED dall'inconfondibile segnalética notturna tripla, e da una retrocamera integrata e accoppiata geometricamente (opzionale), collocata sotto al logo al riparo dallo sporco.



Nella parte posteriore, il profilo cromato segue gli spigoli raffinati e la struttura superficiale decisa dell'aerodinamica della parete posteriore.



DOPO TUTTE QUESTE PROVE I NOSTRI AUTOCARAVAN SONO PRONTI PER ANDARE IN VACANZA.

Chi come noi promette la massima qualità, deve essere sicuro di quello che fa. Dopo aver concluso con cura meticolosa ogni fase della progettazione e della produzione, il nostro primo modello, il prototipo, viene sottoposto a una lunga serie di prove. Allora, e soltanto allora, dopo aver superato brillantemente tutte le prove, un modello come Arto viene prodotto in serie. E sottoposto a nuove prove.





Abbiamo portato il nostro Arto su una pista di prova davvero particolare. Qui è stato sottoposto a fortissime vibrazioni, tanto che le sollecitazioni sopportate in 100 giri equivalevano a circa 100.000 chilometri di percorrenza. In questo modo riusciamo a individuare immediatamente eventuali punti deboli e a risolverli rapidamente.



LE PROVE NON FINISCONO MAI.

Una vacanza nasconde mille sorprese. Una realtà che purtroppo riguarda anche il manto stradale. Fortunatamente con il nostro Arto sarete pronti ad affrontare ogni evenienza, perché prima di lasciare il nostro stabilimento ogni veicolo viene sottoposto a tutta una serie di prove sulla nostra pista di collaudo, caratterizzata dalla presenza di ondulazioni, buche, irregolarità del terreno e selciati disomogenei. I rivestimenti stradali della nostra pista presentano in realtà condizioni ben più estreme di quelle dell'ambiente naturale, ma se Arto è in grado di percorrerla potrà viaggiare ovunque.

I test non finiscono qua. Al termine del collaudo, su ogni autocaravan, viene eseguita una prova di impermeabilità obbligatoria. Non con acqua normale però: utilizziamo l'insidiosa acqua piovana che, in virtù della sua ridotta tensione superficiale, è davvero in grado di infiltrarsi in qualunque punto permeabile. Per questa prova raccogliamo appositamente l'acqua piovana nella nostra cisterna.

Dopo tanta pioggia torna comunque a splendere il sole, perché al termine di tutte queste prove siamo certi che Arto è finalmente pronto a esplorare il mondo insieme a voi.



ECCO CI ARRIVATI: ORA VI POTETE METTERE IN VIAGGIO.

Il vostro Arto è pronto! Finalmente potete metterlo in moto e partire. Pregustando il piacere di una vacanza indimenticabile, avvolti dal profumo inconfondibile di un veicolo nuovo. Con la certezza di arrivare sicuri alla meta. Con la sensazione di viaggiare su un'automobile. Con la libertà di fermarvi ogniqualvolta lo desideriate e di trasformare il sedile di guida in una comoda poltrona per guardare la TV. Con la sicurezza di poter dormire bene ovunque. Con la comodità di farvi una doccia come a casa. Con la tranquillità che ben presto diventerà la vostra compagna di viaggio preferita. E con la prospettiva di scoprire già domani il luogo più bello del mondo. Con le idee migliori per le vostre vacanze.





Colofone

Con riserva di errori e modifiche. Successivamente alla stampa (08/2017) è possibile che i modelli e i prodotti, le piante, i dati tecnici, le dotazioni, le illustrazioni ecc. subiscano delle modifiche. Le illustrazioni contengono inoltre dotazioni particolari e/o accessori che non fanno parte delle dotazioni di serie o decorazioni non inserite nel programma di fornitura di Niesmann+Bischoff. Le immagini possono essere presentate in modo inaccurato a causa della conversione grafica, dell'elaborazione delle immagini o di fattori di produzione tecnica.

Editore

Niesmann+Bischoff GmbH
Clou-Straße 1 | 56751 Polch
T +49 2654 933-0
F +49 2654 933-100
M info@niesmann-bischoff.com

Ideazione + realizzazione

BUTTER. GmbH

Realizzazione copertina

3st kommunikation GmbH

Fotografia + postproduzione

Fotostudios mooi

Presentazione tecnica + rendering

Studio SYN

Stampa

ALBERSDRUCK GmbH & Co. KG

Arto

Catalogo modelli 2018/IT
(V08 / 2017)

www.niesmann-bischoff.it