



IT | 21



Horon | Magis | Riviera



GAMMA HORON

Intro	pag.	4
Dotazioni di serie	pag.	6
Dati tecnici e pack	pag.	8
Dotazioni optional	pag.	18

GAMMA MAGIS

Intro	pag.	20
Dotazioni di serie	pag.	22
Dati tecnici e pack	pag.	24
Dotazioni optional	pag.	36

GAMMA RIVIERA

Intro	pag.	38
Dotazioni di serie	pag.	40
Dati tecnici e pack	pag.	42
Dotazioni optional	pag.	44

PERCHÉ SCEGLIERE CI

Tecnologia exps	pag.	46
Tecnologia breathe	pag.	48
300 Kg di indipendenza: lo stivaggio	pag.	50
L'italiano dall'indole nordica	pag.	52
Allestimento invernale	pag.	53

HORON - MAGIS

MANSARDATO



HORON



MAGIS

< 6 Metri

71 M 5.99m



91 M 5.99m



< 7 Metri

77 M 6.99m



95 M 6.99m



79 M 6.99m



> 7 Metri

84 M 7.45m



90 M 7.43m



SEMINTTEGRALI



HORON



MAGIS

91 XT 5.99m

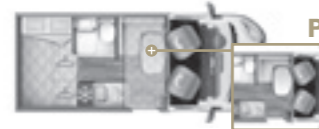

34 XT 6.99m



83 XT 6.99m



85 XT 6.99m



30 XT 6.30m



61 XT 6.99m



94 XT 6.47m



95 XT 6.99m



65 XT 7.45m



68 XT 7.43m



84 XT 7.45m



98 XT 7.43m

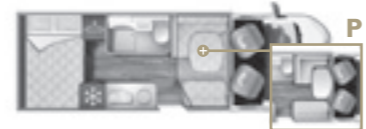

66 XT 7.45m



74 XT 7.33m



86 XT 7.45m



67 XT 7.45m



82 XT 7.43m

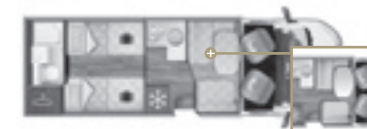

87 XT 7.45m



MOTORHOME

MAGIS



65 Integral 7.45m



284 Integral 7.45m



67 Integral 7.45m



87 Integral 7.45m



74 Integral 7.33m



RIVIERA

SEMINTTEGRALI

RIVIERA



67 XT 7.45m



87 XT 7.45m



98 XT 7.45m



Scopri la gamma **Kyros** nel catalogo dedicato al Van Cl.

KYROS



piano gamma



Libero di partire, quando vuoi.

Per chi si affaccia al mondo del plein air, completa nelle dotazioni con un ottimo rapporto qualità/prezzo. Un'ampia gamma di modelli; compatti per la coppia o dai volumi più generosi per la famiglia numerosa. Scegli tra 25 modelli e 2 tipologie tra semintegrati e mansardati, disponibili su meccanica Ford e Fiat.



SEMINTEGRALE

MANSARDATO



zona giorno

- Scegli la tua dinette su misura
- Dinette con sedili girevoli che si integrano nel living
- Dinette face to face
- Doppia dinette contrapposta
- Grandi finestre e oblò
- Tavolo in laminato lucido
- Tavolo a libro (dove disponibile)
- Mobilio in legno scuro
- Sedute dinette ergonomiche
- Fodere sedili coordinate alla tappezzeria tessuto

cucina

- Scelta tra longitudinale e a L
- Frigorifero a due ante con scomparto porta bottiglie fino a 140 l
- Piano cottura a 2 o 3 fuochi con copertura in vetro
- Pannello in metacrilato
- Cassetto con porta posate
- Cestoni a estrazione

bagno

- Mobilio in legno
- Ampia doccia con doppio scarico
- Pensili capienti
- Ampi specchi con illuminazione integrata e oblò
- Porta separazione doccia rigida
- Porta separazione zona giorno e zona notte (dove disponibile)

zona notte

- Letti a doghe
- Letti di grandi dimensioni
- Letti centrali maxi 190x150 cm
- Letto in dinette (dove disponibile)
- Materassi traspiranti
- Finestre ed oblò per maggiore luce e areazione



tecnologia di bordo

- Riscaldamento perimetrale
- Riscaldamento in mansarda
- Illuminazione a LED
- Luci di cortesia notturna perimetrali a pavimento
- Luci spot a LED sotto i pensili
- Prese USB nella zona giorno
- Presa elettrica in garage da 12V-220V e TV (Horon 90 M)

tappezzerie



Secret (Standard ■, Tessuto)

chassis

- Ford Transit 2.0 TDCI 130 CV, classe di emissione EURO 6
- Fiat Ducato 2,3 MJ 120 CV, classe di emissione EURO 6
- Airbag guidatore e passeggero
- ESC (FIAT)
- ESP (FORD)
- Radio bluetooth con comandi al volante (FORD)
- Klima manuale
- Airbag guidatore e passeggero
- Cruise control
- Antenna integrata
- Sedili cabina girevoli



Evoque (Optional □, Similpelle)

esterni

- Paraurti verniciato
- Opensky, tetto panoramico (standard sui semintegrati)
- Porta ingresso con finestra fissa e zanzariera
- Ruote da 16" (FORD)
- Gavone Gas ribassato
- Garage XXL con capacità massima di carico di 300kg
- Retrocamera
- Pannello solare da 120V
- 6 anni garanzia contro le infiltrazioni



Lux (Optional □, Tessuto/Similpelle)



HORON

SEMINTEGRALE SENZA LETTO BASCULANTE

Dotazioni di serie



- ✓ Paraurti verniciato
- ✓ Ruote da 16" (FORD)
- ✓ **Tetto panoramico**
- ✓ **Pannello solare**
- ✓ **Retrocamera**
- ✓ Porta con finestra fissa
- ✓ Zanzariera porta ingresso
- ✓ ESC (FIAT) ESP (FORD)
- ✓ Antenna Radio DAB integrata e radio bluetooth con comandi al volante (FORD)
- ✓ Clima manuale
- ✓ Airbag guidatore e passeggero
- ✓ Cruise control
- ✓ Sedili girevoli con fodere sedili
- ✓ Doghe nel letto
- ✓ **6 Anni garanzia infiltrazioni**



PACK TOURING FORD

- Oscurante plissettato
- Porta a due punti con chiusura centralizzata
- Coibentazione tubi
- Coibentazione serbatoio
- Coibentazione gradino
- Veranda esterna

risparmi -560 €
2.080€
valore del pack 2.640 €

PACK TOURING FIAT

- Oscurante plissettato
- Porta a due punti con chiusura centralizzata
- Ruote con cerchi in lega da 16"
- Coibentazione tubi
- Coibentazione serbatoio
- Coibentazione gradino
- Traction+

risparmi -400 €
2.080€
valore del pack 2.480 €

PACK TOP DRIVE FORD

- Ford Transit 2.0 TDCI 170 CV
- Cambio automatico
- Fari «High Series» con luci di svolta statiche
- Modanatura laterali in tinta con la carrozzeria
- Paraurti anteriori in tinta con la carrozzeria e con fari fendinebbia
- Plancia strumenti «Trend» + cassetto porta guanti con serratura
- Specchietti retrovisori elettrici con sbrinatori

risparmi -1.397 €
2.500€
valore del pack 3.897 €



	61 P		65 P		66 P		67 P		82 P		83 P		84 P	
PREZZO €	51.800,00	53.350,00	52.890,00	54.440,00	53.390,00	54.940,00	53.390,00	54.940,00	52.190,00	53.740,00	51.390,00	52.940,00	52.390,00	53.940,00

MECCANICA E CHASSIS	Ford Transit		Fiat Ducato		Ford Transit		Fiat Ducato		Ford Transit		Fiat Ducato		Ford Transit		Fiat Ducato	
	2.0TDCI 130CV	2.3MJ 120CV	2.0TDCI 130CV	2.3MJ 120CV	2.0TDCI 130CV	2.3MJ 120CV	2.0TDCI 130CV	2.3MJ 120CV	2.0TDCI 130CV	2.3MJ 120CV	2.0TDCI 130CV	2.3MJ 120CV	2.0TDCI 130CV	2.3MJ 120CV	2.0TDCI 130CV	2.3MJ 120CV
Motorizzazione, Potenza	3500	3500	3500	3500	3500	3500	3500	3500	3500	3500	3500	3500	3500	3500	3500	3500
Massa massima tecnicamente ammessa (Kg)	2965 / 3162	2928 / 3162	3015 / 3072	2978 / 3072	3115 / 3157	3150 / 3160	3025 / 3157	2988 / 3157	3015 / 3072	3008 / 3072	2935 / 3077	2898 / 3077	3015 / 3072	2978 / 3072	2978 / 3072	2978 / 3072
Carico Utile (Min / Max Kg)	338 / 535	338 / 572	428 / 485	428 / 522	385 / 343	350 / 340	343 / 475	343 / 512	428 / 485	428 / 492	423 / 565	423 / 602	428 / 485	428 / 522	428 / 522	428 / 522
Passo (mm)	3750	3800	3954	4035	3954	4035	3954	4035	3954	3800	3750	4035	3954	3954	3800	3800
Peso camper più rimorchio (kg)	5065	5500	5065	5500	5065	5500	5065	5500	5065	5500	5065	5500	5065	5500	5065	5500
Dimensione cerchi	16"	15"	16"	15"	16"	15"	16"	15"	16"	15"	16"	15"	16"	15"	16"	15"
DIMENSIONI E POSTI																
Lunghezza esterna (mm) / Larghezza esterna (mm)	6990 / 2350		7450 / 2350		7450 / 2350		7450 / 2350		7450 / 2350		6990 / 2350		7450 / 2350			
Altezza esterna (mm) / Altezza interna (mm)	2950 / 2080		2950 / 2080		2950 / 2080		2950 / 2080		2950 / 2080		2950 / 2080		2950 / 2080			
Posti omologati	4		5		4		4		5		5		5			
Posti letto (optional dinette)	3		3		3		3		3		3		3			
Letto supplementare dalla dinette trasformabile	S		S		S		S		S		S		S			
Letto posteriore (cm)	190x150		190x150		190x150		190x150		204x80 / 193x80		180x80 - 189x80		220x80 / 194x80			
Letto supplementare ausiliario in dinette (cm)	216x90(80)		212x54		216x101		212x100		212x50		216x87(54)		212x54			
Letto mansarda (cm) / Letto basculante (cm)	- / -		- / -		- / 190x128(107)		- / -		- / -		- / -		- / -			
Posto aggiuntivo letto posteriore	-		-		-		-		0		S		S			
Sistema letto saliscendi	S		S		S		S		-		-		-			
Gavone (apertura utile, cm)	117x 87(72) / 72x87(72)		117x87(72) / 72x87(72)		117x87(72) / 72x87(72)		117x 87(72) / 72x87(72)		42x97 - 60x52 - 42x97		117x87(72) / 117x87(72)		117x87(72) / 117x87(72)			
Altezza massima interna garage (cm)	128		128		128		128		77		126		119			
Spessore pavimento / pareti / tetto (mm)	54 / 31 / 31		54 / 31 / 31		54 / 31 / 31		54 / 31 / 31		54 / 31 / 31		54 / 31 / 31		54 / 31 / 31			
Materiale pavimento / pareti / tetto (mm)	VTR / VTR / VTR		VTR / VTR / VTR		VTR / VTR / VTR		VTR / VTR / VTR		VTR / VTR / VTR		VTR / VTR / VTR		VTR / VTR / VTR			
Tetto in vetroresina, antigraffiti	S		S		S		S		S		S		S			
IMPIANTISTICA																
Fuochi / Forno a gas / Cappa aspirante	3 / 0 / -		3 / 0 / -		2 / 0 / -		3 / 0 / -		3 / 0 / -		3 / 0 / -		3 / 0 / -			
Capacità max serbatoi: Acque chiare, Acque grigie (L**)	(20)100/120	(20)100/100	(20)100/120	(20)100/100	(20)100/120	(20)100/100	(20)100/120	(20)100/100	(20)100/120	(20)100/100	(20)100/120	(20)100/100	(20)100/120	(20)100/100	(20)100/120	(20)100/100
Frigorifero trivalente automatico (220V, 12V, GAS) (L)	140		140		140		140		140		140		140			
Riscaldamento standard	Gas Combi 4000 W		Gas Combi 4000 W		Gas Combi 4000 W		Gas Combi 4000 W		Gas Combi 4000 W		Gas Combi 4000 W		Gas Combi 4000 W			
OBLÒ																
Tetto panoramico (mm)	S (1000x800)		S (1000x800)		S (1000x800)		S (1000x800)		S (1000x800)		S (1000x800)		S (1000x800)			
Oblò posteriore (mm)	400x400 (0 700x500)		400x400 (0 700x500)		400x400 (0 700x500)		400x400 (0 700x500)		400x400 (0 700x500)		400x400 (0 700x500)		400x400 (0 700x500)			
Oblò centrale (mm)	400x400		400x400		400x400		400x400		400x400		400x400		400x400			
Oblò dinette (mm)	700x500		700x500		700x500		700x500		700x500		700x500		700x500			
Oblò toilette / doccia	- / S		- / S		- / S		- / S		- / S		- / S		- / S			

S= standard O=optional - = non disponibile VTR: Vetroresina

La massa del veicolo omologato comprende: conducente (75 Kg), serbatoio gasolio riempito al 100% (60 lt.), acque chiare riempite a 20 lt. (utilizzo della speciale valvola di scarico) e bombole gas in alluminio (max.15 kg.) piene al 90% della loro capacità, e tolleranza prevista in fase di omologazione (+/- 5%) (2007/46/CE).

Tutto quanto non incluso nella versione standard del veicolo, sia cellula che chassis, comporta un aumento del peso in ordine di marcia con la conseguente riduzione del carico utile fino alla possibile riduzione di posti omologati nel caso il peso complessivo per il valore del carico utile disponibile. I carichi utili disponibili risultano dalla differenza tra massa massima ammessa e massa in ordine di marcia e prevedono una tolleranza del 5%. In fase di acquisto è necessario verificare il peso degli optional che si intende installare sul veicolo.

HORON

SEMINTEGRALE SENZA LETTO BASCULANTE

Dotazioni di serie



- ✓ Paraurti verniciato
- ✓ Ruote da 16" (FORD)
- ✓ **Tetto panoramico**
- ✓ **Pannello solare**
- ✓ **Retrocamera**
- ✓ Porta con finestra fissa
- ✓ Zanzariera porta ingresso

- ✓ ESC (FIAT) ESP (FORD)
- ✓ Antenna Radio DAB integrata e radio bluetooth con comandi al volante (FORD)
- ✓ Clima manuale
- ✓ Airbag guidatore e passeggero
- ✓ Cruise control
- ✓ Sedili girevoli con fodere sedili
- ✓ Doghe nel letto
- ✓ **6 Anni garanzia infiltrazioni**



PACK TOURING FORD

- Oscurante plissettato
- Porta a due punti con chiusura centralizzata
- Coibentazione tubi
- Coibentazione serbatoio
- Coibentazione gradino
- Veranda esterna

risparmi -560 €
2.080€
valore del pack 2.640 €

PACK TOURING FIAT

- Oscurante plissettato
- Porta a due punti con chiusura centralizzata
- Ruote con cerchi in lega da 16"
- Coibentazione tubi
- Coibentazione serbatoio
- Coibentazione gradino
- Traction+

risparmi -400 €
2.080€
valore del pack 2.480 €

PACK TOP DRIVE FORD

- Ford Transit 2.0 TDCI 170 CV
- Cambio automatico
- Fari «High Series» con luci di svolta statiche
- Modanatura laterali in tinta con la carrozzeria
- Paraurti anteriori in tinta con la carrozzeria e con fari fendinebbia
- Plancia strumenti «Trend» + cassetto porta guanti con serratura
- Specchietti retrovisori elettrici con sbrinatori

risparmi -1.397 €
2.500€
valore del pack 3.897 €



	85 P		86 P		87 P		91 P		94 P		95 P		98 P	
PREZZO €	52.100,00	53.650,00	52.900,00	54.450,00	52.390,00	53.940,00	50.300,00	51.850,00	51.350,00	52.900,00	51.540,00	53.090,00	52.890,00	54.440,00

MECCANICA E CHASSIS														
Meccanica	Ford Transit	Fiat Ducato	Ford Transit	Fiat Ducato	Ford Transit	Fiat Ducato	Ford Transit	Fiat Ducato	Ford Transit	Fiat Ducato	Ford Transit	Fiat Ducato	Ford Transit	Fiat Ducato
Motorizzazione, Potenza	2.0TDI 130CV	2.3MJ 120CV	2.0TDI 130CV	2.3MJ 120CV	2.0TDI 130CV	2.3MJ 120CV	2.0TDI 130CV	2.3MJ 120CV	2.0TDI 130CV	2.3MJ 120CV	2.0TDI 130CV	2.3MJ 120CV	2.0TDI 130CV	2.3MJ 120CV
Massa massima tecnicamente ammessa (Kg)	3500	3500	3500	3500	3500	3500	3500	3500	3500	3500	3500	3500	3500	3500
Massa in ordine di marcia (Min / Max Kg)	2935 / 3077	2898 / 3077	3015 / 3072	2978 / 3072	3025 / 3157	2988 / 3157	2935 / 3127	2900 / 3170	2885 / 3082	2848 / 3082	2925 / 3077	2968 / 3072	3005 / 3072	2968 / 3072
Carico Utile (Min / Max Kg)	423 / 565	423 / 602	428 / 485	428 / 522	343 / 457	343 / 512	373 / 565	600 / 330	418 / 615	418 / 652	428 / 495	428 / 532	428 / 495	428 / 532
Passo (mm)	3750	3800	3954	4035	3954	4035	3300	3450	3300	3450	3954	4035	3954	4035
Peso camper più rimorchio (kg)	5065	5500	5065	5500	5065	5500	5065	5500	5065	5500	5065	5500	5065	5500
Dimensione cerchi	16"	15"	16"	15"	16"	15"	16"	15"	16"	15"	16"	15"	16"	15"
DIMENSIONI E POSTI														
Lunghezza esterna (mm) / Larghezza esterna (mm)	6990 / 2350		7450 / 2350		7450 / 2350		5995 / 2350		6470 / 2350		6990 / 2350		7450 / 2350	
Altezza esterna (mm) / Altezza interna (mm)	2950 / 2080		2950 / 2080		2950 / 2080		2950 / 2080		2950 / 2080		2950 / 2080		2950 / 2080	
Posti omologati	5		5		4		4		5		5		5	
Posti letto (optional dinette)	3		3		3		3		3		3		3	
Letto supplementare dalla dinette trasformabile	S		S		S		S		S		S		S	
Letto posteriore (cm)	190x80 / 203x80		220x80 / 194x80		200x80 / 194x80		213x125(118)		216x135(118)		216x135(120)		207x129	
Letto supplementare ausiliario in dinette (cm)	212x54		212x54		212x100		198x92		212 x 113 (50)		216 x 90 (50)		216x83	
Letto mansarda (cm) / Letto basculante (cm)	- / -		- / -		- / -		- / -		- / -		- / -		- / -	
Posto aggiuntivo letto posteriore	S		-		S		-		-		-		-	
Sistema letto saliscendi	-		-		-		-		S		S		S	
Gavone (apertura utile, cm)	117x87(72) / 117x87(72)		72x87(72) / 72x87(72)		117x87(72) / 117x87(72)		117x60 / 117x60		130x102(72) / 100x67		130x102(72) / 130x102(72)		130x102(72) / 130x102(72)	
Altezza massima interna garage (cm)	119		75		120		128		130		130		130	
Spessore pavimento / pareti / tetto (mm)	54 / 31 / 31		54 / 31 / 31		54 / 31 / 31		54 / 31 / 31		54 / 31 / 31		54 / 31 / 31		54 / 31 / 31	
Materiale pavimento / pareti / tetto (mm)	VTR / VTR / VTR		VTR / VTR / VTR		VTR / VTR / VTR		VTR / VTR / VTR		VTR / VTR / VTR		VTR / VTR / VTR		VTR / VTR / VTR	
Tetto in vetroresina, antigraffiti	S		S		S		S		S		S		S	
IMPIANTISTICA														
Fuochi / Forno a gas / Cappa aspirante	3 / 0 / -		3 / 0 / -		3 / 0 / -		3 / 0 / -		3 / 0 / -		3 / 0 / -		3 / 0 / -	
Capacità max serbatoi: Acque chiare, Acque grigie (L**)	(20)100/120	(20)100/100	(20)100/120	(20)100/100	(20)100/120	(20)100/100	(20)100/120	(20)100/100	(20)100/120	(20)100/100	(20)100/120	(20)100/100	(20)100/120	(20)100/100
Frigorifero trivalente automatico (220V, 12V, GAS) (L)	140		140		140		140		140		140		140	
Riscaldamento standard	Gas Combi 4000 W		Gas Combi 4000 W		Gas Combi 4000 W		Gas Combi 4000 W		Gas Combi 4000 W		Gas Combi 4000 W		Gas Combi 4000 W	
OBLÒ														
Tetto panoramico (mm)	S (1000x800)		S (1000x800)		S (1000x800)		S (1000x800)		S (1000x800)		S (1000x800)		S (1000x800)	
Oblò posteriore (mm)	400x400 (0 700x500)		400x400 (0 700x500)		400x400 (0 700x500)		400x400 (0 700x500)		400x400 (0 700x500)		400x400 (0 700x500)		400x400 (0 700x500)	
Oblò centrale (mm)	400x400		400x400		400x400		400x400		400x400		400x400		400x400	
Oblò dinette (mm)	700x500		700x500		700x500		700x500		700x500		700x500		700x500	
Oblò toilette / doccia	- / S		- / S		- / S		- / S		- / S		- / S		- / S	

S= standard O=optional - = non disponibile VTR: Vetroresina

La massa del veicolo omologato comprende: conducente (75 Kg), serbatoio gasolio riempito al 100% (60 lt.), acque chiare riempite a 20 lt. (utilizzo della speciale valvola di scarico) e bombole gas in alluminio (max.15 kg.) piene al 90% della loro capacità, e tolleranza prevista in fase di omologazione (+/- 5%) (2007/46/CE).

Tutto quanto non incluso nella versione standard del veicolo, sia cellula che chassis, comporta un aumento del peso in ordine di marcia con la conseguente riduzione del carico utile fino alla possibile riduzione di posti omologati nel caso il peso complessivo per il valore del carico utile disponibile. I carichi utili disponibili risultano dalla differenza tra massa massima ammessa e massa in ordine di marcia e prevedono una tolleranza del 5%. In fase di acquisto è necessario verificare il peso degli optional che si intende installare sul veicolo.

HORON

SEMINTEGRALE CON LETTO BASCULANTE

Dotazioni di serie



- ✓ Paraurti verniciato
- ✓ Ruote da 16" (FORD)
- ✓ **Tetto panoramico**
- ✓ **Pannello solare**
- ✓ **Retrocamera**
- ✓ Porta con finestra fissa
- ✓ Zanzariera porta ingresso

- ✓ ESC (FIAT) ESP (FORD)
- ✓ Antenna Radio DAB integrata e radio bluetooth con comandi al volante (FORD)
- ✓ Clima manuale
- ✓ Airbag guidatore e passeggero
- ✓ Cruise control
- ✓ Sedili girevoli con fodere sedili
- ✓ Doghe nel letto
- ✓ **6 Anni garanzia infiltrazioni**



PACK TOURING FORD

- Oscurante plissettato
- Porta a due punti con chiusura centralizzata
- Coibentazione tubi
- Coibentazione serbatoio
- Coibentazione gradino
- Veranda esterna

risparmi -560 €
2.080€
valore del pack: 2.640 €

PACK TOURING FIAT

- Oscurante plissettato
- Porta a due punti con chiusura centralizzata
- Ruote con cerchi in lega da 16"
- Coibentazione tubi
- Coibentazione serbatoio
- Coibentazione gradino
- Traction+

risparmi -400 €
2.080€
valore del pack: 2.480 €

PACK TOP DRIVE FORD

- Ford Transit 2.0 TDCI 170 CV
- Cambio automatico
- Fari «High Series» con luci di svolta statiche
- Modanatura laterali in tinta con la carrozzeria
- Paraurti anteriori in tinta con la carrozzeria e con fari fendinebbia
- Plancia strumenti «Trend» + cassetto porta guanti con serratura
- Specchietti retrovisori elettrici con sbrinatori

risparmi -1.397 €
2.500€
valore del pack: 3.897 €



	30 XT		34 XT		61 XT		65 XT		66 XT		67 XT		68 XT		74 XT		82 XT	
PREZZO €	50.490,00	52.040,00	50.990,00	52.540,00	51.800,00	53.350,00	52.890,00	54.440,00	53.390,00	54.940,00	53.390,00	54.940,00	53.550,00	55.100,00	53.190,00	54.740,00	52.190,00	53.740,00

MECCANICA E CHASSIS																				
Meccanica	Ford Transit	Fiat Ducato	Ford Transit	Fiat Ducato	Ford Transit	Fiat Ducato	Ford Transit	Fiat Ducato	Ford Transit	Fiat Ducato	Ford Transit	Fiat Ducato	Ford Transit	Fiat Ducato	Ford Transit	Fiat Ducato	Ford Transit	Fiat Ducato	Ford Transit	Fiat Ducato
Motorizzazione, Potenza	2.0TDI 130CV	2.3MJ 120CV	2.0TDI 130CV	2.3MJ 120CV	2.0TDI 130CV	2.3MJ 120CV	2.0TDI 130CV	2.3MJ 120CV	2.0TDI 130CV	2.3MJ 120CV	2.0TDI 130CV	2.3MJ 120CV	2.0TDI 130CV	2.3MJ 120CV	2.0TDI 130CV	2.3MJ 120CV	2.0TDI 130CV	2.3MJ 120CV	2.0TDI 130CV	2.3MJ 120CV
Massa massima tecnicamente ammessa (Kg)	3500	3500	3500	3500	3500	3500	3500	3500	3500	3500	3500	3500	3500	3500	3500	3500	3500	3500	3500	3500
Massa in ordine di marcia (Min / Max Kg)	2935 / 3169	2898 / 3169	3015 / 3115	2980 / 3080	2965 / 3162	2928 / 3162	3015 / 3072	2978 / 3072	3115 / 3157	3150 / 3160	3025 / 3157	2988 / 3157	3055 / 3157	3018 / 3157	2945 / 2988	2923 / 2988	3015 / 3072	3008 / 3072	3008 / 3072	3008 / 3072
Carico Utile (Min / Max Kg)	331 / 565	331 / 602	485 / 385	520 / 420	338 / 535	338 / 572	428 / 485	428 / 522	385 / 343	350 / 340	343 / 475	343 / 512	343 / 445	343 / 482	512 / 555	512 / 577	428 / 485	428 / 492	428 / 492	428 / 492
Passo (mm)	3954	4035	3750	3800	3750	3800	3954	4035	3954	4035	3954	4035	3954	4035	3954	4035	3954	4035	3954	3800
Peso camper più rimorchio (kg)	5065	5500	5065	5500	5065	5500	5065	5500	5065	5500	5065	5500	5065	5500	5065	5500	5065	5500	5065	5500
Dimensione cerchi	16"	15"	16"	15"	16"	15"	16"	15"	16"	15"	16"	15"	16"	15"	16"	15"	16"	15"	16"	15"
DIMENSIONI E POSTI																				
Lunghezza esterna (mm) / Larghezza esterna (mm)	6200 / 2350		6990 / 2350		6990 / 2350		7450 / 2350		7450 / 2350		7450 / 2350		7430 / 2350		7330 / 2350		7430 / 2350		7430 / 2350	
Altezza esterna (mm) / Altezza interna (mm)	2950 / 2080		2950 / 2080		2950 / 2080		2950 / 2080		2950 / 2080		2950 / 2080		2950 / 2080		2950 / 2080		2950 / 2080		2950 / 2080	
Posti omologati	4		4		4		4		4		4		4		6		5		5	
Posti letto (optional dinette)	4		4		4 (5 0)		4 (5 0)		4 (5 0)		4 (5 0)		4		6		4 (5 0)		4 (5 0)	
Letto supplementare dalla dinette trasformabile	S		S		0		0		0		0		S		S		0		0	
Letto posteriore (cm)	210x70		210x70		190x150		190x150		190x150		190x150		190x150		216x100(84) / 216x100(84)		204x80 / 193x80		204x80 / 193x80	
Letto supplementare ausiliario in dinette (cm)	216x77		216x125		216x90(80)		212x54		212x101		212x100		-		200x62 / 189x65		212x50		212x50	
Letto mansarda (cm) / Letto basculante (cm)	- / 190 x 148(123)		- / 190x160		- / 190x116(95)		- / 190x128(107)		- / 190x128(107)		- / 190x128(107)		- / 190x128(107)		- / 190x133(124)		- / 190x128(107)		- / 190x128(107)	
Posto aggiuntivo letto posteriore	-		-		-		-		-		-		-		S		0		0	
Sistema letto saliscendi	-		-		S		S		S		S		-		-		-		-	
Gavone (apertura utile, cm)	147x67 / 100x67		147x67 / 100x67		117x 87(72) / 72x87(72)		117x87(72) / 72x87(72)		117x87(72) / 72x87(72)		117x 87(72) / 72x87(72)		117x87x(72) / 40x87(72)		100x67 / 100x67		42x97 - 60x52 - 42x97		42x97 - 60x52 - 42x97	
Altezza massima interna garage (cm)	130		130		128		128		128		128		120		138		77		77	
Spessore pavimento / pareti / tetto (mm)	54 / 31 / 31		54 / 31 / 31		54 / 31 / 31		54 / 31 / 31		54 / 31 / 31		54 / 31 / 31		54 / 31 / 31		54 / 31 / 31		54 / 31 / 31		54 / 31 / 31	
Materiale pavimento / pareti / tetto (mm)	VTR / VTR / VTR		VTR / VTR / VTR		VTR / VTR / VTR		VTR / VTR / VTR		VTR / VTR / VTR		VTR / VTR / VTR		VTR / VTR / VTR		VTR / VTR / VTR		VTR / VTR / VTR		VTR / VTR / VTR	
Tetto in vetroresina, antigraffiti	S		S		S		S		S		S		S		S		S		S	
IMPIANTISTICA																				
Fuochi / Forno a gas / Cappa aspirante	3 / 0 / -		3 / 0 / -		3 / 0 / -		3 / 0 / -		2 / 0 / -		3 / 0 / -		3 / 0 / -		3 / 0 / -		3 / 0 / -		3 / 0 / -	
Capacità max serbatoi: Acque chiare, Acque grigie (L**)	(20)100/120 (20)100/100		(20)100/120 (20)100/100		(20)100/120 (20)100/100		(20)100/120 (20)100/100		(20)100/120 (20)100/100		(20)100/120 (20)100/100		(20)100/120 (20)100/100		(20)100/120 (20)100/100		(20)100/120 (20)100/100		(20)100/120 (20)100/100	
Frigorifero trivalente automatico (220V, 12V, GAS) (L)	140		140		140		140		140		140		90		140		140		140	
Riscaldamento standard	Gas Combi 4000 W		Gas Combi 4000 W		Gas Combi 4000 W		Gas Combi 4000 W		Gas Combi 4000 W		Gas Combi 4000 W		Gas Combi 4000 W		Gas Combi 4000 W		Gas Combi 4000 W		Gas Combi 4000 W	
OBLÒ																				
Tetto panoramico (mm)	S (1000x800)		S (1000x800)		S (1000x800)		S (1000x800)		S (1000x800)		S (1000x800)		S (1000x800)		S (1000x800)		S (1000x800)		S (1000x800)	
Oblò posteriore (mm)	400x400		400x400		400x400 (0 700x500)		400x400 (0 700x500)		400x400 (0 700x500)		400x400 (0 700x500)		400x400 (0 700x500)		400x400 (0 700x500)		400x400 (0 700x500)		400x400 (0 700x500)	
Oblò centrale (mm)	400x400 (0 700x500)		400x400 (0 700x500)		400x400		400x400		400x400		400x400		400x400		400x400		400x400		400x400	
Oblò dinette (mm)	-		-		-		-		-		-		-		-		-		-	
Oblò toilette / doccia	- / S		- / S		- / S		- / S		- / S		- / S		- / S		S		S		S	

S= standard O=optional - = non disponibile VTR: Vetroresina
La massa del veicolo omologato comprende: conducente (75 Kg), serbatoio gasolio riempito al 100% (60 lt.), acque chiare riempite a 20 lt. (utilizzo della speciale valvola di scarico) e bombole gas in alluminio (max.15 kg.) piene al 90% della loro capacità, e tolleranza prevista in fase di omologazione (+/- 5%) (2007/46/CE).

Tutto quanto non incluso nella versione standard del veicolo, sia cellula che chassis, comporta un aumento del peso in ordine di marcia con la conseguente riduzione del carico utile fino alla possibile riduzione di posti omologati nel caso il peso complessivo per il valore del carico utile disponibile. I carichi utili disponibili risultano dalla differenza tra massa massima ammessa e massa in ordine di marcia e prevedono una tolleranza del 5%. In fase di acquisto è necessario verificare il peso degli optional che si intende installare sul veicolo.

HORON

SEMINTEGRALE CON LETTO BASCULANTE

Dotazioni di serie



- ✓ Paraurti verniciato
- ✓ Ruote da 16" (FORD)
- ✓ **Tetto panoramico**
- ✓ **Pannello solare**
- ✓ **Retrocamera**
- ✓ Porta con finestra fissa
- ✓ Zanzariera porta ingresso

- ✓ ESC (FIAT) ESP (FORD)
- ✓ Antenna Radio DAB integrata e radio bluetooth con comandi al volante (FORD)
- ✓ Clima manuale
- ✓ Airbag guidatore e passeggero
- ✓ Cruise control
- ✓ Sedili girevoli con fodere sedili
- ✓ Doghe nel letto
- ✓ **6 Anni garanzia infiltrazioni**



PACK TOURING FORD

- Oscurante plissettato
- Porta a due punti con chiusura centralizzata
- Coibentazione tubi
- Coibentazione serbatoio
- Coibentazione gradino
- Veranda esterna

risparmi -560 €
2.080€
valore del pack 2.640 €

PACK TOURING FIAT

- Oscurante plissettato
- Porta a due punti con chiusura centralizzata
- Ruote con cerchi in lega da 16"
- Coibentazione tubi
- Coibentazione serbatoio
- Coibentazione gradino
- Traction+

risparmi -400 €
2.080€
valore del pack 2.480 €

PACK TOP DRIVE FORD

- Ford Transit 2.0 TDCI 170 CV
- Cambio automatico
- Fari «High Series» con luci di svolta statiche
- Modanatura laterali in tinta con la carrozzeria
- Paraurti anteriori in tinta con la carrozzeria e con fari fendinebbia
- Plancia strumenti «Trend» + cassetto porta guanti con serratura
- Specchietti retrovisori elettrici con sbrinatori

risparmi -1.397 €
2.500€
valore del pack 3.897 €

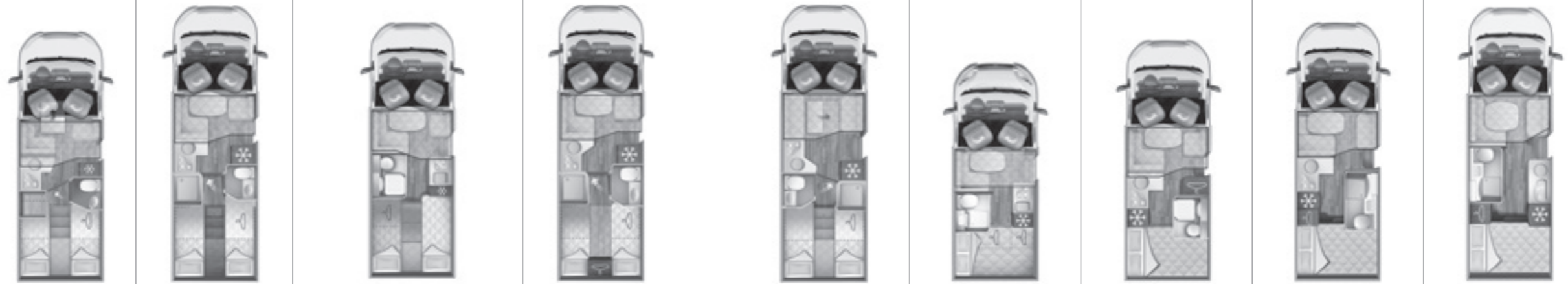

	83 XT		84 XT		85 XT		86 XT		87 XT		91 XT		94 XT		95 XT		98 XT	
PREZZO €	51.390,00	52.940,00	52.390,00	53.940,00	52.100,00	53.650,00	52.900,00	54.450,00	52.390,00	53.940,00	50.300,00	51.850,00	51.340,00	52.900,00	51.540,00	53.090,00	52.890,00	54.440,00

MECCANICA E CHASSIS																		
Meccanica	Ford Transit	Fiat Ducato	Ford Transit	Fiat Ducato	Ford Transit	Fiat Ducato	Ford Transit	Fiat Ducato	Ford Transit	Fiat Ducato	Ford Transit	Fiat Ducato	Ford Transit	Fiat Ducato	Ford Transit	Fiat Ducato	Ford Transit	Fiat Ducato
Motorizzazione, Potenza	2.0TDI 130CV	2.3MJ 120CV	2.0TDI 130CV	2.3MJ 120CV	2.0TDI 130CV	2.3MJ 120CV	2.0TDI 130CV	2.3MJ 120CV	2.0TDI 130CV	2.3MJ 120CV	2.0TDI 130CV	2.3MJ 120CV	2.0TDI 130CV	2.3MJ 120CV	2.0TDI 130CV	2.3MJ 120CV	2.0TDI 130CV	2.3MJ 120CV
Massa massima tecnicamente ammessa (Kg)	3500	3500	3500	3500	3500	3500	3500	3500	3500	3500	3500	3500	3500	3500	3500	3500	3500	3500
Massa in ordine di marcia (Min / Max Kg)	2935 / 3077	2898 / 3077	3015 / 3072	2978 / 3072	2935 / 3077	2898 / 3077	3015 / 3072	2978 / 3072	3025 / 3157	2988 / 3157	2935 / 3127	2900 / 3170	2885 / 3082	2848 / 3082	2925 / 3077	2888 / 3077	3005 / 3072	2968 / 3072
Carico Utile (Min / Max Kg)	423 / 565	423 / 602	428 / 485	428 / 522	423 / 565	423 / 602	428 / 485	428 / 522	343 / 457	343 / 512	373 / 565	600 / 330	418 / 615	418 / 652	423 / 575	423 / 612	428 / 495	428 / 532
Passo (mm)	3750	4035	3954	3800	3750	3800	3954	4035	3954	4035	3300	3450	3300	3450	3750	3800	3954	4035
Peso camper più rimorchio (kg)	5065	5500	5065	5500	5065	5500	5065	5500	5065	5500	5065	5500	5065	5500	5065	5500	5065	5500
Dimensione cerchi	16"	15"	16"	15"	16"	15"	16"	15"	16"	15"	16"	15"	16"	15"	16"	15"	16"	15"
DIMENSIONI E POSTI																		
Lunghezza esterna (mm) / Larghezza esterna (mm)	6990 / 2350		7450 / 2350		6990 / 2350		7450 / 2350		7450 / 2350		5990 / 2350		6470 / 2350		6990 / 2350		7450 / 2350	
Altezza esterna (mm) / Altezza interna (mm)	2950 / 2080		2950 / 2080		2950 / 2080		2950 / 2080		2950 / 2080		2950 / 2080		2950 / 2080		2950 / 2080		2950 / 2080	
Posti omologati	5		5		5		5		4		4		5		5		5	
Posti letto (optional dinette)	4 (5 0)		4 (5 0)		4 (5 0)		4 (5 0)		4 (0 5)		4		4 (5 0)		4 (5 0)		4 (5 0)	
Letto supplementare dalla dinette trasformabile	0		0		0		0		0		-		0		0		0	
Letto posteriore (cm)	180x80 - 189x80		220x80 / 194x80		199x80 - 186x80		220x80 / 194x80		200x80 / 194x80		213x125(118)		216x135(118)		216x135(120)		207x129	
Letto supplementare ausiliario in dinette (cm)	216x87(54)		212x54		212x54		212x54		212x100		198x92		212 x 113 (50)		216 x 90 (50)		216x83	
Letto mansarda (cm)/ Letto basculante (cm)	- / 190x116(95)		- / 190x128(107)		- / 190x128(107)		- / 190x128(107)		- / 190x128(107)		- / 190x95		- / 190x116(95)		- / 190x128(107)		- / 190x133(124)	
Posto aggiuntivo letto posteriore	S		S		S		-		S		-		-		-		-	
Sistema letto saliscendi	-		-		-		-		-		-		S		S		S	
Galvone (apertura utile, cm)	117x87(72) / 117x87(72)		117x87(72) / 117x87(72)		117x87(72)-100x67 / 117x87(72)-107x60		72x87(72) / 72x87(72)		117x87(72) / 117x87(72)		117x60 / 117x60		130x102(72) / 100x67		130x102(72) / 130x102(72)		130x102(72) / 130x102(72)	
Altezza massima interna garage (cm)	126		119		119		75		120		128		130		130		130	
Spessore pavimento / pareti / tetto (mm)	54 / 31 / 31		54 / 31 / 31		54 / 31 / 31		54 / 31 / 31		54 / 31 / 31		54 / 31 / 31		54 / 31 / 31		54 / 31 / 31		54 / 31 / 31	
Materiale pavimento / pareti / tetto (mm)	VTR / VTR / VTR		VTR / VTR / VTR		VTR / VTR / VTR		VTR / VTR / VTR		VTR / VTR / VTR		VTR / VTR / VTR		VTR / VTR / VTR		VTR / VTR / VTR		VTR / VTR / VTR	
Tetto in vetroresina, antigraffiti	S		S		S		S		S		S		S		S		S	
IMPIANTISTICA																		
Fuochi / Forno a gas / Cappa aspirante	3 / 0 / -		3 / 0 / -		3 / 0 / -		3 / 0 / -		3 / 0 / -		3 / 0 / -		3 / 0 / -		3 / 0 / -		3 / 0 / -	
Capacità max serbatoi: Acque chiare, Acque grigie (L*)	(20)100/120	(20)100/100	(20)100/120	(20)100/100	(20)100/120	(20)100/100	(20)100/120	(20)100/100	(20)100/120	(20)100/100	(20)100/120	(20)100/100	(20)100/120	(20)100/100	(20)100/120	(20)100/100	(20)100/120	(20)100/100
Frigorifero trivalente automatico (220V, 12V, GAS) (L)	140		140		140		140		140		140		140		140		140	
Riscaldamento standard	Gas Combi 4000 W		Gas Combi 4000 W		Gas Combi 4000 W		Gas Combi 4000 W		Gas Combi 4000 W		Gas Combi 4000 W		Gas Combi 4000 W		Gas Combi 4000 W		Gas Combi 4000 W	
OBLÒ																		
Tetto panoramico (mm)	S (1000x800)		S (1000x800)		S (1000x800)		S (1000x800)		S (1000x800)		S (1000x800)		S (1000x800)		S (1000x800)		S (1000x800)	
Oblò posteriore (mm)	400x400 (0 700x500)		400x400 (0 700x500)		400x400 (0 700x500)		400x400 (0 700x500)		400x400 (0 700x500)		400x400 (0 700x500)		400x400 (0 700x500)		400x400 (0 700x500)		400x400 (0 700x500)	
Oblò centrale (mm)	400x400		400x400		400x400		400x400		400x400		400x400		400x400		400x400		400x400	
Oblò dinette (mm)	-		-		-		-		-		-		-		-		-	
Oblò toilette / doccia	- / S		- / S		- / S		- / S		- / S		- / S		- / S		- / S		- / S	

S= standard O=optional - = non disponibile VTR: Vetroresina

La massa del veicolo omologato comprende: conducente (75 Kg), serbatoio gasolio riempito al 100% (60 lt.), acque chiare riempite a 20 lt. (utilizzo della speciale valvola di scarico) e bombole gas in alluminio (max.15 kg.) piene al 90% della loro capacità, e tolleranza prevista in fase di omologazione (+/- 5%) (2007/46/CE).

Tutto quanto non incluso nella versione standard del veicolo, sia cellula che chassis, comporta un aumento del peso in ordine di marcia con la conseguente riduzione del carico utile fino alla possibile riduzione di posti omologati nel caso il peso complessivo per il valore del carico utile disponibile. I carichi utili disponibili risultano dalla differenza tra massa massima ammessa e massa in ordine di marcia e prevedono una tolleranza del 5%. In fase di acquisto è necessario verificare il peso degli optional che si intende installare sul veicolo.

HORON

MANSARDATO



Dotazioni

di serie

- ✓ Paraurti verniciato
- ✓ Ruote da 16" (FORD)
- ✓ **Tetto panoramico**
- ✓ **Pannello solare**
- ✓ **Retrocamera**
- ✓ Porta con finestra fissa
- ✓ Zanzariera porta ingresso

- ✓ ESC (FIAT) ESP (FORD)
- ✓ Antenna Radio DAB integrata e radio bluetooth con comandi al volante (FORD)
- ✓ Clima manuale
- ✓ Airbag guidatore e passeggero
- ✓ Cruise control
- ✓ Sedili girevoli con fodere sedili
- ✓ Doghe nel letto
- ✓ **6 Anni garanzia infiltrazioni**



PACK TOURING FORD

- Oscurante plissettato
- Porta a due punti con chiusura centralizzata
- Coibentazione tubi
- Coibentazione serbatoio
- Coibentazione gradino
- Veranda esterna

risparmi -560 €
2.080€
valore del pack 2.640 €

PACK TOURING FIAT

- Oscurante plissettato
- Porta a due punti con chiusura centralizzata
- Ruote con cerchi in lega da 16"
- Coibentazione tubi
- Coibentazione serbatoio
- Coibentazione gradino
- Traction+

risparmi -400 €
2.080€
valore del pack 2.480 €

PACK TOP DRIVE FORD

- Ford Transit 2.0 TDCI 170 CV
- Cambio automatico
- Fari «High Series» con luci di svolta statiche
- Modanatura laterali in tinta con la carrozzeria
- Paraurti anteriori in tinta con la carrozzeria e con fari fendinebbia
- Plancia strumenti «Trend» + cassetto porta guanti con serratura
- Specchietti retrovisori elettrici con sbrinatori

risparmi -1.397 €
2.500€
valore del pack 3.897 €



	71 M		77 M		79 M		84 M		90 M		91 M		95 M	
PREZZO €	49.500,00	51.050,00	49.990,00	51.540,00	50.890,00	52.440,00	52.000,00	53.550,00	53.900,00	55.450	49.500,00	51.050,00	51.150,00	52.700,00

MECCANICA E CHASSIS														
Meccanica	Ford Transit 2.0TDI 130CV	Fiat Ducato 2.3MJ 120CV	Ford Transit 2.0TDI 130CV	Fiat Ducato 2.3MJ 120CV	Ford Transit 2.0TDI 130CV	Fiat Ducato 2.3MJ 120CV	Ford Transit 2.0TDI 130CV	Fiat Ducato 2.3MJ 120CV	Ford Transit 2.0TDI 130CV	Fiat Ducato 2.3MJ 120CV	Ford Transit 2.0TDI 130CV	Fiat Ducato 2.3MJ 120CV	Ford Transit 2.0TDI 130CV	Fiat Ducato 2.3MJ 120CV
Motorizzazione, Potenza	2.0TDI 130CV	2.3MJ 120CV	2.0TDI 130CV	2.3MJ 120CV	2.0TDI 130CV	2.3MJ 120CV	2.0TDI 130CV	2.3MJ 120CV	2.0TDI 130CV	2.3MJ 120CV	2.0TDI 130CV	2.3MJ 120CV	2.0TDI 130CV	2.3MJ 120CV
Massa massima tecnicamente ammessa (Kg)	3500	3500	3500	3500	3500	3500	3500	3500	3500	3500	3500	3500	3500	3500
Massa in ordine di marcia (Min / Max Kg)	2955 / 3002	2920 / 2990	2890 / 2907	2878 / 2907	2935 / 2992	2908 / 2992	3025 / 3072	2998 / 3072	3015 / 3072	3008 / 3072	2955 / 3162	2920 / 3170	2935 / 2992	2908 / 2992
Carico Utile (Min / Max Kg)	498 / 545	510 / 580	593 / 610	593 / 622	508 / 565	508 / 592	428 / 475	428 / 502	428 / 485	428 / 492	338 / 545	580 / 330	508 / 565	508 / 592
Passo (mm)	3450	4035	3954	4035	3750	4035	3954	4035	3954	4035	3300	3450	3750	3800
Peso camper più rimorchio (kg)	5065	5500	5065	5500	5065	5500	5065	5500	5065	5500	5065	5500	5065	5500
Dimensione cerchi	16"	15"	16"	15"	16"	15"	16"	15"	16"	15"	16"	15"	16"	15"
DIMENSIONI E POSTI														
Lunghezza esterna (mm) / Larghezza esterna (mm)	5990 / 2350		6990 / 2350		6990 / 2350		7450 / 2350		7450 / 2350		5995 / 2300		6995 / 2300	
Altezza esterna (mm) / Altezza interna (mm)	3200 / 2080		3200 / 2080		3200 / 2080		3200 / 2080		3200 / 2080		3200 / 2080		3200 / 2080	
Posti omologati	6		7		6		5		5		4		6	
Posti letto (optional dinette)	6		7		8		4 (5 0)		4 (5 0)		4 (0 5)		6	
Letto supplementare dalla dinette trasformabile	-		-		-		0		0		0		S	
Letto posteriore (cm)	215x76 - 215x76		212x80 / 212x80		216x130(112) / 210x110		215x80(206) - 197x80		212x189		213x125(118)		215x130(112)	
Letto supplementare ausiliario in dinette (cm)	177x125		186x125 / 163x65		186x125		212x54		212x113(50)		198x92		186x125	
Letto mansarda (cm) / Letto basculante (cm)	209x160 / -		209x160 / -		209x160 / -		209x160 / -		209x160 / -		209x160 / -		209x160 / -	
Posto aggiuntivo letto posteriore	-		-		-		S		-		-		-	
Sistema letto saliscendi	-		-		-		-		-		-		S	
Gavone (apertura utile, cm)	110x63 - 110x50		107x60 / 107x60		130x 102(72) / 130x102(72)		117x87(72) / 117x87(72)		132x137 / 132x137		117x60 - 117x60		130x102(72) / 130x102(72)	
Altezza massima interna garage (cm)	95		130		130		130		143		128		135	
Spessore pavimento / pareti / tetto (mm)	54 / 31 / 31		54 / 31 / 31		54 / 31 / 31		54 / 31 / 31		54 / 31 / 31		54 / 31 / 31		54 / 31 / 31	
Materiale pavimento / pareti / tetto (mm)	VTR / VTR / VTR		VTR / VTR / VTR		VTR / VTR / VTR		VTR / VTR / VTR		VTR / VTR / VTR		VTR / VTR / VTR		VTR / VTR / VTR	
Tetto in vetroresina, antigraffiti	S		S		S		S		S		S		S	
IMPIANTISTICA														
Fuochi / Forno a gas / Cappa aspirante	3 / 0 / -		3 / 0 / -		3 / 0 / -		3 / 0 / -		3 / 0 / -		3 / 0 / -		3 / 0 / -	
Capacità max serbatoi: Acque chiare, Acque grigie (L**)	(20)100/120	(20)100/100	(20)100/120	(20)100/100	(20)100/120	(20)100/100	(20)100/120	(20)100/100	(20)100/120	(20)100/100	(20)100/120	(20)100/100	(20)100/120	(20)100/100
Frigorifero trivalente automatico (220V, 12V, GAS) (L)	140		140		140		140		140		140		140	
Riscaldamento standard	Gas Combi 4000 W		Gas Combi 4000 W		Gas Combi 4000 W		Gas Combi 4000 W		Gas Combi 4000 W		Gas Combi 4000 W		Gas Combi 4000 W	
OBLÒ														
Tetto panoramico (mm)	0 (800x600)		0 (800x600)		0 (800x600)		0 (800x600)		0 (800x600)		0 (800x600)		0 (800x600)	
Oblò posteriore (mm)	400x400 (0 700x500)		400x400 (0 700x500)		400x400 (0 700x500)		400x400 (0 700x500)		400x400 (0 700x500)		400x400 (0 700x500)		400x400 (0 700x500)	
Oblò centrale (mm)	-		-		-		-		-		-		-	
Oblò dinette (mm)	400x400		400x400		400x400		400x400		400x400		400x400		400x400	
Oblò toilette / doccia	- / S		- / S		- / S		- / S		- / S		- / S		- / S	

S= standard O=optional - = non disponibile VTR: Vetroresina

La massa del veicolo omologato comprende: conducente (75 Kg), serbatoio gasolio riempito al 100% (60 lt.), acque chiare riempito a 20 lt. (utilizzo della speciale valvola di scarico) e bombole gas in alluminio (max.15 kg.) piene al 90% della loro capacità, e tolleranza prevista in fase di omologazione (+/- 5%) (2007/46/CE).

Tutto quanto non incluso nella versione standard del veicolo, sia cellula che chassis, comporta un aumento del peso in ordine di marcia con la conseguente riduzione del carico utile fino alla possibile riduzione di posti omologati nel caso il peso complessivo per il valore del carico utile disponibile. I carichi utili disponibili risultano dalla differenza tra massa massima ammessa e massa in ordine di marcia e prevedono una tolleranza del 5%. In fase di acquisto è necessario verificare il peso degli optional che si intende installare sul veicolo.

OPTIONAL CHASSIS FORD 		Peso (Kg)	Prezzo al pubblico (IVA 22% inclusa)
MOTORE 2.000 CC 170 CV	NON DISPONIBILE PER VEICOLI MANSARDATI	0	€ 1.500,00
AUMENTO MASSA 4100 KG		0	€ 700,00
CERCHI IN LEGA 16"		-13	€ 930,00
PACK TOP DRIVE	170CV, CAMBIO AUTOMATICO, CAMPER PREMIUM PACK FORD(FARI FENDINEBBIA,FARI DI SVOLTA,MODANATURE IN TINTA,PLANCIA E RIVESTIMENTI TREND,SPECCHI ELETTRICI CON SBRINATORE)	50	€ 2.500,00
RADIO DAB 8"	ICE PACK 21: SYNC DAB SCHERMO TFT 8" TOUCH ASSISTENZA CHIAMATA DI EMERGENZA PORTA USB BLUETOOTH® APPLINK MODEM CONTROLLO VOCALE CONTROLLI AL VOLANTE	0	€ 1.700,00
RADIO DAB 8" CON NAV	ICE PACK 25: SYNC3 DAB NAVIGATORE SCHERMO TFT 8" TOUCH ASSISTENZA CHIAMATA DI EMERGENZA PORTA USB BLUETOOTH® APPLINK MODEM CONTROLLO VOCALE CONTROLLI AL VOLANTE ADAPTIVE CRUISE CONTROL	0	€ 3.874,00
CAMBIO AUTOMATICO	NON DISPONIBILE PER LA VERSIONE 4100 KG	45	€ 1.680,00

OPTIONAL CHASSIS FIAT 		Peso (Kg)	Prezzo al pubblico (IVA 22% inclusa)
MOTORE 2.300 CC 140 CV		0	€ 1.000,00
MOTORE 2.300 CC 160 CV		23	€ 3.100,00
MOTORE 2.300 CC 180 CV		23	€ 4.900,00
EST. PORTATA A 4250 KG PER 140CV		40	€ 1.700,00
EST. PORTATA A 4400 KG PER 160CV E 180CV		40	€ 1.700,00
CLIMA AUTOMATICO		0	€ 400,00
VOLANTE E CAMBIO IN PELLE		0	€ 190,00
TRACTION+	CON HILL DESCENT	1	€ 98,00
CAMBIO AUTOMATICO 140CV	INCLUDE ECO PACK (OBBLIGATORIO CON RUOTE DA 16)	31	€ 3.676,00
CAMBIO AUTOMATICO 160CV E 180CV	OBBLIGATORIO CON RUOTE DA 16	21	€ 3.416,00
CABINA COLORATA	COLORAZIONI DISPONIBILI: METALLIZZATO SILVER, SOLIDO CAMPOVOLO	0	€ 600,00
RUOTE CON CERCHI IN LEGA DA 15" "MATT BLACK"		0	€ 400,00
RUOTE CON CERCHI IN LEGA DA 16" CON SOSPENSIONI IN COMPOSITO		3	€ 700,00
RUOTE CON CERCHI IN LEGA DA 16" SU CHASSIS HEAVY		0	€ 380,00
RUOTE CON CERCHI IN ACCIAIO DA 16" CON SOSPENSIONI IN COMPOSITO		3	€ 450,00
FARI A LED DRL (DAYTIME RUNNING LIGHT)		0	€ 350,00
FARI FENDINEBBIA		1	€ 190,00
GRIGLIA NERO LUCIDA / PROIETTORI CORNICE NERI / SKID-PLATE NERO		0	€ 170,00
ECO PACK (START & STOP, ALTERNATORE SMART, POMPA CARBURANTE INTELLIGENTE)	PER MECCANICA 140CV	10	€ 346,00
TPMS - MONITORAGGIO AUTOMATICO PRESSIONE PNEUMETICI		0	€ 140,00
DRIVING SECURITY SYSTEM (DSS) FULL BRAKE CONTROL, SENSORE PIOGGIA, LDWS (LANE DEPARTURE WARNING SYSTEM), HBR (HIGH-BEAM RECOGNITION), TSR (TRAFFIC SIGN RECOGNITION)		2	€ 990,00

PACK OPTIONAL CELLULA		Peso (Kg)	Prezzo al pubblico (IVA 22% inclusa)
PACK START DIGIT	SUPPORTO TV + ANTENNA DIGITALE + TV LCD 20"	17	€ 650,00
PACK START SAT	SUPPORTO TV + ANTENNA SATELLITARE + TV LCD 20"	20	€ 1.990,00
PACK TOURING HORON (FORD)	OSCURANTE CABINA PLISSETTATO, PORTA A DUE PUNTI,COIBENTAZIONE SERBATOIO E SONDA ELETTRICA, TUBI ESTERNI RISCALDATI ELETTRICI, COIBENTAZIONE GRADINO INGRESSO, VERANDA ESTERNA	50	€ 2.080,00
PACK TOURING HORON (FIAT)	CERCHI IN LEGA 16" E SOSPENSIONE IN COMPOSITO, OSCURANTE CABINA PLISSETTATO, PORTA A DUE PUNTI,COIBENTAZIONE SERBATOIO E SONDA ELETTRICA, TUBI ESTERNI RISCALDATI ELETTRICI, COIBENTAZIONE GRADINO INGRESSO, TRACTION +	24	€ 2.080,00

OPTIONAL CELLULA		Peso (Kg)	Prezzo al pubblico (IVA 22% inclusa)
RISCALDAMENTO A CIRCOLAZIONE D'ACQUA ALDE 6000W	HORON 65 - 67 - 84 - 87 XT	36	€ 2.440,00
RISCALDAMENTO A GASOLIO COMBINATO 4000W CON CP PLUS		0	€ 400,00
RISCALDAMENTO A GAS COMBINATO 6000W CON CP PLUS		0	€ 360,00
RISCALDAMENTO A GAS/ELETTRICO COMBINATO 6000W CON CP PLUS		0	€ 740,00
RISCALDAMENTO A GASOLIO COMBINATO 6000W CON CP PLUS		2	€ 680,00
RISCALDAMENTO A GASOLIO COMBINATO ELETTRICO 6000W CON CP PLUS		2	€ 1.100,00
PAVIMENTO RISCALDATO ELETTRICAMENTE		9	€ 650,00
RISCALDAMENTO ALDE: COLLEGAMENTO AL MOTORE CHASSIS	HORON 65 - 67 - 84 - 87 XT (VINCOLATO AL RISCALDAMENTO ALDE., SISTEMA CON SCAMBIATORE PER CIRCUITO MOTORE E POMPA	3	€ 890,00
OPEN SKY TETTO PANORAMICO	PER MANSARDATI, STANDARD PER PROFILATI	11	€ 570,00
OBLO' PANORAMICO (70X50) ZONA POSTERIORE		8	€ 360,00
POSTO LETTO IN DINETTE	PER I MODELLI CON SEMIDINETTE, STANDARD PER 77M, 79M, 95M,84M, 90M	1	€ 240,00
OMNIVENT 40X40	VENTILATORE INTEGRATO NELL' OBLÒ DEL CORRIDOIO	1	€ 200,00
OSCURANTE CABINA PLISSETTATO (FORD)	OSCURANTE CABINA PER FORD	6	€ 690,00
OSCURANTE CABINA PLISSETTATO (FIAT)	OSCURANTE CABINA PER FIAT	6	€ 510,00
TAVOLO A LIBRO	GAMMA HORON (NON COMPATIBILE CON L'OPTIONAL DEL LETTO IN DINETTE, NON DISPONIBILE PER I MODELLI 77M, 79M, 95M)	5	€ 250,00
COPRI LAVELLO		2	€ 100,00
FORNO A GAS		14	€ 500,00
SUPPORTO TV LCD		4	€ 150,00
MOQUETTE CELLULA		7	€ 460,00
SISTEMA DI GESTIONE DOPPIA BATTERIA	BATTERIA ESCLUSA	4	€ 350,00
PORTABICICLETTE A QUATTRO POSTI	(PORTATA MASSIMA 60 KG)	10	€ 320,00
TAPPEZZERIA OPZIONALE		0	€ 290,00
PORTA CELLULA A DUE PUNTI CON CHIUSURA CENTRALIZZATA		6	€ 400,00
TENDA SEPARAZIONE INTERNA GIORNO-NOTTE	PER MODELLI GARAGE E LETTO A CASTELLO	1	€ 150,00
TENDA SEPARAZIONE G/N PLISSETTATA	PER LETTO GEMELLO E LETTO CENTRALE	4	€ 650,00
ISOFIX	NON DISPONIBILE SU DINETTE FACE TO FACE	0	€ 140,00
COPERTE LETTO POSTERIORE		1	€ 500,00

Il presente listino prezzi è espresso in Euro ed è valido esclusivamente per l'Italia. I prezzi consigliati al pubblico sono comprensivi di Iva al 22%. Tutto quanto non incluso nella versione standard del veicolo, sia cellula che chassis, comporta un aumento del peso in ordine di marcia con la conseguente riduzione del carico utile fino alla possibile riduzione di posti omologati. Il carico utile disponibile risulta dalla differenza tra la massa massima ammessa e la massa in ordine di marcia. Tutte le masse e i carichi del veicolo a vuoto, conformemente alla Direttiva 2007/46/CE, hanno una tolleranza del +/- 5. In fase di acquisto è necessario verificare che il peso degli optional che si intende installare sul veicolo sia inferiore al carico utile disponibile. Tale peso è riportato alla voce specifica all'interno dei dati tecnici. Si ricorda che la legge non permette che i carichi massimi sugli assali e la massa massima totale tecnicamente ammessa non vengano superati nella fase di carico completo del veicolo.



MOTORHOME

MANSARDATO



SEMINTEGRALE

Goditi il viaggio senza rinunce.

Per chi ha già confidenza con la vacanza itinerante ma cerca un design più accattivante e dotazioni più complete, con un prezzo accessibile. Una vasta gamma di modelli, piccoli e maneggevoli ideali per 2 persone oppure di dimensioni maggiori per ospitare fino a 8 persone, in versione semintegrale, mansardato e motorhome. Scegli tra 30 modelli e 3 tipologie tra semintegrali, mansardati e integrali disponibili su meccanica Fiat.



zona giorno

- Scegli la tua dinette su misura
- Dinette con sedili girevoli che si integrano nel living
- Dinette face to face
- Doppia dinette contrapposta
- Parte inferiore della seduta rivestita
- Grandi finestre e oblò
- Tavolo in laminato lucido
- Tavolo a libro (dove disponibile)
- Mobilio in legno chiaro
- Sedute dinette ergonomiche
- Fodere sedili coordinate alla tappezzeria tessuto
- Pannello letto basculante con tessuto trapuntato
- Botola a pavimento

zona notte

- Letti a doghe
- Letti centrali maxi 190x150 cm
- Diffusione audio nella zona notte
- Letto in dinette (dove disponibile)
- Materassi traspiranti
- Finestre ed oblò per maggiore luce e areazione
- Pannello soffitto rivestito in tessuto con tasca porta oggetti
- Tasche laterali porta oggetti



cucina

- Scelta tra longitudinale e a L
- Frigorifero a due ante con scomparto porta bottiglie fino a 140 l
- Piano cottura a 2 o 3 fuochi con copertura in vetro
- Pannello in metacrilato
- Cassetto con porta posate
- Cestoni a estrazione
- Parete attrezzata porta oggetti
- Parete para schizzi in vetro o specchio retroilluminato

bagno

- Mobilio in legno
- Ampia doccia con doppio scarico
- Pensili capienti
- Ampi specchi con illuminazione integrata e oblò
- Porta separazione doccia rigida
- Porta separazione zona giorno e zona notte (dove disponibile)

tappezzerie



Regal (Standard ■, Similpelle)

tecnologia di bordo

- Radio 2 DIN con casse audio nella zona notte
- Riscaldamento perimetrale Combi 4 a gas
- Riscaldamento in mansarda
- Illuminazione a LED
- Luci di cortesia notturna perimetrali a pavimento
- Luci spot a LED sotto i pensili
- Prese USB nella zona giorno
- Presa elettrica in garage da 12V-220V e TV (Magis 90 M)



Oysterl (Optional □, Tessuto/Similpelle)

chassis

- Fiat Ducato 2,3 MJ 120 CV, classe si emissione EURO 6
- Airbag guidatore e passeggero
- ESC (FIAT)
- Radio 2 DIN con carplay
- Clima manuale
- Airbag guidatore e passeggero
- Cruise control
- Antenna integrata
- Sedili cabina girevoli



Candra (Optional □, Tessuto)

esterni

- Paraurti verniciato
- Opensky, tetto panoramico (standard sui semintegrati)
- Porta ingresso con finestra fissa e zanzariera
- Bandella apribile
- Garage XXL con capacità massima di carico di 300kg
- Retrocamera con doppio occhio
- Pannello solare da 120V
- 6 anni garanzia contro le infiltrazioni
- Diffusione audio esterna



Lux (Optional □, Tessuto/Similpelle)



MAGIS

SEMINTEGRALE SENZA LETTO BASCULANTE



Dotazioni di serie

- ✓ Cruise control
- ✓ Paraurti verniciato
- ✓ **Tetto panoramico**
- ✓ **Pannello solare**
- ✓ **Retrocamera doppio occhio con funzione di parcheggio**
- ✓ Porta con finestra fissa
- ✓ Bandella apribile
- ✓ Zanzariera porta ingresso
- ✓ ESC (FIAT)
- ✓ Radio 2 DIN con Carplay
- ✓ Antenna Radio DAB integrata
- ✓ **Diffusione audio interna ed esterna sfruttando le pareti come casse di risonanza**
- ✓ Botola a pavimento
- ✓ Clima manuale
- ✓ Airbag guidatore e passeggero
- ✓ Sedili girevoli con fodere sedili
- ✓ Cruise control
- ✓ Doghe nel letto
- ✓ **6 Anni garanzia infiltrazioni**



PACK TOURING FIAT

- Oscurante plissettato
- Porta a due punti con chiusura centralizzata
- Ruote con cerchi in lega da 16"
- Coibentazione tubi
- Coibentazione serbatoio
- Coibentazione gradino
- Traction+



	61 P	65 P	66 P	67 P	82 P	83 P	84 P
PREZZO €	56.900,00	57.990,00	58.490,00	58.490,00	57.300,00	56.390,00	57.500,00

MECCANICA E CHASSIS	Fiat Ducato		Fiat Ducato		Fiat Ducato		Fiat Ducato		Fiat Ducato		Fiat Ducato	
Meccanica	Fiat Ducato		Fiat Ducato		Fiat Ducato		Fiat Ducato		Fiat Ducato		Fiat Ducato	
Motorizzazione, Potenza	2.3MJ 120CV		2.3MJ 120CV		2.3MJ 120CV		2.3MJ 120CV		2.3MJ 120CV		2.3MJ 120CV	
Massa massima tecnicamente ammessa (Kg)	3500		3500		3500		3500		3500		3500	
Massa in ordine di marcia (Min / Max Kg)	2928 / 3162		2978 / 3072		3150 / 3160		2988 / 3157		3008 / 3072		2998 / 3077	
Carico Utile (Min / Max Kg)	338 / 572		428 / 522		350 / 340		343 / 512		428 / 492		423 / 602	
Passo (mm)	3800		4035		4035		4035		3800		4035	
Peso camper più rimorchio (kg)	5500		5500		5500		5500		5500		5500	
Dimensione cerchi	15"		15"		15"		15"		15"		15"	
DIMENSIONI E POSTI	6990 / 2350		7450 / 2350		7450 / 2350		7450 / 2350		7450 / 2350		6990 / 2350	
Lunghezza esterna (mm) / Larghezza esterna (mm)	2950 / 2080		2950 / 2080		2950 / 2080		2950 / 2080		2950 / 2080		2950 / 2080	
Altezza esterna (mm) / Altezza interna (mm)	4		5		4		4		5		5	
Posti omologati	3		3		3		3		3		3	
Posti letto (optional dinette)	S		S		S		S		S		S	
Letto supplementare dalla dinette trasformabile	190x150		190x150		190x150		190x150		204x80 / 193x80		180x80 - 189x80	
Letto posteriore (cm)	216x90(80)		212x54		216x101		212x100		212x50		216x87(54)	
Letto supplementare ausiliario in dinette (cm)	- / -		- / -		- / 190x128(107)		- / -		- / -		- / -	
Letto mansarda (cm) / Letto basculante (cm)	-		-		-		-		0		S	
Posto aggiuntivo letto posteriore	S		S		S		S		-		-	
Sistema letto saliscendi	117x 87(72) / 72x87(72)		117x87(72) / 72x87(72)		117x87(72) / 72x87(72)		117x 87(72) / 72x87(72)		42x97 - 60x52 - 42x97		117x87(72) / 117x87(72)	
Gavone (apertura utile, cm)	128		128		128		128		77		126	
Altezza massima interna garage (cm)	54 / 31 / 31		54 / 31 / 31		54 / 31 / 31		54 / 31 / 31		54 / 31 / 31		54 / 31 / 31	
Spessore pavimento / pareti / tetto (mm)	VTR / VTR / VTR		VTR / VTR / VTR		VTR / VTR / VTR		VTR / VTR / VTR		VTR / VTR / VTR		VTR / VTR / VTR	
Materiale pavimento / pareti / tetto (mm)	S		S		S		S		S		S	
Tetto in vetroresina, antigraffiti	3 / 0 / -		3 / 0 / -		2 / 0 / -		3 / 0 / -		3 / 0 / -		3 / 0 / -	
Fuochi / Forno a gas / Cappa aspirante	(20)100/120 (20)100/100		(20)100/120 (20)100/100		(20)100/120 (20)100/100		(20)100/120 (20)100/100		(20)100/120 (20)100/100		(20)100/120 (20)100/100	
Capacità max serbatoi: Acque chiare, Acque grigie (L**)	140		140		140		140		140		140	
Frigorifero trivalente automatico (220V, 12V, GAS) (L)	Gas Combi 4000 W		Gas Combi 4000 W		Gas Combi 4000 W		Gas Combi 4000 W		Gas Combi 4000 W		Gas Combi 4000 W	
Riscaldamento standard	S (1000x800)		S (1000x800)		S (1000x800)		S (1000x800)		S (1000x800)		S (1000x800)	
Tetto panoramico (mm)	400x400 (0 700x500)		400x400 (0 700x500)		400x400 (0 700x500)		400x400 (0 700x500)		400x400 (0 700x500)		400x400 (0 700x500)	
Oblò posteriore (mm)	400x400		400x400		400x400		400x400		400x400		400x400	
Oblò centrale (mm)	700x500		700x500		700x500		700x500		700x500		700x500	
Oblò dinette (mm)	- / S		- / S		- / S		- / S		- / S		- / S	
Oblò toilette / doccia												

S= standard O=optional - = non disponibile VTR: Vetroresina

La massa del veicolo omologato comprende: conducente (75 Kg), serbatoio gasolio riempito al 100% (60 lt.), acque chiare riempite a 20 lt. (utilizzo della speciale valvola di scarico) e bombole gas in alluminio (max.15 kg.) piene al 90% della loro capacità, e tolleranza prevista in fase di omologazione (+/- 5%) (2007/46/CE).

Tutto quanto non incluso nella versione standard del veicolo, sia cellula che chassis, comporta un aumento del peso in ordine di marcia con la conseguente riduzione del carico utile fino alla possibile riduzione di posti omologati nel caso il peso complessivo per il valore del carico utile disponibile. I carichi utili disponibili risultano dalla differenza tra massa massima ammessa e massa in ordine di marcia e prevedono una tolleranza del 5%. In fase di acquisto è necessario verificare il peso degli optional che si intende installare sul veicolo.

MAGIS

SEMINTEGRALE SENZA LETTO BASCULANTE



Dotazioni

di serie

- ✓ Cruise control
- ✓ Paraurti verniciato
- ✓ **Tetto panoramico**
- ✓ **Pannello solare**
- ✓ **Retrocamera doppio occhio con funzione di parcheggio**
- ✓ Porta con finestra fissa
- ✓ Bandella apribile
- ✓ Zanzariera porta ingresso
- ✓ ESC (FIAT)
- ✓ Radio 2 DIN con Carplay
- ✓ Antenna Radio DAB integrata
- ✓ **Diffusione audio interna ed esterna sfruttando le pareti come casse di risonanza**
- ✓ Botola a pavimento
- ✓ Clima manuale
- ✓ Airbag guidatore e passeggero
- ✓ Sedili girevoli con fodere sedili
- ✓ Cruise control
- ✓ Doghe nel letto
- ✓ **6 Anni garanzia infiltrazioni**



PACK TOURING FIAT

- Oscurante plissettato
- Porta a due punti con chiusura centralizzata
- Ruote con cerchi in lega da 16"
- Coibentazione tubi
- Coibentazione serbatoio
- Coibentazione gradino
- Traction+



	85 P	86 P	87 P	91 P	94 P	95 P	98 P
PREZZO €	57.200,00	57.500,00	57.500,00	55.490,00	56.450,00	57.690,00	57.990,00

MECCANICA E CHASSIS	Fiat Ducato		Fiat Ducato		Fiat Ducato		Fiat Ducato	
Motorizzazione, Potenza	2.3MJ 120CV		2.3MJ 120CV		2.3MJ 120CV		2.3MJ 120CV	
Massa massima tecnicamente ammessa (Kg)	3500		3500		3500		3500	
Massa in ordine di marcia (Min / Max Kg)	2898 / 3077		2978 / 3072		2988 / 3157		2900 / 3170	
Carico Utile (Min / Max Kg)	423 / 602		428 / 522		343 / 512		600 / 330	
Passo (mm)	3800		4035		4035		3450	
Peso camper più rimorchio (kg)	5500		5500		5500		5500	
Dimensione cerchi	15"		15"		15"		15"	
DIMENSIONI E POSTI	Fiat Ducato		Fiat Ducato		Fiat Ducato		Fiat Ducato	
Lunghezza esterna (mm) / Larghezza esterna (mm)	6990 / 2350		7450 / 2350		7450 / 2350		5995 / 2350	
Altezza esterna (mm) / Altezza interna (mm)	2950 / 2080		2950 / 2080		2950 / 2080		2950 / 2080	
Posti omologati	5		5		4		4	
Posti letto (optional dinette)	3		3		3		3	
Letto supplementare dalla dinette trasformabile	S		S		S		S	
Letto posteriore (cm)	190x80 / 203x80		220x80 / 194x80		200x80 / 194x80		213x125(118)	
Letto supplementare ausiliario in dinette (cm)	212x54		212x54		212x100		198x92	
Letto mansarda (cm) / Letto basculante (cm)	- / -		- / -		- / -		- / -	
Posto aggiuntivo letto posteriore	S		-		S		-	
Sistema letto saliscendi	-		-		-		S	
Gavone (apertura utile, cm)	117x87(72) / 117x87(72)		72x87(72) / 72x87(72)		117x87(72) / 117x87(72)		117x60 / 117x60	
Altezza massima interna garage (cm)	119		75		120		128	
Spessore pavimento / pareti / tetto (mm)	54 / 31 / 31		54 / 31 / 31		54 / 31 / 31		54 / 31 / 31	
Materiale pavimento / pareti / tetto (mm)	VTR / VTR / VTR		VTR / VTR / VTR		VTR / VTR / VTR		VTR / VTR / VTR	
Tetto in vetroresina, antigraffiti	S		S		S		S	
IMPIANTISTICA	Fiat Ducato		Fiat Ducato		Fiat Ducato		Fiat Ducato	
Fuochi / Forno a gas / Cappa aspirante	3 / 0 / -		3 / 0 / -		3 / 0 / -		3 / 0 / -	
Capacità max serbatoi: Acque chiare, Acque grigie (L**)	(20)100/120	(20)100/100	(20)100/120	(20)100/100	(20)100/120	(20)100/100	(20)100/120	(20)100/100
Frigorifero trivalente automatico (220V, 12V, GAS) (L)	140		140		140		140	
Riscaldamento standard	Gas Combi 4000 W		Gas Combi 4000 W		Gas Combi 4000 W		Gas Combi 4000 W	
OBLÒ	Fiat Ducato		Fiat Ducato		Fiat Ducato		Fiat Ducato	
Tetto panoramico (mm)	S (1000x800)		S (1000x800)		S (1000x800)		S (1000x800)	
Oblò posteriore (mm)	400x400 (O 700x500)		400x400 (O 700x500)		400x400 (O 700x500)		400x400 (O 700x500)	
Oblò centrale (mm)	400x400		400x400		400x400		400x400	
Oblò dinette (mm)	700x500		700x500		700x500		700x500	
Oblò toilette / doccia	- / S		- / S		- / S		- / S	

S= standard O=optional - = non disponibile VTR: Vetroresina

La massa del veicolo omologato comprende: conducente (75 Kg), serbatoio gasolio riempito al 100% (60 lt.), acque chiare riempito a 20 lt. (utilizzo della speciale valvola di scarico) e bombole gas in alluminio (max.15 kg.) piene al 90% della loro capacità, e tolleranza prevista in fase di omologazione (+/- 5%) (2007/46/CE).

Tutto quanto non incluso nella versione standard del veicolo, sia cellula che chassis, comporta un aumento del peso in ordine di marcia con la conseguente riduzione del carico utile fino alla possibile riduzione di posti omologati nel caso il peso complessivo per il valore del carico utile disponibile. I carichi utili disponibili risultano dalla differenza tra massa massima ammessa e massa in ordine di marcia e prevedono una tolleranza del 5%. In fase di acquisto è necessario verificare il peso degli optional che si intende installare sul veicolo.

MAGIS

SEMINTEGRALE CON LETTO BASCULANTE



Dotazioni

di serie

- ✓ Cruise control
- ✓ Paraurti verniciato
- ✓ **Tetto panoramico**
- ✓ **Pannello solare**
- ✓ **Retrocamera doppio occhio con funzione di parcheggio**
- ✓ Porta con finestra fissa
- ✓ Bandella apribile
- ✓ Zanzariera porta ingresso
- ✓ ESC (FIAT)
- ✓ Radio 2 DIN con Carplay
- ✓ Antenna Radio DAB integrata
- ✓ **Diffusione audio interna ed esterna sfruttando le pareti come casse di risonanza**
- ✓ Botola a pavimento
- ✓ Clima manuale
- ✓ Airbag guidatore e passeggero
- ✓ Sedili girevoli con fodere sedili
- ✓ Cruise control
- ✓ Doghe nel letto
- ✓ **6 Anni garanzia infiltrazioni**



PACK TOURING FIAT

- Oscurante plissettato
- Porta a due punti con chiusura centralizzata
- Ruote con cerchi in lega da 16"
- Coibentazione tubi
- Coibentazione serbatoio
- Coibentazione gradino
- Traction+

risparmi -400 €

2.080€

valore del pack 2.480€



	30 XT	34 XT	61 XT	65 XT	66 XT	67 XT	68 XT	74 XT	82 XT
PREZZO	55.590,00	55.990,00	56.900,00	57.990,00	58.490,00	58.490,00	58.600,00	57.600,00	57.300,00

MECCANICA E CHASSIS	Fiat Ducato		Fiat Ducato		Fiat Ducato		Fiat Ducato		Fiat Ducato		Fiat Ducato	
Meccanica	Fiat Ducato		Fiat Ducato		Fiat Ducato		Fiat Ducato		Fiat Ducato		Fiat Ducato	
Motorizzazione, Potenza	2.3MJ 120CV		2.3MJ 120CV		2.3MJ 120CV		2.3MJ 120CV		2.3MJ 120CV		2.3MJ 120CV	
Massa massima tecnicamente ammessa (Kg)	3500		3500		3500		3500		3500		3500	
Massa in ordine di marcia (Min / Max Kg)	2898 / 3169		2980 / 3080		2928 / 3162		2978 / 3072		3150 / 3160		2988 / 3157	
Carico Utile (Min / Max Kg)	331 / 602		520 / 420		338 / 572		428 / 522		350 / 340		343 / 512	
Passo (mm)	4035		4035		3800		4035		4035		4035	
Peso camper più rimorchio (kg)	5500		5500		5500		5500		5500		5500	
Dimensione cerchi	15"		15"		15"		15"		15"		15"	
DIMENSIONI E POSTI	Fiat Ducato		Fiat Ducato		Fiat Ducato		Fiat Ducato		Fiat Ducato		Fiat Ducato	
Lunghezza esterna (mm) / Larghezza esterna (mm)	6200 / 2350		6990 / 2350		6990 / 2350		7450 / 2350		7450 / 2350		7450 / 2350	
Altezza esterna (mm) / Altezza interna (mm)	2950 / 2080		2950 / 2080		2950 / 2080		2950 / 2080		2950 / 2080		2950 / 2080	
Posti omologati	4		4		4		4		4		4	
Posti letto (optional dinette)	4		4		4 (5 0)		4 (5 0)		4 (5 0)		4 (5 0)	
Letto supplementare dalla dinette trasformabile	S		S		0		0		0		S	
Letto posteriore (cm)	210x70		210x70		190x150		190x150		190x150		190x150	
Letto supplementare ausiliario in dinette (cm)	216x77		216x125		216x90(80)		212x54		212x101		212x100	
Letto mansarda (cm)/ Letto basculante (cm)	- / 190 x 148(123)		- / 190x160		- / 190x116(95)		- / 190x128(107)		- / 190x128(107)		- / 190x128(107)	
Posto aggiuntivo letto posteriore	-		-		-		-		-		-	
Sistema letto saliscendi	-		-		S		S		S		S	
Gavone (apertura utile, cm)	147x67 / 100x67		147x67 / 100x67		117x 87(72) / 72x87(72)		117x87(72) / 72x87(72)		117x 87(72) / 72x87(72)		117x87x(72) / 40x87(72)	
Altezza massima interna garage (cm)	130		130		128		128		128		120	
Spessore pavimento / pareti / tetto (mm)	54 / 31 / 31		54 / 31 / 31		54 / 31 / 31		54 / 31 / 31		54 / 31 / 31		54 / 31 / 31	
Materiale pavimento / pareti / tetto (mm)	VTR / VTR / VTR		VTR / VTR / VTR		VTR / VTR / VTR		VTR / VTR / VTR		VTR / VTR / VTR		VTR / VTR / VTR	
Tetto in vetroresina, antigraffiti	S		S		S		S		S		S	
IMPIANTISTICA	Fiat Ducato		Fiat Ducato		Fiat Ducato		Fiat Ducato		Fiat Ducato		Fiat Ducato	
Fuochi / Forno a gas / Cappa aspirante	3 / 0 / -		3 / 0 / -		3 / 0 / -		3 / 0 / -		2 / 0 / -		3 / 0 / -	
Capacità max serbatoi: Acque chiare, Acque grigie (L**)	(20)100/120 (20)100/100		(20)100/120 (20)100/100		(20)100/120 (20)100/100		(20)100/120 (20)100/100		(20)100/120 (20)100/100		(20)100/120 (20)100/100	
Frigorifero trivalente automatico (220V, 12V, GAS) (L)	140		140		140		140		140		90	
Riscaldamento standard	Gas Combi 4000 W		Gas Combi 4000 W		Gas Combi 4000 W		Gas Combi 4000 W		Gas Combi 4000 W		Gas Combi 4000 W	
OBLÒ	Fiat Ducato		Fiat Ducato		Fiat Ducato		Fiat Ducato		Fiat Ducato		Fiat Ducato	
Tetto panoramico (mm)	S (1000x800)		S (1000x800)		S (1000x800)		S (1000x800)		S (1000x800)		S (1000x800)	
Oblò posteriore (mm)	400x400		400x400		400x400 (0 700x500)		400x400 (0 700x500)		400x400 (0 700x500)		400x400 (0 700x500)	
Oblò centrale (mm)	400x400 (0 700x500)		400x400 (0 700x500)		400x400		400x400		400x400		400x400	
Oblò dinette (mm)	-		-		-		-		-		-	
Oblò toilette / doccia	- / S		- / S		- / S		- / S		- / S		- / S	

S= standard O=optional - = non disponibile VTR: Vetroresina

La massa del veicolo omologato comprende: conducente (75 Kg), serbatoio gasolio riempito al 100% (60 lt.), acque chiare riempite a 20 lt. (utilizzo della speciale valvola di scarico) e bombole gas in alluminio (max.15 kg.) piene al 90% della loro capacità, e tolleranza prevista in fase di omologazione (+/- 5%) (2007/46/CE).

Tutto quanto non incluso nella versione standard del veicolo, sia cellula che chassis, comporta un aumento del peso in ordine di marcia con la conseguente riduzione del carico utile fino alla possibile riduzione di posti omologati nel caso il peso complessivo per il valore del carico utile disponibile. I carichi utili disponibili risultano dalla differenza tra massa massima ammessa e massa in ordine di marcia e prevedono una tolleranza del 5%. In fase di acquisto è necessario verificare il peso degli optional che si intende installare sul veicolo.

MAGIS

SEMINTEGRALE CON LETTO BASCULANTE



Dotazioni

di serie

- ✓ Cruise control
- ✓ Paraurti verniciato
- ✓ **Tetto panoramico**
- ✓ **Pannello solare**
- ✓ **Retrocamera doppio occhio con funzione di parcheggio**
- ✓ Porta con finestra fissa
- ✓ Bandella apribile
- ✓ Zanzariera porta ingresso
- ✓ ESC (FIAT)
- ✓ Radio 2 DIN con Carplay
- ✓ Antenna Radio DAB integrata
- ✓ **Diffusione audio interna ed esterna sfruttando le pareti come casse di risonanza**
- ✓ Botola a pavimento
- ✓ Clima manuale
- ✓ Airbag guidatore e passeggero
- ✓ Sedili girevoli con fodere sedili
- ✓ Cruise control
- ✓ Doghe nel letto
- ✓ **6 Anni garanzia infiltrazioni**



PACK TOURING FIAT

- Oscurante plissettato
- Porta a due punti con chiusura centralizzata
- Ruote con cerchi in lega da 16"
- Coibentazione tubi
- Coibentazione serbatoio
- Coibentazione gradino
- Traction+

risparmi -400 €
2.080€
valore del pack 2.480€



	83 XT	84 XT	85 XT	86 XT	87 XT	91 XT	94 XT	95 XT	98 XT
PREZZO €	56.390,00	57.500,00	57.200,00	57.500,00	57.500,00	55.490,00	56.450,00	57.690,00	57.990,00

MECCANICA E CHASSIS	Fiat Ducato		Fiat Ducato		Fiat Ducato		Fiat Ducato		Fiat Ducato	
Meccanica	Fiat Ducato		Fiat Ducato		Fiat Ducato		Fiat Ducato		Fiat Ducato	
Motorizzazione, Potenza	2.3MJ 120CV		2.3MJ 120CV		2.3MJ 120CV		2.3MJ 120CV		2.3MJ 120CV	
Massa massima tecnicamente ammessa (Kg)	3500		3500		3500		3500		3500	
Massa in ordine di marcia (Min / Max Kg)	2998 / 3077		2978 / 3072		2898 / 3077		2978 / 3072		2968 / 3072	
Carico Utile (Min / Max Kg)	423 / 602		428 / 522		423 / 602		428 / 522		428 / 532	
Passo (mm)	4035		3800		3800		4035		4035	
Peso camper più rimorchio (kg)	5500		5500		5500		5500		5500	
Dimensione cerchi	15"		15"		15"		15"		15"	
DIMENSIONI E POSTI	Fiat Ducato		Fiat Ducato		Fiat Ducato		Fiat Ducato		Fiat Ducato	
Lunghezza esterna (mm) / Larghezza esterna (mm)	6990 / 2350		7450 / 2350		6990 / 2350		7450 / 2350		7450 / 2350	
Altezza esterna (mm) / Altezza interna (mm)	2950 / 2080		2950 / 2080		2950 / 2080		2950 / 2080		2950 / 2080	
Posti omologati	5		5		5		4		5	
Posti letto (optional dinette)	4 (5 0)		4 (5 0)		4 (5 0)		4 (0 5)		4 (5 0)	
Letto supplementare dalla dinette trasformabile	0		0		0		0		0	
Letto posteriore (cm)	180x80 - 189x80		220x80 / 194x80		199x80 - 186x80		220x80 / 194x80		213x125(118)	
Letto supplementare ausiliario in dinette (cm)	216x87(54)		212x54		212x54		212x100		198x92	
Letto mansarda (cm) / Letto basculante (cm)	- / 190x116(95)		- / 190x128(107)		- / 190x128(107)		- / 190x128(107)		- / 190x95	
Posto aggiuntivo letto posteriore	S		S		S		-		-	
Sistema letto saliscendi	-		-		-		-		S	
Gavone (apertura utile, cm)	117x87(72) / 117x87(72)		117x87(72) / 117x87(72)		117x87(72)-100x67 / 117x87(72)-107x60		72x87(72) / 72x87(72)		117x87(72) / 117x87(72)	
Altezza massima interna garage (cm)	126		119		119		75		120	
Spessore pavimento / pareti / tetto (mm)	54 / 31 / 31		54 / 31 / 31		54 / 31 / 31		54 / 31 / 31		54 / 31 / 31	
Materiale pavimento / pareti / tetto (mm)	VTR / VTR / VTR		VTR / VTR / VTR		VTR / VTR / VTR		VTR / VTR / VTR		VTR / VTR / VTR	
Tetto in vetroresina, antigraffiti	S		S		S		S		S	
IMPIANTISTICA	Fiat Ducato		Fiat Ducato		Fiat Ducato		Fiat Ducato		Fiat Ducato	
Fuochi / Forno a gas / Cappa aspirante	3 / 0 / -		3 / 0 / -		3 / 0 / -		3 / 0 / -		3 / 0 / -	
Capacità max serbatoi: Acque chiare, Acque grigie (L**)	(20)100/120 (20)100/100		(20)100/120 (20)100/100		(20)100/120 (20)100/100		(20)100/120 (20)100/100		(20)100/120 (20)100/100	
Frigorifero trivalente automatico (220V, 12V, GAS) (L)	140		140		140		140		140	
Riscaldamento standard	Gas Combi 4000 W		Gas Combi 4000 W		Gas Combi 4000 W		Gas Combi 4000 W		Gas Combi 4000 W	
OBLÒ	Fiat Ducato		Fiat Ducato		Fiat Ducato		Fiat Ducato		Fiat Ducato	
Tetto panoramico (mm)	S (1000x800)		S (1000x800)		S (1000x800)		S (1000x800)		S (1000x800)	
Oblò posteriore (mm)	400x400 (0 700x500)		400x400 (0 700x500)		400x400 (0 700x500)		400x400 (0 700x500)		400x400 (0 700x500)	
Oblò centrale (mm)	400x400		400x400		400x400		400x400		400x400	
Oblò dinette (mm)	-		-		-		-		-	
Oblò toilette / doccia	- / S		- / S		- / S		- / S		- / S	

S= standard O=optional - = non disponibile VTR: Vetroresina

La massa del veicolo omologato comprende: conducente (75 Kg), serbatoio gasolio riempito al 100% (60 lt.), acque chiare riempite a 20 lt. (utilizzo della speciale valvola di scarico) e bombole gas in alluminio (max.15 kg.) piene al 90% della loro capacità, e tolleranza prevista in fase di omologazione (+/- 5%) (2007/46/CE).

Tutto quanto non incluso nella versione standard del veicolo, sia cellula che chassis, comporta un aumento del peso in ordine di marcia con la conseguente riduzione del carico utile fino alla possibile riduzione di posti omologati nel caso il peso complessivo per il valore del carico utile disponibile. I carichi utili disponibili risultano dalla differenza tra massa massima ammessa e massa in ordine di marcia e prevedono una tolleranza del 5%. In fase di acquisto è necessario verificare il peso degli optional che si intende installare sul veicolo.



Dotazioni

di serie

- ✓ Cruise control
- ✓ Paraurti verniciato
- ✓ **Pannello solare**
- ✓ **Retrocamera doppio occhio con funzione di parcheggio**
- ✓ Porta con finestra fissa
- ✓ Bandella apribile
- ✓ Zanzariera porta ingresso
- ✓ ESC (FIAT)
- ✓ Radio 2 DIN con Carplay
- ✓ Antenna Radio DAB integrata
- ✓ **Diffusione audio interna ed esterna sfruttando le pareti come casse di risonanza**
- ✓ Botola a pavimento
- ✓ Clima manuale
- ✓ Airbag guidatore e passeggero
- ✓ Sedili girevoli con fodere sedili
- ✓ Cruise control
- ✓ Doghe nel letto
- ✓ **6 Anni garanzia infiltrazioni**



PACK TOURING FIAT

- Oscurante plissettato
- Porta a due punti con chiusura centralizzata
- Ruote con cerchi in lega da 16"
- Coibentazione tubi
- Coibentazione serbatoio
- Coibentazione gradino
- Traction+

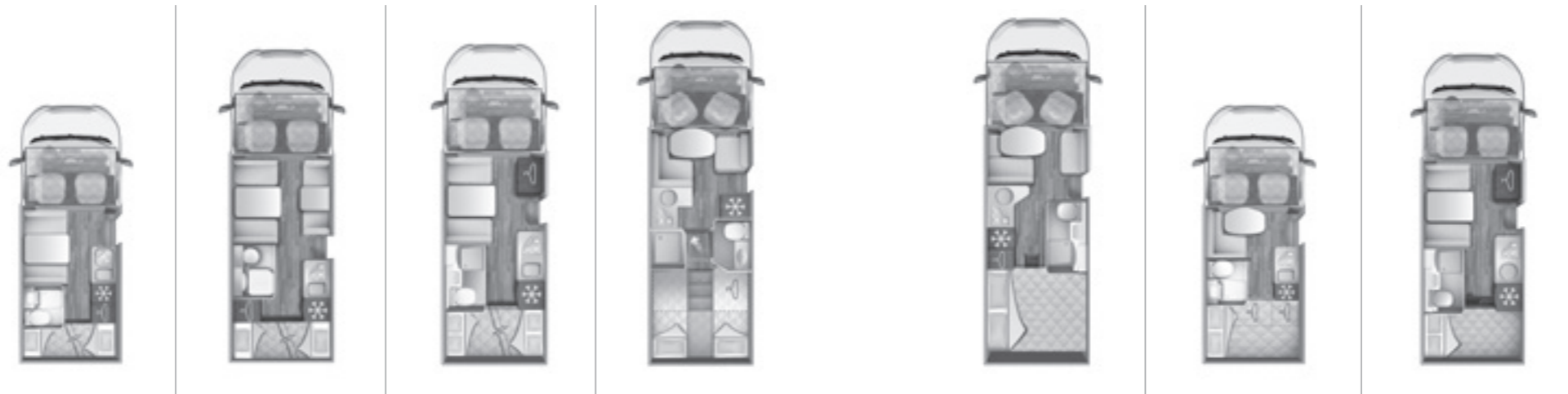

	71 M	77 M	79 M	84 M	90 M	91 M	95 M
PREZZO €	54.200,00	55.090,00	55.990,00	57.100,00	59.000,00	54.200,00	56.250,00

MECCANICA E CHASSIS							
Meccanica	Fiat Ducato	Fiat Ducato	Fiat Ducato	Fiat Ducato	Fiat Ducato	Fiat Ducato	Fiat Ducato
Motorizzazione, Potenza	2.3MJ 120CV	2.3MJ 120CV	2.3MJ 120CV	2.3MJ 120CV	2.3MJ 120CV	2.3MJ 120CV	2.3MJ 120CV
Massa massima tecnicamente ammessa (Kg)	3500	3500	3500	3500	3500	3500	3500
Massa in ordine di marcia (Min / Max Kg)	2920 / 2990	2878 / 2907	2908 / 2992	2998 / 3072	3008 / 3072	2920 / 3170	2908 / 2992
Carico Utile (Min / Max Kg)	510 / 580	593 / 622	508 / 592	428 / 502	428 / 492	580 / 330	508 / 592
Passo (mm)	4035	4035	4035	4035	4035	3450	3800
Peso camper più rimorchio (kg)	5500	5500	5500	5500	5500	5500	5500
Dimensione cerchi	15"	15"	15"	15"	15"	15"	15"
DIMENSIONI E POSTI							
Lunghezza esterna (mm) / Larghezza esterna (mm)	5990 / 2350	6990 / 2350	6990 / 2350	7450 / 2350	7450 / 2350	5995 / 2300	6995 / 2300
Altezza esterna (mm) / Altezza interna (mm)	3200 / 2080	3200 / 2080	3200 / 2080	3200 / 2080	3200 / 2080	3200 / 2080	3200 / 2080
Posti omologati	6	7	6	5	5	4	6
Posti letto (optional dinette)	6	7	8	4 (5 0)	4 (5 0)	4 (0 5)	6
Letto supplementare dalla dinette trasformabile	-	-	-	0	0	0	S
Letto posteriore (cm)	215x76 - 215x76	212x80 / 212x80	216x130(112) / 210x110	215x80(206) - 197x80	212x189	213x125(118)	215x130(112)
Letto supplementare ausiliario in dinette (cm)	177x125	186x125 / 163x65	186x125	212x54	212x113(50)	198x92	186x125
Letto mansarda (cm) / Letto basculante (cm)	209x160 / -	209x160 / -	209x160 / -	209x160 / -	209x160 / -	209x160 / -	209x160 / -
Posto aggiuntivo letto posteriore	-	-	-	S	-	-	-
Gavone (apertura utile, cm)	110x63 - 110x50	107x60 / 107x60	130x 102(72) / 130x102(72)	117x87(72) / 117x87(72)	132x137 / 132x137	117x60 - 117x60	130x102(72) / 130x102(72)
Sistema letto saliscendi	-	-	-	-	-	-	S
Altezza massima interna garage (cm)	95	130	130	130	143	128	135
Spessore pavimento / pareti / tetto (mm)	54 / 31 / 31	54 / 31 / 31	54 / 31 / 31	54 / 31 / 31	54 / 31 / 31	54 / 31 / 31	54 / 31 / 31
Materiale pavimento / pareti / tetto (mm)	VTR / VTR / VTR	VTR / VTR / VTR	VTR / VTR / VTR	VTR / VTR / VTR	VTR / VTR / VTR	VTR / VTR / VTR	VTR / VTR / VTR
Tetto in vetroresina, antigraffiti	S	S	S	S	S	S	S
IMPIANTISTICA							
Fuochi / Forno a gas / Cappa aspirante	3 / 0 / -	3 / 0 / -	3 / 0 / -	3 / 0 / -	3 / 0 / -	3 / 0 / -	3 / 0 / -
Capacità max serbatoi: Acque chiare, Acque grigie (L**)	(20)100 / 120 (20)100 / 100	(20)100 / 120 (20)100 / 100	(20)100 / 120 (20)100 / 100	(20)100 / 120 (20)100 / 100	(20)100 / 120 (20)100 / 100	(20)100 / 120 (20)100 / 100	(20)100 / 120 (20)100 / 100
Frigorifero trivalente automatico (220V, 12V, GAS) (L)	140	140	140	140	140	140	140
Riscaldamento standard	Gas Combi 4000 W	Gas Combi 4000 W	Gas Combi 4000 W	Gas Combi 4000 W	Gas Combi 4000 W	Gas Combi 4000 W	Gas Combi 4000 W
OBLÒ							
Tetto panoramico (mm)	0 (800x600)	0 (800x600)	0 (800x600)	0 (800x600)	0 (800x600)	0 (800x600)	0 (800x600)
Oblò posteriore (mm)	400x400 (0 700x500)	400x400 (0 700x500)	400x400 (0 700x500)	400x400 (0 700x500)	400x400 (0 700x500)	400x400 (0 700x500)	400x400 (0 700x500)
Oblò centrale (mm)	-	-	-	-	-	-	-
Oblò dinette (mm)	400x400	400x400	400x400	400x400	400x400	400x400	400x400
Oblò toilette / doccia	- / S	- / S	- / S	- / S	- / S	- / S	- / S

S= standard O=optional - = non disponibile VTR: Vetroresina

La massa del veicolo omologato comprende: conducente (75 Kg), serbatoio gasolio riempito al 100% (60 lt.), acque chiare riempito a 20 lt. (utilizzo della speciale valvola di scarico) e bombole gas in alluminio (max.15 kg.) piene al 90% della loro capacità, e tolleranza prevista in fase di omologazione (+/- 5%) (2007/46/CE).

Tutto quanto non incluso nella versione standard del veicolo, sia cellula che chassis, comporta un aumento del peso in ordine di marcia con la conseguente riduzione del carico utile fino alla possibile riduzione di posti omologati nel caso il peso complessivo per il valore del carico utile disponibile. I carichi utili disponibili risultano dalla differenza tra massa massima ammessa e massa in ordine di marcia e prevedono una tolleranza del 5%. In fase di acquisto è necessario verificare il peso degli optional che si intende installare sul veicolo.



Dotazioni

di serie

- ✓ Cruise control
- ✓ Paraurti verniciato
- ✓ **Tetto panoramico**
- ✓ **Pannello solare**
- ✓ **Retrocamera doppio occhio con funzione di parcheggio**
- ✓ Porta con finestra fissa
- ✓ Bandella apribile
- ✓ Zanzariera porta ingresso
- ✓ ESC (FIAT)
- ✓ Antenna Radio DAB integrata
- ✓ Radio 2 DIN con Carplay
- ✓ **Diffusione audio interna ed esterna sfruttando le pareti come casse di risonanza**
- ✓ Botola a pavimento
- ✓ Clima manuale
- ✓ Airbag guidatore e passeggero
- ✓ Cruise control
- ✓ Sedili girevoli con fodere sedili
- ✓ Doghe nel letto
- ✓ **6 Anni garanzia infiltrazioni**



PACK TOURING FIAT

- Oscurante plissettato
- Porta a due punti con chiusura centralizzata
- Ruote con cerchi in lega da 16"
- Coibentazione tubi
- Coibentazione serbatoio
- Coibentazione gradino
- Traction+

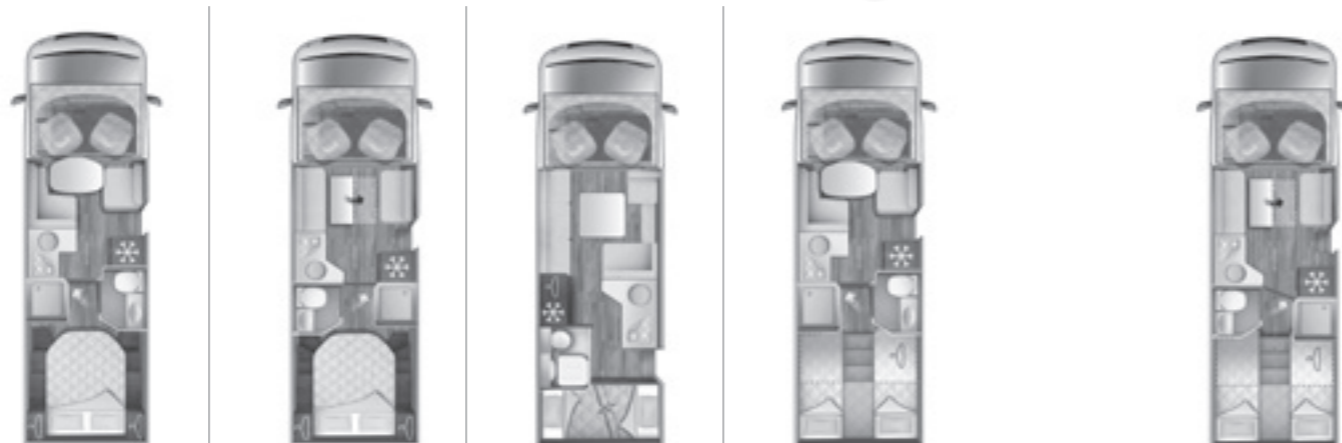

	65 Integral	67 Integral	74 Integral	84 Integral	87 Integral
PREZZO €	65.990,00	65.990,00	65.990,00	65.990,00	65.990,00

MECCANICA E CHASSIS	Fiat Ducato	Fiat Ducato	Fiat Ducato	Fiat Ducato	Fiat Ducato
Meccanica	Fiat Ducato	Fiat Ducato	Fiat Ducato	Fiat Ducato	Fiat Ducato
Motorizzazione, Potenza	2.3MJ 120CV	2.3MJ 120CV	2.3MJ 120CV	2.3MJ 120CV	2.3MJ 120CV
Massa massima tecnicamente ammessa (Kg)	3500	3500	3500	3500	3500
Massa in ordine di marcia (Min / Max Kg)	2968 / 3072	2978 / 3157	2923 / 2988	2968 / 3072	2978 / 3157
Carico Utile (Min / Max Kg)	428 / 532	343 / 532	512 / 577	428 / 532	343 / 522
Passo (mm)	4035	4035	4035	4035	4035
Peso camper più rimorchio (kg)	5500	5500	5500	5500	5500
Dimensione cerchi	15"	15"	15"	15"	15"
DIMENSIONI E POSTI					
Lunghezza esterna (mm) / Larghezza esterna (mm)	7450 / 2350	7450 / 2350	7300 / 2350	7450 / 2350	6970 / 2350
Altezza esterna (mm) / Altezza interna (mm)	2950 / 2080	2950 / 2080	2950 / 2080	2950 / 2080	2950 / 2080
Posti omologati	5	4	6	5	4
Posti letto (optional dinette)	4 (5 0)	4 (5 0)	6	4 (0 5)	4 (5 0)
Letto supplementare dalla dinette trasformabile	0	0	-	0	0
Letto posteriore (cm)	190x150	190x150	216x100(840) - 216x100(840)	220x80 - 194x80	200x80 - 215x80
Letto supplementare ausiliario in dinette (cm)	212 x54	212x100	200x62 - 189x65	212x54	212x100
Letto mansarda (cm)/ Letto basculante (cm)	- / 185x134	- / 185x134	- / 185x134	- / 185x134	- / 185x134
Posto aggiuntivo letto posteriore	-	-	-	-	S
Sistema letto saliscendi	-	-	-	-	-
Gavone (apertura utile, cm)	117x87(72) / 72x87(72)	117x 87(72) / 72x87(72)	100x67 / 100x67	117x87(72) / 117x87(72)	117x87(72) / 117x87(72)
Altezza massima interna garage (cm)	128	128	138	119	120
Spessore pavimento / pareti / tetto (mm)	54 / 31 / 31	54 / 31 / 31	54 / 31 / 31	54 / 31 / 31	54 / 31 / 31
Materiale pavimento / pareti / tetto (mm)	VTR / VTR / VTR	VTR / VTR / VTR	VTR / VTR / VTR	VTR / VTR / VTR	VTR / VTR / VTR
Tetto in vetroresina, antigraffiti	S	S	S	S	S
IMPIANTISTICA					
Fuochi / Forno a gas / Cappa aspirante	3 / 0 / -	3 / 0 / -	3 / 0 / -	3 / 0 / -	3 / 0 / -
Capacità max serbatoi: Acque chiare, Acque grigie (L**)	(20)100 / 100	(20)100 / 100	(20)100 / 100	(20)100 / 100	(20)100 / 100
Frigorifero trivalente automatico (220V, 12V, GAS) (L)	140	140	140	140	140
Riscaldamento standard	Gas Combi 4000 W	Gas Combi 4000 W	Gas Combi 4000 W	Gas Combi 4000 W	Gas Combi 4000 W
OBLÒ					
Tetto panoramico (mm)	-	-	-	-	-
Oblò posteriore (mm)	400x400 (0 700x500)	400x400 (0 700x500)	400x400 (0 700x500)	400x400 (0 700x500)	400x400 (0 700x500)
Oblò centrale (mm)	400x400	-	400x400	700x500 (0 HEKI 3 960x655)	-
Oblò dinette (mm)	-	700x500 (0 HEKI 3 960x655)	-	-	700x500 (0 HEKI 3 960x655)
Oblò toilette / doccia	- / S	- / S	- / S	- / S	- / S

S= standard O=optional - = non disponibile VTR: Vetroresina

La massa del veicolo omologato comprende: conducente (75 Kg), serbatoio gasolio riempito al 100% (60 lt.), acque chiare riempito a 20 lt. (utilizzo della speciale valvola di scarico) e bombole gas in alluminio (max.15 kg.) piene al 90% della loro capacità, e tolleranza prevista in fase di omologazione (+/- 5%) (2007/46/CE).

Tutto quanto non incluso nella versione standard del veicolo, sia cellula che chassis, comporta un aumento del peso in ordine di marcia con la conseguente riduzione del carico utile fino alla possibile riduzione di posti omologati nel caso il peso complessivo per il valore del carico utile disponibile. I carichi utili disponibili risultano dalla differenza tra massa massima ammessa e massa in ordine di marcia e prevedono una tolleranza del 5%. In fase di acquisto è necessario verificare il peso degli optional che si intende installare sul veicolo.

OPTIONAL CHASSIS FIAT		Peso (Kg)	Prezzo al pubblico (IVA 22% inclusa)
MOTORE 2.300 CC 140 CV		0	€ 1.000,00
MOTORE 2.300 CC 160 CV		23	€ 3.100,00
MOTORE 2.300 CC 180 CV		23	€ 4.900,00
EST. PORTATA A 4250 KG PER 140CV		40	€ 1.700,00
EST. PORTATA A 4400 KG PER 160CV E 180CV		40	€ 1.700,00
CLIMA AUTOMATICO		0	€ 400,00
VOLANTE E CAMBIO IN PELLE		0	€ 190,00
TRACTION+	CON HILL DESCENT	1	€ 98,00
CAMBIO AUTOMATICO 140CV	INCLUDE ECO PACK (OBBLIGATORIO CON RUOTE DA 16)	31	€ 3.676,00
CAMBIO AUTOMATICO 160CV E 180CV	OBBLIGATORIO CON RUOTE DA 16	21	€ 3.416,00
CABINA COLORATA	COLORAZIONI DISPONIBILI: METALLIZZATO SILVER, SOLIDO CAMPOVOLO	0	€ 600,00
RUOTE CON CERCHI IN LEGA DA 15" "MATT BLACK"		0	€ 400,00
RUOTE CON CERCHI IN LEGA DA 16" CON SOSPENSIONI IN COMPOSITO		3	€ 700,00
RUOTE CON CERCHI IN LEGA DA 16" SU CHASSIS HEAVY		0	€ 380,00
RUOTE CON CERCHI IN ACCIAIO DA 16" CON SOSPENSIONI IN COMPOSITO		3	€ 450,00
FARI A LED DRL (DAYTIME RUNNING LIGHT)	DI SERIE SU INTEGRAL	0	€ 350,00
FARI FENDINEBBIA	NON DISPONIBILI SU INTEGRAL	1	€ 190,00
GRIGLIA NERO LUCIDA / PROIETTORI CORNICE NERI / SKID-PLATE NERO	ESCLUSO INTEGRAL	0	€ 170,00
ECO PACK (START & STOP, ALTERNATORE SMART, POMPA CARBURANTE INTELLIGENTE)	PER MECCANICA 140CV	10	€ 346,00
TPMS - MONITORAGGIO AUTOMATICO PRESSIONE PNEUMETICI		0	€ 140,00
DRIVING SECURITY SYSTEM (DSS) FULL BRAKE CONTROL, SENSORE PIOGGIA, LDWS (LANE DEPARTURE WARNING SYSTEM), HBR (HIGH-BEAM RECOGNITION), TSR (TRAFFIC SIGN RECOGNITION)	ESCLUSO INTEGRAL	2	€ 990,00

PACK OPTIONAL CELLULA		Peso (Kg)	Prezzo al pubblico (IVA 22% inclusa)
PACK START DIGIT	SUPPORTO TV + ANTENNA DIGITALE + TV LCD 20"	17	€ 650,00
PACK START SAT	SUPPORTO TV + ANTENNA SATELLITARE + TV LCD 20"	20	€ 1.990,00
PACK TOURING MAGIS (FIAT)	CERCHI IN LEGA 16" E SOSPENSIONE IN COMPOSITO, OSCURANTE CABINA PLISSETTATO, PORTA A DUE PUNTI, COIBENTAZIONE SERBATOIO E SONDA ELETTRICA, TUBI ESTERNI RISCALDATI ELETTRICI, COIBENTAZIONE GRADINO INGRESSO, TRACTION +	24	€ 2.080,00
PACK TOURING MAGIS INTEGRAL	CERCHI IN LEGA 16" E SOSPENSIONE IN COMPOSITO, OSCURANTE CABINA PLISSETTATO, PORTA A DUE PUNTI, COIBENTAZIONE SERBATOIO E SONDA ELETTRICA, TUBI ESTERNI RISCALDATI ELETTRICI, COIBENTAZIONE GRADINO INGRESSO, TRACTION +	21	€ 1.710,00

OPTIONAL CELLULA		Peso (Kg)	Prezzo al pubblico (IVA 22% inclusa)
RISCALDAMENTO A CIRCOLAZIONE D'ACQUA ALDE 6000W	MAGIS 65 - 67 - 84 - 87 XT	36	€ 2.440,00
RISCALDAMENTO A GASOLIO COMBINATO 4000W CON CP PLUS		0	€ 400,00
RISCALDAMENTO A GAS COMBINATO 6000W CON CP PLUS		0	€ 360,00
RISCALDAMENTO A GAS/ELETTRICO COMBINATO 6000W CON CP PLUS		0	€ 740,00
RISCALDAMENTO A GASOLIO COMBINATO 6000W CON CP PLUS		2	€ 680,00
RISCALDAMENTO A GASOLIO COMBINATO ELETTRICO 6000W CON CP PLUS		2	€ 1.100,00
PAVIMENTO RISCALDATO ELETTRICAMENTE		9	€ 650,00
RISCALDAMENTO ALDE: COLLEGAMENTO AL MOTORE CHASSIS	MAGIS 65 - 67 - 84 - 87 XT (VINCOLATO AL RISCALDAMENTO ALDE., SISTEMA CON SCAMBIATORE PER CIRCUITO MOTORE E POMPA	3	€ 890,00
PARABREZZA TERMICO	SOLO PER MODELLI INTEGRAL	0	€ 580,00
OPEN SKY TETTO PANORAMICO	PER MANSARDATI, STANDARD PER PROFILATI	11	€ 570,00
OBLO' HEKI 3 (90X60) - SOPRA LA DINETTE E ZONA POSTERIORE	SOLO PER INTEGRAL	16	€ 970,00
OBLO' HEKI 3 (90X60) - ZONA POSTERIORE	MAGIS 87 XT	8	€ 610,00
OBLO' PANORAMICO (70X50) ZONA POSTERIORE	GAMMA MAGIS	8	€ 360,00
POSTO LETTO IN DINETTE	PER I MODELLI CON SEMIDINETTE, STANDARD PER 77M, 79M, 95M, 84M, 90M	1	€ 240,00
OMNIVENT 40X40	VENTILATORE INTEGRATO NELL'OBLO' DEL CORRIDOIO	1	€ 200,00
OSCURANTE CABINA PLISSETTATO (FORD)	OSCURANTE CABINA PER FORD	6	€ 690,00
OSCURANTE CABINA PLISSETTATO (FIAT)	OSCURANTE CABINA PER FIAT	6	€ 510,00
TAVOLO A LIBRO	(NON COMPATIBILE CON L'OPTIONAL DEL LETTO IN DINETTE, NON DISPONIBILE PER I MODELLI 77M, 79M, 95M)	5	€ 250,00
COPRI LAVELLO		2	€ 100,00
FORNO A GAS		14	€ 500,00
SUPPORTO TV LCD		4	€ 150,00
MOQUETTE CELLULA		7	€ 460,00
SISTEMA DI GESTIONE DOPPIA BATTERIA	BATTERIA ESCLUSA	4	€ 350,00
PORTABICICLETTE A QUATTRO POSTI	(PORTATA MASSIMA 60 KG)	10	€ 320,00
TAPPEZZERIA OPZIONALE		0	€ 290,00
PORTA CELLULA A DUE PUNTI CON CHIUSURA CENTRALIZZATA		6	€ 400,00
TENDA SEPARAZIONE INTERNA GIORNO-NOTTE	PER MODELLI GARAGE E LETTO A CASTELLO	1	€ 150,00
TENDA SEPARAZIONE G/N PLISSETTATA	PER LETTO GEMELLO E LETTO CENTRALE	4	€ 650,00
ISOFIX	NON DISPONIBILE SU DINETTE FACE TO FACE	0	€ 140,00
COPERTE LETTO POSTERIORE		1	€ 500,00

Il presente listino prezzi è espresso in Euro ed è valido esclusivamente per l'Italia. I prezzi consigliati al pubblico sono comprensivi di Iva al 22%. Tutto quanto non incluso nella versione standard del veicolo, sia cellula che chassis, comporta un aumento del peso in ordine di marcia con la conseguente riduzione del carico utile fino alla possibile riduzione di posti omologati. Il carico utile disponibile risulta dalla differenza tra la massa massima ammessa e la massa in ordine di marcia. Tutte le masse e i carichi del veicolo a vuoto, conformemente alla Direttiva 2007/46/CE, hanno una tolleranza del +/- 5. In fase di acquisto è necessario verificare che il peso degli optional che si intende installare sul veicolo sia inferiore al carico utile disponibile. Tale peso è riportato alla voce specifica all'interno dei dati tecnici. Si ricorda che la legge non permette che i carichi massimi sugli assali e la massa massima totale tecnicamente ammessa non vengano superati nella fase di carico completo del veicolo.



Il mondo a portata di mano.

Per il viaggiatore più esperto, sempre alla ricerca di veicoli con tanto stivaggio, eleganti, tecnologici e affidabili con dotazioni eccellenti e ultra confortevoli, a prezzi vantaggiosi. Una gamma di semintegrali selezionata in tre allestimenti, a seconda della tipologia di letto. Scegli tra centrale, gemello o trasversale. Disponibile su meccanica Fiat.



SEMINTEGRALE





zona giorno

- Dinette con sedili girevoli che si integrano nel living
- Dinette face to face
- Mobilio legno scuro
- Grandi finestre e oblò
- Tavolo in laminato lucido
- Tavolo a libro (dove disponibile)
- Sedute dinette ergonomiche
- Fodere sedili coordinate alla tappezzeria tessuto
- Botola a pavimento
- Soffitto soft touch

cucina

- Scelta tra longitudinale e a L
- Frigorifero a due ante con scomparto porta bottiglie fino a 150 l
- Piano cottura a 3 fuochi con copertura in vetro
- Pannello in metacrilato
- Cassetto con porta posate
- Cestoni a estrazione
- Illuminazione a led sotto il piano cucina e nella parte perimetrale al profilo esterno

bagno

- Mobilio in legno
- Ampia doccia con doppio scarico
- Pensili capienti
- Ampi specchi con illuminazione integrata e oblò
- Porta separazione doccia rigida
- Porta separazione zona giorno e zona notte (dove disponibile)

zona notte

- Letti a doghe
- Letti centrali maxi 190x150 cm
- Letto in dinette (dove disponibile)
- Materassi traspiranti
- Finestre ed oblò per maggiore luce e areazione
- Pannello soffitto rivestito in tessuto con tasca porta oggetti
- Tasche laterali porta oggetti



tecnologia di bordo

- Casse audio nella zona notte
- Riscaldamento perimetrale Combi 4 a gas
- Illuminazione a LED
- Luci di cortesia notturna perimetrali a pavimento
- Luci spot a LED sotto i pensili
- Prese USB nella zona giorno

chassis

- Fiat Ducato 2,3 MJ 120 CV, classe di emissione EURO 6
- Airbag guidatore e passeggero
- ESC (FIAT)
- Clima manuale
- Airbag guidatore e passeggero
- Cruise control
- Antenna Radio DAB integrata
- Sedili cabina girevoli
- Doppio pavimento

esterni

- Paraurti verniciato
- Opensky, tetto panoramico (standard sui semintegrati)
- Porta XL con chiusura centralizzata a due punti
- Doppio pavimento tecnico
- Garage XXL con capacità massima di carico di 300kg
- Retrocamera
- Pannello solare da 120V
- 6 anni garanzia contro le infiltrazioni

tappezzerie

Marigold (Standard ■, Tessuto/Similpelle)



RIVIERA

SEMINTEGRALE SENZA LETTO BASCULANTE



Dotazioni di serie

- ✓ Paraurti verniciato
- ✓ Ruote da 16" (FORD)
- ✓ **Tetto panoramico**
- ✓ **Pannello solare**
- ✓ **Retrocamera**
- ✓ Porta con finestra fissa
- ✓ Zanzariera porta ingresso
- ✓ **Doppio pavimento**
- ✓ ESC (FIAT) ESP (FORD)
- ✓ Antenna Radio DAB integrata e radio bluetooth con comandi al volante
- ✓ Clima manuale
- ✓ Airbag guidatore e passeggero
- ✓ Cruise control
- ✓ Sedili girevoli con fodere sedili
- ✓ Doghe nel letto
- ✓ **6 Anni garanzia infiltrazioni**



PACK TOURING FIAT

- Oscurante plissettato
- Cerchi in lega da 16
- Riscaldamento Combi 6
- Traction+

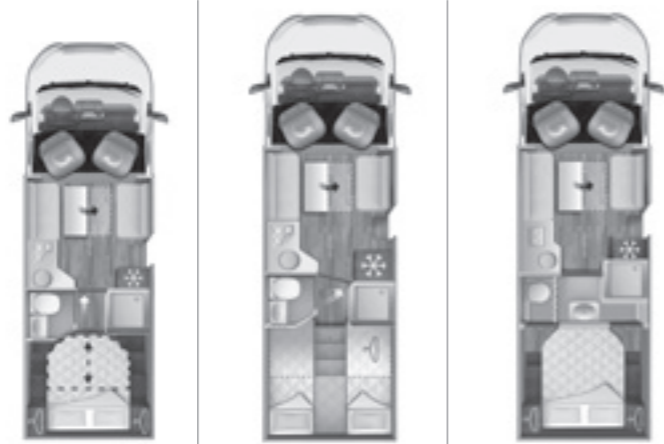

RIVIERA

SEMINTEGRALE CON LETTO BASCULANTE

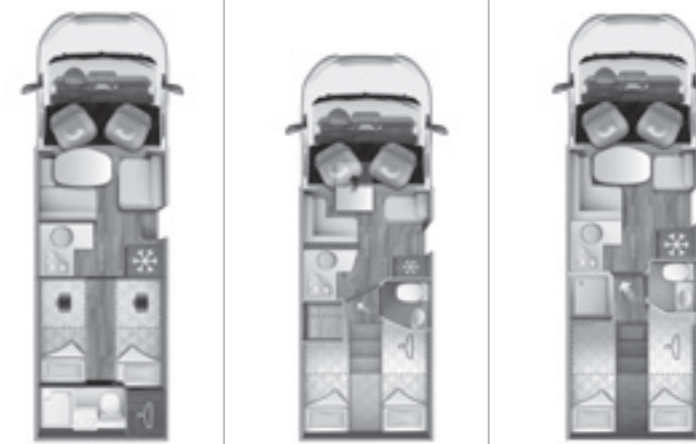

	67 P	87 P	98 P	67 XT	87 XT	98 XT
PREZZO €	62.450,00	62.450,00	61.450,00	62.450,00	62.450,00	61.450,00

MECCANICA E CHASSIS	Fiat Ducato	Fiat Ducato	Fiat Ducato	Fiat Ducato	Fiat Ducato	Fiat Ducato
Meccanica	Fiat Ducato	Fiat Ducato	Fiat Ducato	Fiat Ducato	Fiat Ducato	Fiat Ducato
Motorizzazione, Potenza	2.3MJ 120CV	2.3MJ 120CV	2.3MJ 120CV	2.3MJ 120CV	2.3MJ 120CV	2.3MJ 120CV
Massa massima tecnicamente ammessa (Kg)	3500	3500	3500	3500	3500	3500
Massa in ordine di marcia (Min / Max Kg)	3103 / 3157	3103 / 3157	3103 / 3157	3103 / 3157	3103 / 3157	3103 / 3157
Carico Utile (Min / Max Kg)	343 / 397	343 / 397	343 / 397	343 / 397	343 / 397	343 / 397
Passo (mm)	4035	4035	4035	4035	4035	4035
Peso camper più rimorchio (kg)	5500	5500	5500	5500	5500	5500
Dimensione cerchi	15"	15"	15"	15"	15"	15"
DIMENSIONI E POSTI						
Lunghezza esterna (mm) / Larghezza esterna (mm)	7450 / 2350	7450 / 2350	7450 / 2350	7450 / 2350	7450 / 2350	7450 / 2350
Altezza esterna (mm) / Altezza interna (mm)	3050 / 2080	3050 / 2080	3050 / 2080	3050 / 2080	3050 / 2080	3050 / 2080
Posti omologati	4	4	4	4	4	4
Posti letto (optional dinette)	3	3	3	4 (0 5)	4 (0 5)	4 (0 5)
Letto supplementare dalla dinette trasformabile	S	S	S	0	0	0
Letto posteriore (cm)	190x150	194x80 - 194x80	215x135	190x150	194x80 - 194x80	215x135
Letto supplementare ausiliario in dinette (cm)	216x86	216x86	216x86	216x86	216x86	216x86
Letto mansarda (cm) / Letto basculante (cm)	- / 190x128(107)	- / 190x128 (107)	- / 190x133(124)	- / 190x128(107)	- / 190x128 (107)	- / 190x133(124)
Posto aggiuntivo letto posteriore	-	S	-	-	S	-
Sistema letto saliscendi	-	-	-	-	-	-
Gavone (apertura utile, cm)	117x87(72) / 117x87(72)	117x87(72) / 117x87(72)	130x102(72) / 130x102(72)	117x87(72) / 117x87(72)	117x87(72) / 117x87(72)	130x102(72) / 130x102(72)
Altezza massima interna garage (cm)	122	119	135	122	119	135
Spessore pavimento / pareti / tetto (mm)	38 - 22 / 31 / 31	38 - 22 / 31 / 31	38 - 22 / 31 / 31	38 - 22 / 31 / 31	38 - 22 / 31 / 31	38 - 22 / 31 / 31
Materiale pavimento / pareti / tetto (mm)	VTR / VTR / VTR	VTR / VTR / VTR	VTR / VTR / VTR	VTR / VTR / VTR	VTR / VTR / VTR	VTR / VTR / VTR
Tetto in vetroresina, antigraffio	S	S	S	S	S	S
IMPIANTISTICA						
Fuochi / Forno a gas / Cappa aspirante	3 / 0 / -	3 / 0 / -	3 / 0 / -	3 / 0 / -	3 / 0 / -	3 / 0 / -
Capacità max serbatoi: Acque chiare, Acque grigie (L**)	(20)80 / 80	(20)80 / 80	(20)80 / 80	(20)80 / 80	(20)80 / 80	(20)80 / 80
Frigorifero trivalente automatico (220V, 12V, GAS) (L)	150	150	150	150	150	150
Riscaldamento standard	Gas Combi 4000 W	Gas Combi 4000 W	Gas Combi 4000 W	Gas Combi 4000 W	Gas Combi 4000 W	Gas Combi 4000 W
OBLÒ						
Tetto panoramico (mm)	S (1000x800)	S (1000x800)	S (1000x800)	S (1000x800)	S (1000x800)	S (1000x800)
Oblò posteriore (mm)	400x400 (0 700x500)	400x400 (0 700x500)	400x400 (0 700x500)	400x400 (0 700x500)	400x400 (0 700x500)	400x400 (0 700x500)
Oblò centrale (mm)	400x400	400x400	400x400	400x400	400x400	400x400
Oblò dinette (mm)	700x500	700x500	700x500	-	-	-
Oblò toilette / doccia	-	-	S	-	-	S

S= standard O=optional - = non disponibile VTR: Vetroresina

La massa del veicolo omologato comprende: conducente (75 Kg), serbatoio gasolio riempito al 100% (60 lt.), acque chiare riempite a 20 lt. (utilizzo della speciale valvola di scarico) e bombole gas in alluminio (max.15 kg.) piene al 90% della loro capacità, e tolleranza prevista in fase di omologazione (+/- 5%) (2007/46/CE).

NOTE
MASSA IN ORDINE DI MARCIA. Comprende il peso del veicolo base a vuoto, il conducente (75 kg), 100% del carburante (serbatoio da 60 lt), le acque chiare (serbatoio riempito con 20 lt in viaggio), una bombola di gas ad uso abitativo (20 kg). La massa in ordine di marcia, e di conseguenza il carico utile e/o i posti in viaggio possono variare a seconda degli accessori installati.

CARICO UTILE. è costituito dalla differenza tra la massa totale tecnicamente ammessa e la massa in ordine di marcia. Comprende gli elementi a fini abitativi, i passeggeri trasportati definiti dal costruttore senza il conducente, gli effetti personali. Il calcolo del carico utile si basa sui seguenti parametri: 75 kg per ogni passeggero (escluso il conducente), 10 kg di bagaglio per ogni passeggero e per il conducente, 10 kg per ogni metro di lunghezza del veicolo, più il carico utile restante, che si può impegnare per l'installazione di accessori o per ulteriori bagagli. Tutte le masse e i carichi del veicolo a vuoto, conformemente alla Direttiva 2007/46/CE, hanno una tolleranza di +/- 5 %. L'equipaggiamento opzionale aumenta la massa in ordine di marcia e diminuisce il carico utile. Il peso degli accessori non di serie non è incluso nelle masse in ordine di marcia riportate in questo catalogo. Accessori e dispositivi addizionali riducono il carico utile di una quantità pari al loro peso; l'incidenza del peso dei singoli accessori è riportata nell'apposita colonna all'interno delle schede tecniche o può essere richiesto presso i nostri concessionari. In caso di installazione di alcuni accessori (tipo appendici supplementari come gancio di traino o portamoto), la massa di tali accessori influenzerà il carico utile, con la possibile riduzione di quest'ultimo o anche la riduzione dei posti omologati. Assicurarsi che i carichi massimi sugli assali e la massa di carico tecnicamente ammessa non vengano superati nella fase di carico completo del veicolo. Le normative e le esigenze di ogni Paese possono portare alle modifiche delle caratteristiche della presente tabella. Il numero dei posti omologati può variare in dipendenza delle normative dei singoli stati in materia di circolazione.

Tutto quanto non incluso nella versione standard del veicolo, sia cellula che chassis, comporta un aumento del peso in ordine di marcia con la conseguente riduzione del carico utile fino alla possibile riduzione di posti omologati nel caso il peso complessivo per il valore del carico utile disponibile. I carichi utili disponibili risultano dalla differenza tra massa massima ammessa e massa in ordine di marcia e prevedono una tolleranza del 5 %. In fase di acquisto è necessario verificare il peso degli optional che si intende installare sul veicolo.

OPTIONAL CHASSIS FIAT		Peso (Kg)	Prezzo al pubblico (IVA 22% inclusa)
MOTORE 2.300 CC 140 CV		0	€ 1.000,00
MOTORE 2.300 CC 160 CV		23	€ 3.100,00
MOTORE 2.300 CC 180 CV		23	€ 4.900,00
EST. PORTATA A 4250 KG PER 140CV		40	€ 1.700,00
EST. PORTATA A 4400 KG PER 160CV E 180CV		40	€ 1.700,00
CLIMA AUTOMATICO		0	€ 400,00
VOLANTE E CAMBIO IN PELLE		0	€ 190,00
TRACTION+	CON HILL DESCENT	1	€ 98,00
CAMBIO AUTOMATICO 140CV	INCLUDE ECO PACK (OBBLIGATORIO CON RUOTE DA 16)	31	€ 3.676,00
CAMBIO AUTOMATICO 160CV E 180CV	OBBLIGATORIO CON RUOTE DA 16	21	€ 3.416,00
CABINA COLORATA	COLORAZIONI DISPONIBILI: METALLIZZATO SILVER, SOLIDO CAMPOVOLO	0	€ 600,00
RUOTE CON CERCHI IN LEGA DA 15" "MATT BLACK"		0	€ 400,00
RUOTE CON CERCHI IN LEGA DA 16" CON SOSPENSIONI IN COMPOSITO		3	€ 700,00
RUOTE CON CERCHI IN LEGA DA 16" SU CHASSIS HEAVY		0	€ 380,00
RUOTE CON CERCHI IN ACCIAIO DA 16" CON SOSPENSIONI IN COMPOSITO		3	€ 450,00
FARI A LED DRL (DAYTIME RUNNING LIGHT)		0	€ 350,00
FARI FENDINEBBIA		1	€ 190,00
GRIGLIA NERO LUCIDA / PROIETTORI CORNICE NERI / SKID-PLATE NERO		0	€ 170,00
ECO PACK (START & STOP, ALTERNATORE SMART, POMPA CARBURANTE INTELLIGENTE)	PER MECCANICA 140CV	10	€ 346,00
TPMS - MONITORAGGIO AUTOMATICO PRESSIONE PNEUMETICI		0	€ 140,00
DRIVING SECURITY SYSTEM (DSS) FULL BRAKE CONTROL, SENSORE PIOGGIA, LDWS (LANE DEPARTURE WARNING SYSTEM), HBR (HIGH-BEAM RECOGNITION), TSR (TRAFFIC SIGN RECOGNITION)		2	€ 990,00
RADIO 2 DIN DAB		3	€ 650,00
RADIO 2 DIN DAB CON NAV		3	€ 890,00
COMANDI RADIO AL VOLANTE		0,4	€ 98,00

PACK OPTIONAL CELLULA		Peso (Kg)	Prezzo al pubblico (IVA 22% inclusa)
PACK START DIGIT	SUPPORTO TV + ANTENNA DIGITALE + TV LCD 20"	17	€ 650,00
PACK START SAT	SUPPORTO TV + ANTENNA SATELLITARE + TV LCD 20"	20	€ 1.990,00
PACK TOURING RIVIERA (GAS)	CERCHI IN LEGA 16" E SOSPENSIONE IN COMPOSITO, OSCURANTE CABINA PLISSETTATO, COMBI 6000 DIESEL, TRACTION +	10	€ 1.250,00
PACK TOURING RIVIERA (DIESEL)	CERCHI IN LEGA 16" E SOSPENSIONE IN COMPOSITO, OSCURANTE CABINA PLISSETTATO, COMBI 6000 DIESEL, TRACTION +	12	€ 1.650,00

OPTIONAL CELLULA		Peso (Kg)	Prezzo al pubblico (IVA 22% inclusa)
RISCALDAMENTO A GASOLIO COMBINATO 4000W CON CP PLUS		0	€ 400,00
RISCALDAMENTO A GAS COMBINATO 6000W CON CP PLUS		0	€ 360,00
RISCALDAMENTO A GAS/ELETTRICO COMBINATO 6000W CON CP PLUS		0	€ 740,00
RISCALDAMENTO A GASOLIO COMBINATO 6000W CON CP PLUS		2	€ 680,00
RISCALDAMENTO A GASOLIO COMBINATO ELETTRICO 6000W CON CP PLUS		2	€ 1.100,00
OMNIVENT 40X40	VENTILATORE INTEGRATO NELL'OBLÒ DEL CORRIDOIO	1	€ 200,00
OSCURANTE CABINA PLISSETTATO (FIAT)	OSCURANTE CABINA PER FIAT	6	€ 510,00
COPRI LAVELLO		2	€ 100,00
FORNO A GAS		14	€ 500,00
SUPPORTO TV LCD		4	€ 150,00
MOQUETTE CELLULA		7	€ 460,00
SISTEMA DI GESTIONE DOPPIA BATTERIA	BATTERIA ESCLUSA	4	€ 350,00
PORTABICICLETTE A QUATTRO POSTI	(PORTATA MASSIMA 60 KG)	10	€ 320,00
TAPPEZZERIA OPZIONALE		0	€ 290,00
TENDA SEPARAZIONE INTERNA GIORNO-NOTTE	PER MODELLI GARAGE E LETTO A CASTELLO	1	€ 150,00
TENDA SEPARAZIONE G/N PLISSETTATA	PER LETTO GEMELLO E LETTO CENTRALE	4	€ 650,00
ISOFIX	NON DISPONIBILE SU DINETTE FACE TO FACE	0	€ 140,00
COPERTE LETTO POSTERIORE		1	€ 500,00

Il presente listino prezzi è espresso in Euro ed è valido esclusivamente per l'Italia. I prezzi consigliati al pubblico sono comprensivi di Iva al 22%. Tutto quanto non incluso nella versione standard del veicolo, sia cellula che chassis, comporta un aumento del peso in ordine di marcia con la conseguente riduzione del carico utile fino alla possibile riduzione di posti omologati. Il carico utile disponibile risulta dalla differenza tra la massa massima ammessa e la massa in ordine di marcia. Tutte le masse e i carichi del veicolo a vuoto, conformemente alla Direttiva 2007/46/CE, hanno una tolleranza del +/- 5. In fase di acquisto è necessario verificare che il peso degli optional che si intende installare sul veicolo sia inferiore al carico utile disponibile. Tale peso è riportato alla voce specifica all'interno dei dati tecnici. Si ricorda che la legge non permette che i carichi massimi sugli assali e la massa massima totale tecnicamente ammessa non vengano superati nella fase di carico completo del veicolo.

+ isolamento
+ protezione
- rumore



In viaggio senza pensieri; sarai sempre protetto e al sicuro, in ogni stagione.

I veicoli CI sono mezzi sicuri, ben isolati e silenziosi, grazie all'esclusiva tecnologia EXPS EVO che assicura isolamento e protezione interna sia dalle temperature esterne che dai rumori.

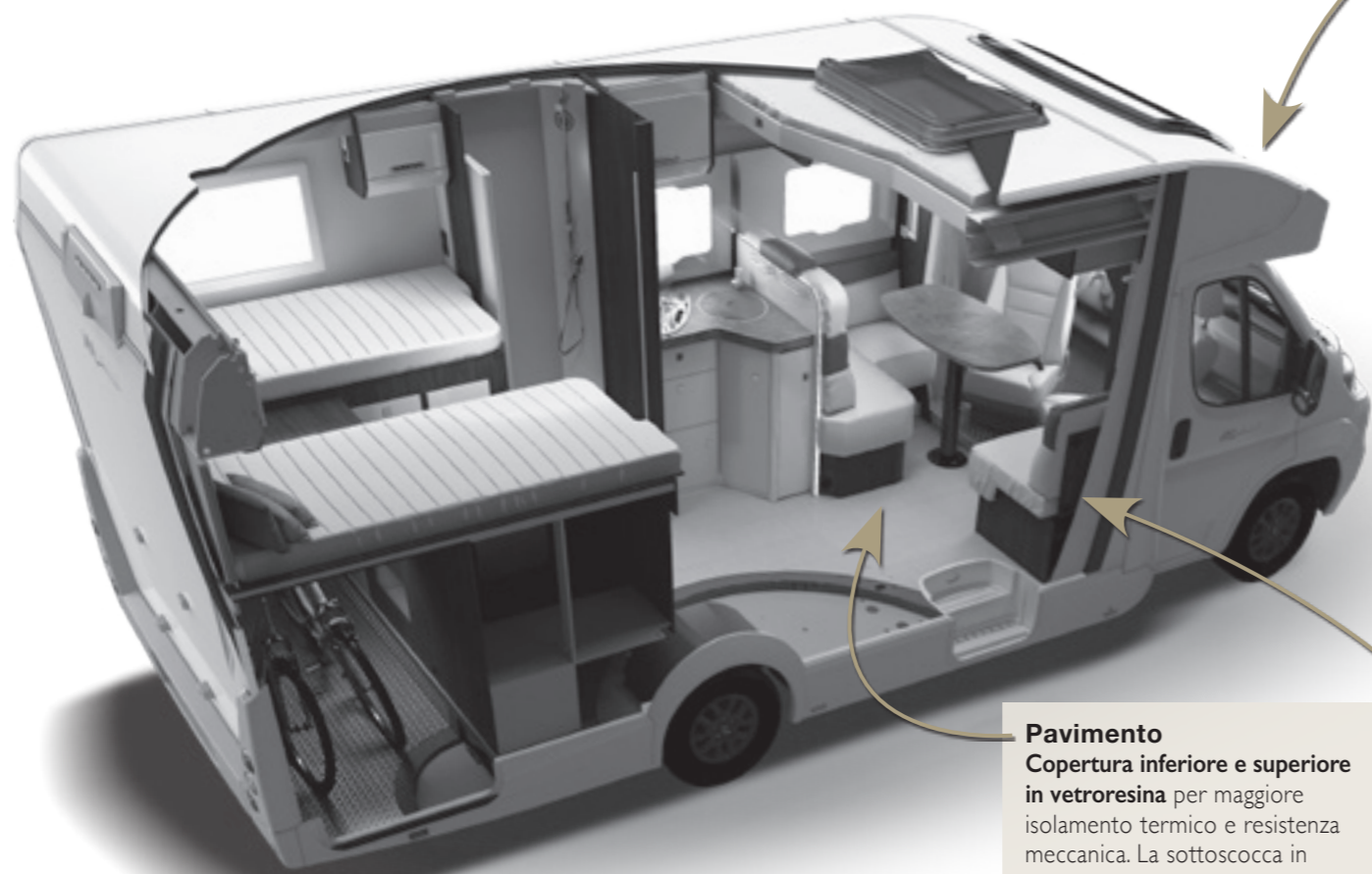

ExPS EVO TECHNOLOGY:

La protezione assoluta per il tuo autocaravan in termini di:

- ✓ Maggiore isolamento tecnico e acustico anche nel tempo grazie alla **struttura delle pareti priva di legno.**
- ✓ Maggiore **protezione dagli agenti atmosferici** grazie a materiali non deperibili e resistenti, a garanzia di una lunga durata.
 - ✓ Maggiore resistenza strutturale: i materiali utilizzati non vengono influenzati da umidità, calore o impatti come la grandine.
- ✓ Isolamento totale delle zone in contatto con l'esterno, **grazie a materiali dalle alte performance isolanti come estruso plastico perimetrale o PS waterproof interno.**
- ✓ **Protezione totale del pianale in esterno** a tutti gli agenti atmosferici e all'usura su strada.
- ✓ **Massima resistenza** agli urti, facilmente riparabile e manutenibile.

Pavimento

Copertura inferiore e superiore in vetroresina per maggiore isolamento termico e resistenza meccanica. La sottoscocca in vetroresina offre infatti migliore protezione dall'erosione esterna e dall'usura, protezione dall'impatto di pietre o pietrisco dell'asfalto, protezione dal sale per le strade, dall'umidità.

Struttura del pavimento in PS waterproof con un forte spessore di 54 mm: maggiore resistenza strutturale e massima resistenza agli urti.

La protezione perimetrale in estruso, resistente per una maggiore portata di carico, impedisce ponti termici e assorbimento dell'acqua.

Rivestimento interno in pvc.

Tetto

Vetroresina esterna, antigrandine.

Vetroresina interna.

Estruso in pvc a protezione delle zone più critiche di contatto. L'uso di questo materiale previene il formarsi di ponti termici interni all'abitacolo che possono essere la causa di condensa o perdite di calore.

Struttura interna con inserti in PS waterproof per maggiore isolamento e protezione. Assenza completa di legno.

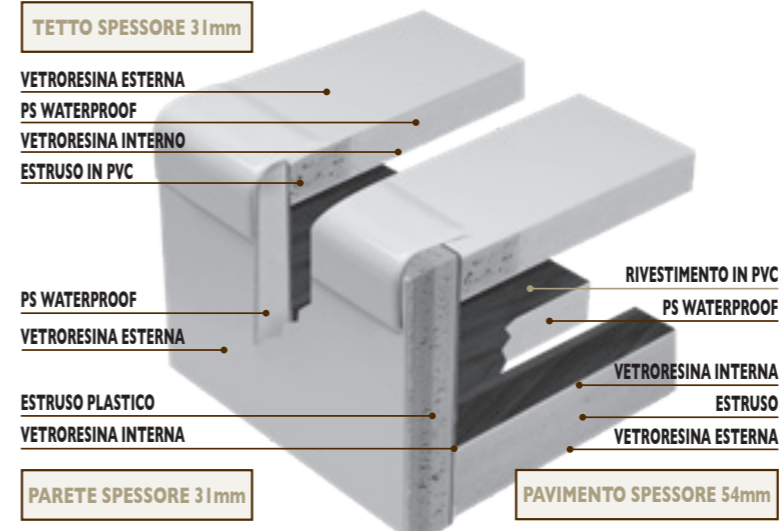

Pareti

Vetroresina esterna, antigrandine.

PS waterproof in tutte le pareti: non assorbe acqua limitando così le infiltrazioni all'interno del veicolo. Assenza completa di legno. Estruso plastico ad alta densità perimetrale: impedisce qualsiasi contatto tra interno ed esterno evitando l'ingresso di acqua all'interno delle pareti. Pareti interne in vetroresina, resistente all'umidità e priva di ponti termici che possono essere la causa di condensa o perdite di calore.



Noise Reduction Technology

Il mobilio ha una protezione in materiale soft per l'accoppiamento mobilio-scozza esterna. Un distanziale in materiale plastico separa il pavimento inferiore dal longherone dello chassis.

Nasce Noise Reduction Technology, la tecnologia che assicura maggior comfort in viaggio grazie ad una **migliore qualità costruttiva.**



Con Extreme Protection System EVO 6 anni di garanzia contro le infiltrazioni!

progettato per respirare

Un camper non può essere solo ben isolato dall'esterno, occorre che sia anche ben areato internamente.



breathe

Respira made to

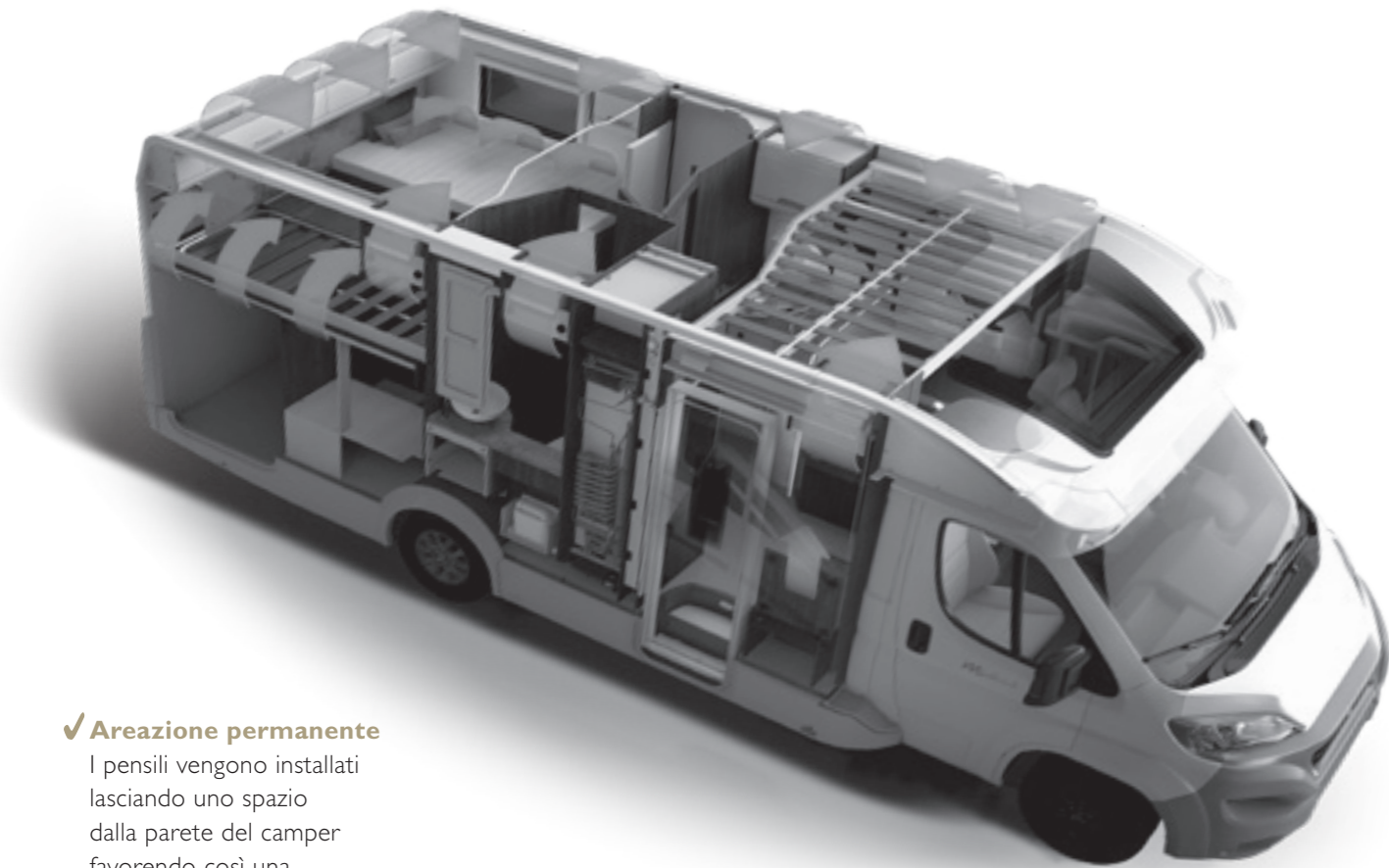

✓ Areazione permanente

I pensili vengono installati lasciando uno spazio dalla parete del camper favorendo così una **distribuzione uniforme dell'aria** evitando la formazione di condensa o muffe.



✓ Un'apertura specifica assicura la libera circolazione dell'aria all'interno dei pensili.

Attraverso lo studio della climatizzazione e della circolazione dell'aria interna CI propone il camper che "respira".

Il progetto **Respira** promuove lo studio della distribuzione dell'aria interna al camper favorendone la circolazione, uniformando la temperatura ed evitando la formazione della condensa.



Pannelli anticondensa distanziati dalla parete stessa nella zona giorno e nella zona notte consentono la circolazione dell'aria e del calore.

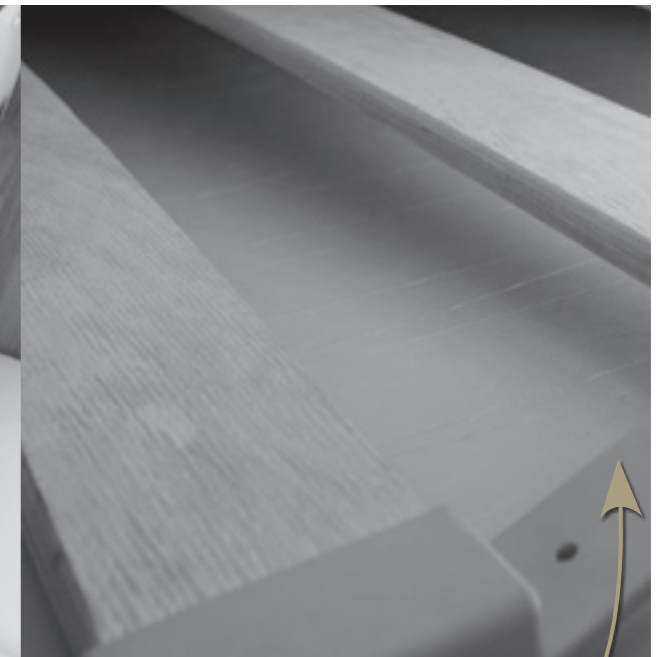

Le reti a doghe su tutti i letti fissi posteriori e letto basculante permettono di far passare aria fra la base e il materasso.

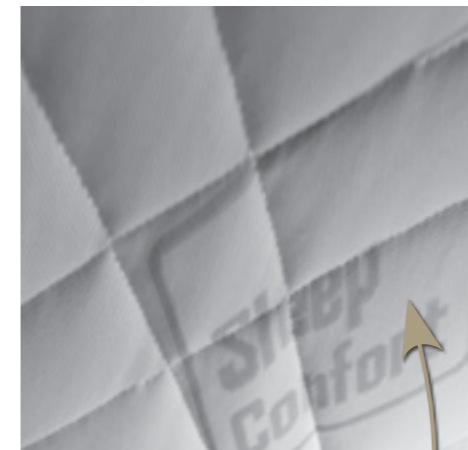

Materassi con parte inferiore in **tessuto tecnico traspirante** trapuntato. Parte superiore e laterale in poliestere trapuntato.



Riscaldamento perimetrale nei modelli con letti gemelli o letto trasversale posteriore.



Riscaldamento in mansarda con bocchette aggiuntive.

Chi ha grandi progetti
ha bisogno di grandi spazi.

Tutto
il mondo nel garage!

Sopporta fino a 300 Kg di carico
(peso tecnicamente caricabile che
incide sui posti omologati o sul
restante carico utile complessivo.
Altezza interna fino a **1350 mm**
(a seconda dei modelli).

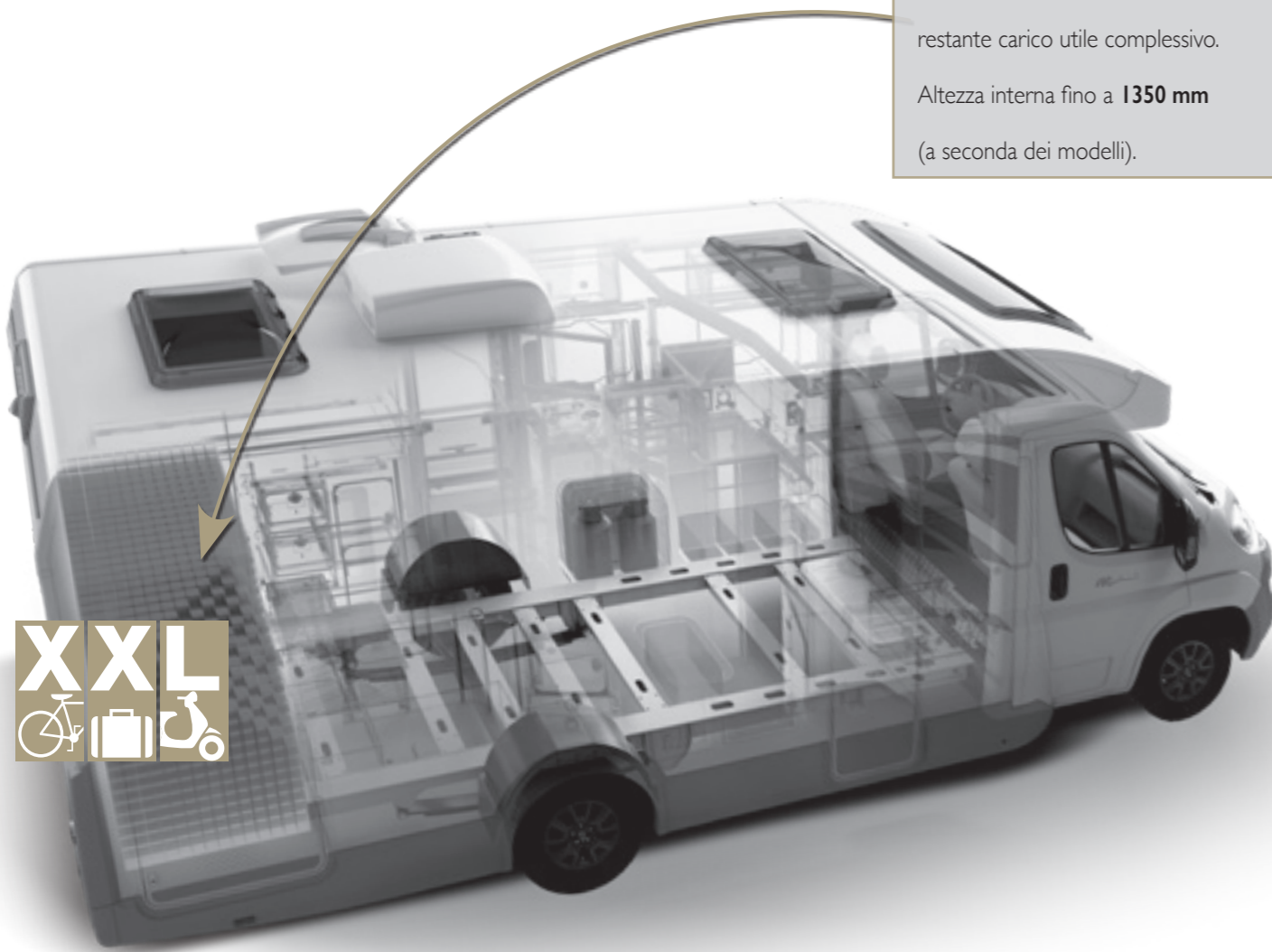

C'è bisogno
di spazio
ma anche di
spazi nascosti!

- ✓ Gavone stivaggio
apribile nella
bandella laterale.



- ✓ Spazio stivabile
portaoggetti
a pavimento.



Fatto
come si deve.

- ✓ Copertura inferiore
in vetroresina e
superiore in vetroresina
e pvc per maggiore
isolamento termico
e resistenza meccanica.
- ✓ Con **bocchette di areazione**.

- ✓ Doppia serratura di chiusura
in ciascun portellone per una
maggiore sicurezza.
- ✓ Protezione contro l'umidità
degli sportelli garage grazie
a **guarnizioni in gomma
anti-pioggia, anti-schizzi
e anti congelamento**
per salvaguardare l'apertura
assicurata anche in caso di
basse temperature.



Facile
da caricare.



Tanto flessibile
da piegarsi alle tue necessità.

Dove vuoi più spazio? **Regola il volume del garage**
per caricare di più... o avere una camera più grande.

Flex Space,
sistema letto saliscendi
per uno spazio e carico flessibili.



Le specifiche tecniche riportate in queste pagine
possono riferirsi solo ad alcuni modelli della gamma.

libertà

300 kg di



Progettato per essere distribuito dal Nord Europa al Sud Italia, ogni veicolo CI utilizza tecnologie e materiali che assicurano **alte performance e clima perfetto.**

Per sentirsi sempre a proprio agio all'interno del veicolo indipendentemente dalla temperatura esterna, CI offre la tecnologia che ti serve... **quando ti serve!**

- ✓ Parabrezza riscaldato (Motorhome).
- ✓ Stufa maggiorata a gas, diesel o elettrico.
- ✓ Pavimento riscaldato elettronicamente.

Disponibile all'interno del Pack Touring:

- ✓ Serbatoio coibentato.
- ✓ Scalino coibentato.
- ✓ Tubo coibentato.

Pollice su dai nostri clienti nordici: CI è uno di loro!

Un camper pensato e costruito per l'utilizzo in climi più freddi: tecniche costruttive adeguate, materiali performanti in fatto di isolamento e protezione da agenti esterni e dotazioni specifiche testate anche in camera climatica.



Tubo coibentato

Le specifiche tecniche riportate in queste pagine possono riferirsi solo ad alcuni modelli della gamma.

Un sistema di **riscaldamento con fluido termovettore** che viene riscaldato attraverso una caldaia a gas.

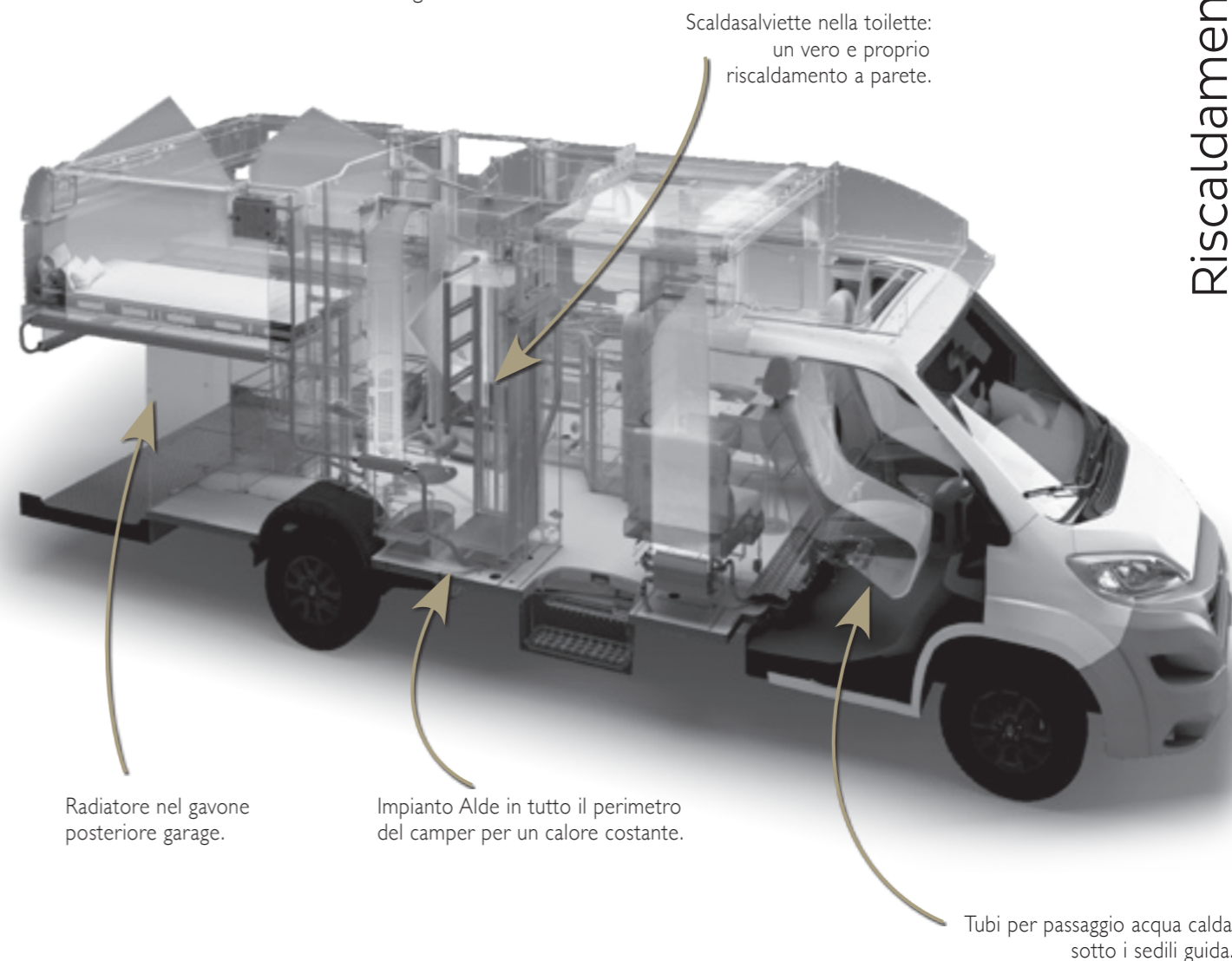

Radiatore nel gavone posteriore garage.

Impianto Alde in tutto il perimetro del camper per un calore costante.

Scaldasalviette nella toilette: un vero e proprio riscaldamento a parete.

Tubi per passaggio acqua calda sotto i sedili guida.

Con lo stesso principio che caratterizza gli impianti domestici, una pompa fa circolare il liquido riscaldato in un circuito di radiatori collegati tra loro. I radiatori scaldano l'aria che si diffonde all'interno del camper in maniera omogenea attraverso feritoie poste su pensili. Una volta raffreddata l'aria scende in basso e passando attraverso feritoie a terra può scaldarsi nuovamente e tornare calda in circolo.

Scopriamo i vantaggi del riscaldamento con fluido termovettore.

- ✓ **Atmosfera salubre e priva di polveri** sospese o sensazioni di secchezza
- ✓ **Calore omogeneo** e più a lungo
- ✓ **Silenziosità** e assenza di ventilazione
- ✓ **Produzione continua** di acqua calda.

Disponibile su alcuni modelli della gamma Horon e Magis, chiedi al tuo concessionario.

AVVERTENZE

Tutte le informazioni e le foto qui riportate si intendono a titolo meramente indicativo e non costituiscono specifiche contrattuali. Trigano S.p.A. si riserva di apportare ai propri veicoli, in qualsiasi momento e senza comunicazione ufficiale, le modifiche tecniche e configurative ritenute opportune e comunque di variare le loro dotazioni. Per quanto sopra tutte le informazioni relative alle specifiche ed alle dotazioni di ogni autocaravan devono essere richieste prima dell'acquisto al concessionario, il quale, come unico referente, confermerà o rettificcherà i dati qui pubblicati, aggiornando il cliente sulle caratteristiche e sulle dotazioni effettive del veicolo di suo interesse ed oggetto di contrattazione. Trigano S.p.A. declina ogni responsabilità per modifiche, comprese aggiunte e/o trasformazioni realizzate successivamente alla stampa del presente documento e/o alla consegna del veicolo. Le indicazioni dei pesi del veicolo e dei relativi optional sono suscettibili di variazioni del +/- 5%, così come le dimensioni dei veicoli stessi del +/- 3%, conformemente alla Direttiva 2007/46/CE. Attenzione: Tutto quanto non incluso nella versione standard del veicolo, sia cellula che chassis, comporta un aumento del peso in ordine di marcia con la conseguente riduzione del carico utile fino alla possibile riduzione di posti omologati nel caso il peso complessivo per il valore del carico utile disponibile. I carichi utili disponibili risultano dalla differenza tra massa massima ammessa e massa in ordine di marcia e prevedono una tolleranza del 5%. In fase di acquisto è necessario verificare il peso degli optional che si intende installare sul veicolo. Tale peso è riportato alla voce specifica all'interno dei dati tecnici consultabile su www.caravansinternational.it. Si ricorda pertanto che la legge non permette il superamento della massa massima ammessa consultabile alla voce specifica delle schede tecniche. Si raccomanda ad ogni utilizzatore di adeguare il carico ed il numero di passeggeri trasportati al rispetto della massa massima totale tecnicamente ammessa del veicolo. Il montaggio, lo smontaggio e le modifiche effettuate presso officine non autorizzate possono portare all'invalidazione della garanzia oltre che mettere in pericolo la propria sicurezza.



TIMBRO DEL CONCESSIONARIO