

besser gedacht, besser gemacht

B 504: Der Kompakte mit Garage
Schlafplätze ★★★★★ 594 cm

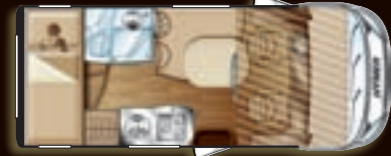

B 554: Bett und Dusche de luxe
Schlafplätze ★★★★★ 690 cm



B 678: Großformat mit Einzelbetten
Schlafplätze ★★★★★ 745 cm

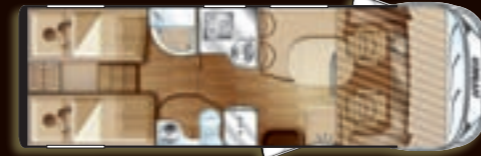

B 514: Extra viel Platz im Heck
Schlafplätze ★★★★★ 650 cm



B 578: Einzelbett- und Bad-Komfort
Schlafplätze ★★★★★ 699 cm



B 694: Raumbad wird Traumbad
Schlafplätze ★★★★★ 745 cm

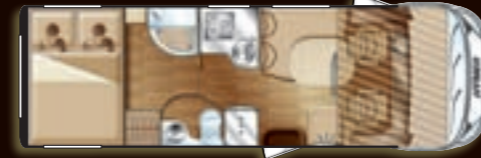

B 544: Sitzen wie im Salon
Schlafplätze ★★★★★ [★] 650 cm



B 594: Platzwunder mit Raumbad
Schlafplätze ★★★★★ 699 cm



B 698: Bewegungsfreiheit pur
Schlafplätze ★★★★★ 745 cm

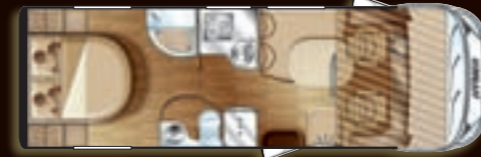

Eins Plus für die neue B-Klasse



12. – 19. Juni
B-Klasse-Tage
bei Ihrem
HYMER-Handelspartner*

*Alle teilnehmenden Handelspartner finden Sie auf www.Die-Neue-B-Klasse.de.

Die Grundrissvarianten der neuen B-Klasse

Intelligent und komfortabel:
Raumlösungen für jeden Geschmack

Die neue Hymermobil B-Klasse ist in neun verschiedenen Grundrissen erhältlich – vom knapp sechs Meter langen Kompaktfahrzeug bis hin zu den großzügig geschnittenen Spitzenmodellen. Setzen Sie hier Ihre eigenen Akzente!

Zusätzlich zum hochwertigen, 1,50 Meter breiten Hubbett im Bug haben Sie je nach Modell die Wahl zwischen Einzel- oder Doppel-Querbett, französischem Bett, Queensbett oder großflächigen Einzelbetten.

Genießen Sie den schönen, offenen Wohnbereich mit der neuen Loungesitzgruppe – oder nutzen Sie den Platz in der Salonsitzgruppe des B 544. Ab dem Modell B 594 bieten Ihnen abgetrennte Raumbäder jetzt mehr Privatsphäre und allerhöchsten Duschkomfort.

Ihre neue B-Klasse. Willkommen zu Hause!



1+

12. – 19. Juni
B-Klasse-Tage
bei Ihrem
HYMER-Handelspartner*

Jetzt kennenlernen: B-Klasse-Tage von 12. – 19. Juni 2010

Testen Sie die neuen Modelle „live“ bei Ihrem HYMER-Handelspartner! Er führt Ihnen die Fahrzeuge und Funktionen der Hymermobil B-Klasse vor und beantwortet Ihre Fragen. Also am besten gleich einen Termin vereinbaren: Alle teilnehmenden Handelspartner finden Sie im Internet auf www.Die-Neue-B-Klasse.de.

Weitere Informationen zur neuen B-Klasse

Fordern Sie Ihre informative Sonderbroschüre an! Einfach unter www.Die-Neue-B-Klasse.de oder per Post bei der untenstehenden Adresse. Stichwort: „Die neue B-Klasse“.

HYMER Aktiengesellschaft
Postfach 1140. 88330 Bad Waldsee.

HYMER

Die neue Wohlfühl-Generation von HYMER

Entdecken Sie die vielen Highlights der neuen B-Klasse!

- /// Einzigartiger Rundumblick im Fahrerhaus
- /// Besonders hochwertige Wohnausstattung
- /// Neues Heizungskonzept für ein optimales Raumklima
- /// Beheizter, extra starker Multi-Doppelboden
- /// Durchgehende Stehhöhe im gesamten Fahrzeug
- /// Komfort-Raumbäder mit großer Kopffreiheit
- /// Optimiertes Stauraum-Konzept
- /// Breites, komfortables Hubbett – auch elektrisch
- /// Küche mit langlebiger Mineralstoffbeschichtung
- /// PUAL-Wandaufbau für perfekte Isolierung



Für einen Urlaub ohne Kompromisse ...

Erleben Sie jetzt mobilen Komfort, der alle Erwartungen erfüllt – und viele übertrifft! Die neue Hymermobil B-Klasse verbindet Optik und Ambiente, Vielfalt und Bedienungsfreundlichkeit zu einem einzigartigen, harmonischen Ganzen. Mit zahlreichen Neuerungen bei Technik und Ausstattung und in neun intelligenten Grundrissvarianten.

Einsteigen, wohlfühlen und auf nichts verzichten: Das ist die neue B-Klasse. Noch besser und noch wohnlicher als je zuvor.

Und das zu einem Preis-Leistungs-Verhältnis, dem auch Sie nur eine Note geben werden: Eins Plus.

besser gedacht, besser gemacht
HYMER

Hinweis: Diese Broschüre beinhaltet den Serienstand bei Drucklegung. Trotz Überprüfung der Inhalte sind Druckfehler nicht ausgeschlossen. Im Laufe des Modelljahres behalten wir uns vor, Ausstattungsänderungen oder Produktverbesserungen vorzunehmen. Bitte informieren Sie sich vor Vertragsabschluss bei einem unserer autorisierten HYMER-Handelspartner über den aktuellen Produkt- und Serienstand. Die Fahrzeuge sind zum Teil mit Sonderausstattung abgebildet, die in der jeweils gültigen Preisliste enthalten und zu einem Mehrpreis erhältlich ist. Die abgebildete Dekoration ist nicht Teil des HYMER-Lieferumfangs. Die Angaben für Lieferumfang, Aussehen, Leistung, Maße und Gewichte der Fahrzeuge – Abweichungen im Rahmen der Werktoleranzen (+/- 5% max.) sind möglich und zulässig – entsprechen den zum Zeitpunkt der Drucklegung vorhandenen Kenntnissen. Sie entsprechen den europäischen Homologationsbestimmungen; bis zum Fahrzeugkauf bzw. bis zur Lieferung können sich diese ändern. Ihr HYMER-Handelspartner wird Sie gerne über etwaige Änderungen und den serienmäßigen Lieferumfang informieren. Copyright by HYMER AG.

Die neue B-Klasse: Pluspunkte in Serie

besser gedacht, besser gemacht

1+

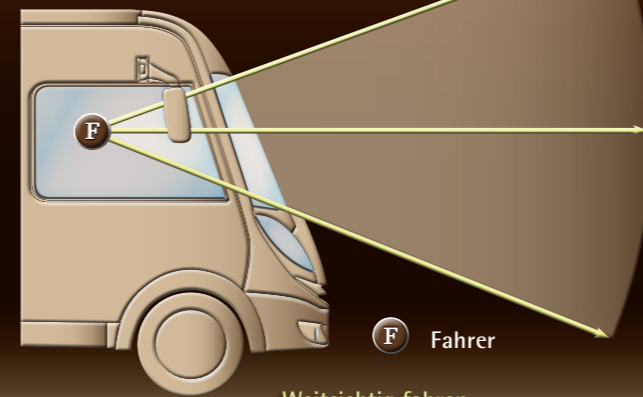

Weitsichtig fahren – mit perfekter Rundumsicht!

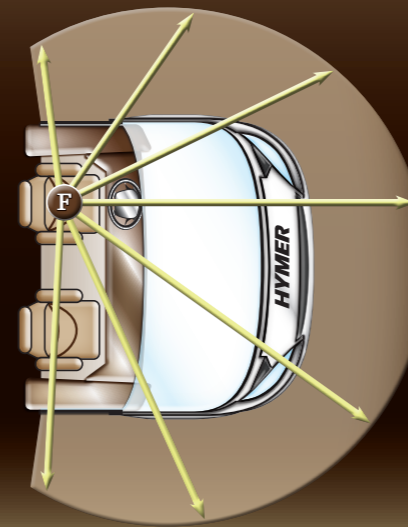

- A** Laufboden: 30 mm stark, extra stabil
- B** Beheizte Stauraumfächer: praktisch und leicht erreichbar
- C** Installationen und Wasserversorgung: frostfrei und sicher innen verlegt
- D** Warmluft-Fußbodenheizung: mehr Komfort, weniger Staubzirkulation
- E** Unterboden: 35 mm stark, perfekte Isolation

Der neue Multi-Doppelboden – extra durchdacht und extra stark!

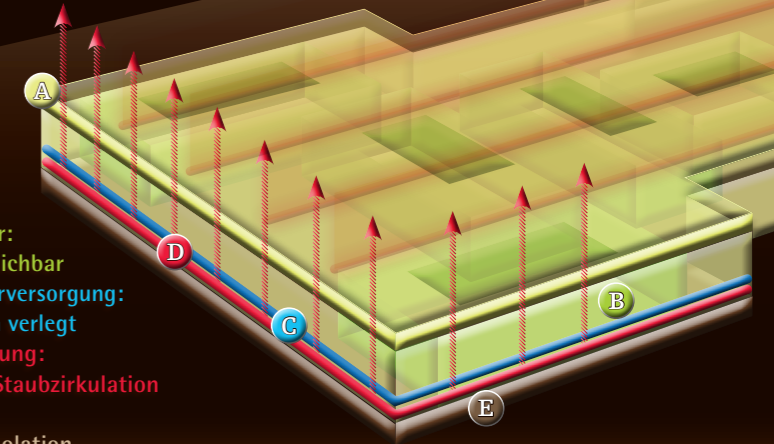

Der neue Multi-Doppelboden – für noch mehr Stabilität und Stauraum!

Sicherheit 1+



Mehr als weitsichtig – rundumsichtig!

Einzigartig in diesem Preissegment: Dank ihrer hohen Panorama-Bugscheibe und der großen Seitenfenster bietet die neue B-Klasse einen perfekten Überblick rund um das Fahrzeug. Das Armaturenbrett ist dazu an der Front abgesenkt, die stabilen Außenspiegel sind optimal positioniert. Eine 3-Blatt-Wischanlage sorgt für beste Sicht bei jedem Wetter.

Beste Schutz im Fall des Falles

Alle Fahrzeuge sind nach den neuesten Sicherheitsstandards und Normen entwickelt. Im Fall einer Kollision sorgt die Fiat-Crashbox für noch mehr Sicherheit – optional mit integrierten Airbags. Zusätzlich zu den beiden Sitzen im Fahrerhaus lässt sich die Sitzgruppe mit wenigen Handgriffen in zwei weitere gurtgesicherte Sitzplätze verwandeln.

Keine Angst vor Frost

Batterie, Installationen und Wassertanks der neuen B-Klasse sind frostsicher im beheizten Multi-Doppelboden untergebracht – für eine sichere Versorgung zu jeder Jahreszeit.



Komfort 1+

Perfektes Raumklima

Der weltweit einzigartige, vollgeschäumte HYMER-PUAL-Wandaufbau und die hochwertigen Rahmenfenster sorgen für eine lückenlose Wärmeisolierung im Sommer wie im Winter. Die Warmluftheizung im neuen Multi-Doppelboden befindet sich zentral unter der Sitzgruppe. Dadurch entsteht ein echtes Wohlfühlklima im gesamten Fahrzeug.

Raumbad statt Nasszelle

Ein ganz besonderes Duscherlebnis bieten die großen Grundrissvarianten der neuen B-Klasse. Durch eine Holzschiebetür vom Wohnbereich abgetrennt, laden hier Raumbäder mit separater, versenkter Dusche, Holzrost und Kleiderstange zur ungestörten Körperpflege ein – mit viel Platz auch für großgewachsene Personen.

Kochen wie zu Hause

Die hochwertige Mineralstoffbeschichtung der Arbeitsplatte, das extra tiefe Spülbecken und die geräumigen, flexiblen Schubladen machen die Küchenarbeit zum Vergnügen. Der große Kocher mit durchgehendem Rost lässt sich bequem reinigen und bedienen.



Wohnraum 1+

Wohlfühlen garantiert!

Warme Farben, behagliche Möbel und großzügige Raumdesigns mit viel Licht – der Wohnbereich der neuen B-Klasse bildet ein harmonisches Ganzes. Entscheidenden Anteil daran haben die hochwertigen Ausstattungsdetails, von der textilen Dachinnenverkleidung und dem LED-Lichtbaldachin bis zum plissierten Vorhang im Fahrerhaus. Das Herzstück bildet die bequeme Loungesitzgruppe samt großem, längs und quer verschiebbarem Tisch und Fahrerhaussesseln mit breiten Armauflagen. Der Verzicht auf Podeste schafft eine durchgehende Stehhöhe ohne lästige Stolperfallen.

Wie man sich bettet ...

Schlafkomfort ohne Kompromisse bieten die Bug- und Heckbetten mit ihren hochwertigen Federkernmattmatzen auf Holzlattenrosten. Offene Ablagen und Fächer in Bettnähe sowie die mikrofaserbeschichteten Seiten- und Heckwände schaffen eine gemütliche Atmosphäre. Die beidseitige Beleuchtung erlaubt eine freie Wahl der Liegerichtung. Ein echtes Highlight ist das 1,50 Meter breite Hubbett im Bug, das eine maximale Absenkung mit fester Auflage ermöglicht.



Stauraum 1+

Hier findet alles Platz

Gepäckprobleme sind in der neuen B-Klasse kein Thema. Größere Teile passen durch die Außenklappe in das große Staufach unter der Loungesitzbank oder in eine der großen, vollständig zugänglichen Garagen. Innen stehen Ihnen viele große, tiefe Dachstauschränke sowie zahlreiche beheizte Kellerfächer im Multi-Doppelboden zur Verfügung. Die flexiblen Kleiderschränke können Sie nach Wunsch einteilen. Zusätzlich sind die Schuhfächer im Eingangsbereich und die festen Stufen zum Heckbett als Stauraum nutzbar.



Optionen 1+

Weitere Ausstattungsoptionen für Ihre individuellen Wünsche:

- 360-Grad-Drehtisch mit integrierten Getränkehaltern
- Schlafkomfortsystem mit Tellerfederrosten und 7-Zonen-Kaltschaummatratzen
- Elektrische Hubbett-Absenkung im Bug
- Absenkbares Heckquerbett
- Radiovorbereitung mit Akustikhimmel
- ALDE-Warmwasserheizung
- Elektrischer Rollladen an der Bugscheibe
- Garagenmanagement-System
- Minitresor im Doppelboden

... und viele mehr – fragen Sie nach!

