

# Semintegrati HYMER

HYMER Exsis-t, HYMER Tramp CL, HYMER Tramp SL e HYMER ML-T.



**HYMER**



Lo stabilimento della HYMER a Bad Waldsee – nel cuore dell'Europa.



## Cari appassionati del turismo itinerante,

per noi, il concetto di “salotto su quattro ruote” non è solo un modo di dire. I motorcaravan del marchio HYMER nascono per offrirvi esattamente ciò che volete, ovvero ottima qualità, elevato comfort, dotazioni di prestigio e massima sicurezza – il tutto di serie! Del resto desiderate sentirvi a proprio agio in viaggio come a casa. Per questo, oltre alla razionalità, sono anche le vostre emozioni e il vostro istinto a guidarvi nella scelta del motorcaravan adatto a voi. Erwin Hymer era consapevole di tutto ciò già nel 1971, allorché costruì in serie il primo motorcaravan.

E fino ad oggi nulla è cambiato! Dal semintegrale compatto fino agli integrali della fascia Premium, HYMER fa tutto il possibile per soddisfare e persino andare oltre le vostre richieste e aspettative, con ogni singolo veicolo della sua gamma. Quale pioniere del ramo è per noi ovvio proseguire su questa strada e continuare a scrivere la lunga storia del marchio. Guardate voi stessi i pregi che la nostra vasta gamma di modelli ha da offrirvi. Questo dépliant vi aiuterà a prendere la decisione giusta.

**Bernhard Kibler**  
Responsabile area motorcaravan HYMER

# Indice

*Motorcaravan semintegrati.*

22

40

58

76



## HYMER

Erwin Hymer – Il pioniere  
6

Cronaca – Una storia di successo senza eguali  
8

Perché HYMER?  
10

Panoramica della gamma di modelli  
20

---

Tappezzerie & moquette  
94

Ricambi & accessori originali HYMER  
96

## HYMER Exsis-t

HYMER Exsis-t  
22

Dotazioni di serie  
24

---

Abitacolo comfort  
28

Materassi comfort  
30

Cucina comfort  
32

Bagno comfort  
34

## HYMER Tramp CL

HYMER Tramp CL  
40

Dotazioni di serie  
42

---

Abitacolo comfort  
46

Materassi comfort  
48

Cucina comfort  
50

Bagno comfort  
52

## HYMER Tramp SL

HYMER Tramp SL  
58

Dotazioni di serie  
60

---

Abitacolo comfort  
64

Materassi comfort  
66

Cucina comfort  
68

Bagno comfort  
70

## HYMER ML-T

HYMER ML-T  
76

Dotazioni di serie  
78

---

Abitacolo comfort  
82

Materassi comfort  
84

Cucina comfort  
86

Bagno comfort  
88

Dotazioni speciali  
36

Dati tecnici  
38

Dotazioni speciali  
54

Dati tecnici  
56

Dotazioni speciali  
72

Dati tecnici  
74

Dotazioni speciali  
90

Dati tecnici  
92





Erwin Hymer (\* 27. luglio 1930 † 11 aprile 2013) ha lasciato un'impronta indelebile nel settore dei (motor)caravan.

## Il pioniere

*Inventore, visionario, imprenditore – Erwin Hymer ha fatto del suo gruppo uno dei leader di mercato in Europa e ha influenzato profondamente il settore del caravaning.*

Competenza tecnica, spirito imprenditoriale, una buona porzione di tenacia e disciplina – erano queste le doti fondamentali di Erwin Hymer. Partendo da zero o quasi, il fondatore della casa HYMER deceduto nell'aprile 2013 diede vita a un gruppo aziendale che è oggi uno dei costruttori leader di motorcaravan e caravan in Europa e nel mondo.

Nel 1956 Erwin Hymer, allora giovane ingegnere, esaudì la richiesta dei suoi genitori e iniziò a lavorare nell'officina di riparazioni del padre Alfons presso Bad Waldsee, nell'Alta Svevia. Già un anno dopo sviluppò insieme al costruttore Erich Bachem il primo caravan – il cosiddetto "Ur-Troll". Era l'inizio di una nuova epoca! Il 1971 segna un'altra importante tappa: il lancio del primo motorcaravan di casa HYMER. Si tratta di un'importantissima pietra miliare nella lunga storia della nostra impresa!

Nei 57 anni passati, innumerevoli serie, modelli e disposizioni interne hanno lasciato il nostro stabilimento. Tanti dei motorcaravan e caravan prodotti hanno definito nuovi standard e dato il via a nuove tendenze – soprattutto in termini di tecnica, comfort, qualità, design e sicurezza. Ciò che stava più a cuore del fondatore Erwin Hymer, sia per quanto concerne i nuovi sviluppi che per le migliorie ai veicoli esistenti, era tenere sempre a mente le esigenze della clientela.

Il risultato sono veicoli su misura per intraprendere "vacanze itineranti" che resteranno per sempre legate al nome HYMER. La passione e la professionalità con cui sviluppiamo e costruiamo i veicoli si possono toccare con mano. Con il suo grande spirito inventivo e la sua inestinguibile creatività, lungo decenni Erwin Hymer ha lasciato un'impronta indelebile nel mondo del caravaning. Il suo operato sarà il filo conduttore di tutte le future decisioni della casa costruttrice.



Bad Waldsee

Venite a visitare l'Erwin Hymer Museum e immergetevi nel mondo dei viaggi itineranti.

[www.erwin-hymer-museum.de](http://www.erwin-hymer-museum.de)

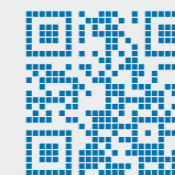

## Una storia di successo senza eguali

*Storia dei motorcaravan HYMER.*

Con lo sviluppo dell'Hymermobil integrale all'inizio degli anni '70 ebbe inizio una nuova era nella storia dei viaggi itineranti. Quest'anno lascerà la linea di produzione il 150.000esimo motorcaravan di casa HYMER. Che si tratti dei veicoli della leggendaria B-Klasse o della S-Klasse lussuosa, dei pesi leggeri delle serie Exsis

o dell'ampia gamma di semintegrali – nel corso degli anni, tanti veicoli di queste serie hanno ottenuto alcuni importanti premi. Queste sono le tappe più significative della straordinaria storia di successo dei veicoli ricreazionali HYMER.

# 1923



1957



1961



1971



1976



1978



1981

L'esordio di una storia di successo senza eguali.

Alfons Hymer inizia a costruire veicoli per l'agricoltura.

Erich Bachem ("ERIBA") ed Erwin Hymer costruiscono il primo caravan, il cosiddetto "Ur-Troll".

Nasce il primo motorcaravan HYMER costruito a mano, il Caravano.

Viene costruito e presentato al Salone del Caravan il primo Hymermobil.

L'Hymermobil 521 con letto matrimoniale abbassabile nella cabina di guida registra un incredibile successo.

Viene sviluppato l'innovativo e stabile sistema PUAL per le pareti.

Viene lanciata la HYMER B-Klasse che negli anni successivi diventerà il motorcaravan più venduto d'Europa.



1986

La HYMER è il primo costruttore a offrire una garanzia di impermeabilità di 6 anni per i propri motorcaravan.



1995

La HYMER presenta la nuova S-Klasse e, quale prima impresa del ramo, ottiene la certificazione ISO 9001 per via dell'elevata qualità dei veicoli.



2004

Nel mese di ottobre, il 100.000esimo "Hymermobil" lascia la linea di produzione di Bad Waldsee.



2007

Il 50° anniversario della HYMER viene festeggiato con il lancio della B-Klasse SL "oro".



2011

Inaugurazione dell'Erwin Hymer Museum di fronte alla centrale di Bad Waldsee.



2012

Costruzione leggera made in Bad Waldsee – la HYMER lascia la propria impronta nella classe di veicoli da 3 tonnellate e definisce ancora una volta nuovi standard nel settore.



2014

Il costruttore leader in Europa produce il 150.000esimo motorcaravan firmato HYMER.

Solo HYMER offre tanto:  
questo simbolo sta per massima  
qualità da vedere e toccare con mano  
in ogni motorcaravan HYMER.



## Perché HYMER?

*HYMER è sinonimo di motorhome e di turismo itinerante.*

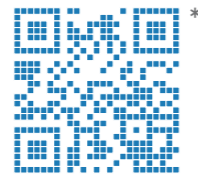

\*[www.hymer.com](http://www.hymer.com)

All'acquisto di un motorcaravan, i fattori di cui tenere conto sono tanti. Del resto si tratta di un investimento destinato a durare anni o persino decenni. È dunque essenziale scegliere il veicolo giusto con il quale trascorrere piacevoli vacanze, godersi la libertà e sentirsi indipendenti. Non esitate quindi a chiedere informazioni a noi: siamo il leader al mondo nel settore dei veicoli ricreazionali e vi offriamo un'ampia gamma di modelli. Con ogni nuovo sviluppo, quali clienti della HYMER potete sempre contare su veicoli di alta qualità, dal massimo comfort e il

cui acquisto darà i suoi frutti per anni. Senza dimenticare che i motorcaravan HYMER hanno ampie dotazioni di sicurezza di serie. Soprattutto per quanto concerne il peso e il sistema PUAL per le pareti, ma non solo, l'impresa di Bad Waldsee definisce sempre nuovi standard. Inoltre, quali nostri clienti potete sempre avvantaggiarvi di un servizio eccellente. Per tutti questi motivi, se avete intenzione di acquistare un motorcaravan, vi invitiamo a dare un'occhiata ai nostri veicoli di prestigio a Bad Waldsee.



Accomunati dalla stessa passione per i veicoli ricreazionali, vi ricordiamo che siamo sempre nelle vostre vicinanze, pronti a darvi una mano.

## Carrozzeria high-tech

*Ogni HYMER è un capolavoro tecnico.*

Oltre ad essere equipaggiati con dotazioni di sicurezza innovative e ad offrire grande comfort, i nostri motorcaravan hanno un altro vantaggio decisivo: la carrozzeria high-tech concepita per durare nel tempo. Ogni elemento costruttivo impiegato è il risultato di un lungo lavoro di sviluppo e ricerca con i materiali più moderni.

Grazie all'ottimo sistema di isolamento e al sofisticato sistema di riscaldamento e ventilazione, con un Hymermobil potete affrontare tutte le condizioni meteorologiche, tutto l'anno. Ciò rappresenta un enorme vantaggio rispetto alla concorrenza!



### Ottimi risultati

Ogni Hymermobil deve superare test molto severi, uno dei quali prevede l'esposizione dei veicoli a temperature estreme. Dopo i test, i nostri collaboratori controllano di nuovo di persona ogni veicolo facendo attenzione anche al più piccolo dettaglio.



### Doppi vetri

Con le finestre di alta qualità con telaio e doppi vetri acrilici, la HYMER pone un'altra pietra miliare in fatto di dotazioni di serie.



### Buon rivestimento

Grazie al rivestimento in PRFV per il tetto e il sottoscocca nonché all'impiego di altri elementi costruttivi in vetroresina, gli Hymermobil sono a prova di corrosione, freddo e affaticamento dei materiali. Il rivestimento offre, inoltre, protezione dal pietrisco e dal sale antigelo.



### Peso ridotto grazie alla costruzione leggera

Il sistema PUAL per le pareti non assicura solo un clima perfetto e un buon isolamento termico, bensì offre anche tanti altri vantaggi. Grazie all'incollaggio senza interruzioni, pareti e tetto sono uniti l'un l'altro in modo perfetto e in grado di resistere all'acqua ed a sollecitazioni anche molto intense. La HYMER lo sottolinea offrendo una garanzia d'impermeabilità di sei anni.

## Resistenza invernale

*Massimo divertimento in viaggio anche con il freddo e la neve.*

Già alla consegna, i nostri Hymermobil hanno tutto il necessario per affrontare la stagione fredda e possono essere perciò utilizzati tutto l'anno. Grazie a soluzioni intelligenti, come p.e. gli impianti e i serbatoi isolati, il sofisticato sistema di riscaldamento e ventilazione nonché la speciale tecnologia di incollaggio utiliz-

zata dalla HYMER, ogni motorcaravan è in grado di resistere a tutte le condizioni meteorologiche. Anche quando fuori fa molto freddo, nei veicoli l'aria è piacevolmente calda. Tutti i tubi e tutti i serbatoi sono a prova di gelo. L'isolamento termico perfetto riduce, inoltre, il consumo di gas.



### Riscaldamento Truma

Con 6.000 Watt di potenza, il riscaldamento Truma Combi 6 montato di serie garantisce una piacevole temperatura ambiente anche con molti gradi sotto lo zero.



### Riscaldamento centrale

Grazie alla sua sistemazione centrale sotto la dinette, il calore viene distribuito in modo ottimale. Le tante bocchette assicurano temperature piacevoli in tutti gli ambienti.



### Cabina di guida calda

Anche in prossimità del parabrezza viene rilasciata tanta aria calda. Così, sia in tutta la cabina di guida che nell'abitacolo il clima è sempre perfetto, anche d'inverno.



### Ventilazione invernale

Le fessure per la ventilazione invernale si trovano vicino alle finestre e alle dinette nonché in cucina. Esse fanno sì che l'aria possa circolare in modo perfetto creando un clima ottimale in tutto il veicolo.



### Ventilazione posteriore

Dietro la parete posteriore di tutti gli armadietti pensili si trova un piano intermedio, attraverso il quale l'aria può circolare liberamente, e che, in aggiunta, impedisce che si formi acqua di condensa.

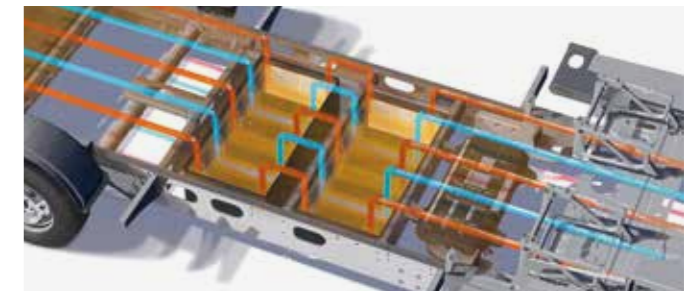

### Il veicolo per gli amanti degli sport invernali

I nostri Hymermobil offrono un pacchetto completo per tutti gli amanti degli sport invernali: impianti e serbatoi isolati, cruscotto riscaldato e vani esterni riscaldati, fessure per la ventilazione invernale vicino alle finestre e alle dinette e aria calda sotto i sedili della cabina di guida. All'esterno, il rivestimento in PRFV per il sottoscocca protegge efficacemente il veicolo dal pietrisco e dal sale antigelo.

## Massimo comfort

*La HYMER pensa sempre a tutto.*

Da sempre, la HYMER costruisce veicoli ricreazionali con l'obiettivo di offrire massimo comfort in viaggio. Per questo, tante delle caratteristiche comfort dei nostri veicoli sono offerte di serie – per non parlare dell'ampia scelta di dotazioni straordinarie. Ma non sono solo le dotazioni a decidere del comfort di un veicolo.

Per sentirsi bene in un motorcaravan è importante che l'offerta di spazio sia abbondante, che le proporzioni siano ben studiate, che ci si possa muovere liberamente e che i singoli elementi siano funzionali e possano essere comandati facilmente. Per la HYMER, offrirvi tutto ciò è ovvio.



### Risparmiare corrente

Gli abitacoli della HYMER offrono un'atmosfera calda. Di giorno la luce proviene dalle grandi finestre, di sera ci pensa il sistema di illuminazione a LED integrato di serie.



### Bagni variabili

A prescindere che il vostro veicolo sia equipaggiato con un bagno Vario flessibile, un bagno Vario Premium o un bagno spazioso aperto con doccia separata, potrete sempre muovervi liberamente.



### Cucinare con stile

Rubinetti di alta qualità, piano di lavoro ergonomico e tanto spazio per provviste e stoviglie. La HYMER ha pensato davvero a tutto, anche in cucina.



### Sano riposo

Per poter dormire sonni sani e riposanti ci vuole un buon letto. Per questo trovate moderni materassi in schiuma fredda multizona in tutte le zone notte, senza eccezioni.



### Vani spaziosi

I vani portaoggetti sono la combinazione perfetta di stile e spaziosità. Dal gigantesco garage ai tanti scomparti per gli oggetti agli armadietti pensili – ogni spazio viene utilizzato al meglio.



### Sicuri e scorrevoli

Tutti i cassetti della cucina sono montati su cuscinetti a rullo e sono particolarmente scorrevoli, hanno un sistema di rientro Servo-Soft e meccanismi che ne impediscono l'apertura durante la marcia.

## Design studiato per sentirsi a proprio agio

*Un abitacolo perfetto.*

Definire l'abitacolo dei veicoli HYMER accogliente, sarebbe molto riduttivo. A fare la differenza è l'insieme di elementi che lo compongono. Entrando nel vano interno ci si rende subito conto che tutti i componenti sono in perfetta sintonia gli uni con gli altri. Il design è al passo coi tempi e segue le tendenze internazionali, pur tenendo sempre conto delle esigenze della clientela. Qui, la

funzionalità tecnica incontra un piacevole ambiente nel quale sentirsi da subito a proprio agio. Tutti i mobili imbottiti sono progettati dalla designer della HYMER e realizzati nell'officina interna, il che è garanzia di altissima qualità. In linea di principio, nell'arredare i veicoli facciamo grande attenzione a scegliere solo materiali di ottima qualità e piacevoli al tatto.



### Design & qualità

Nei nostri veicoli dalla costruzione leggera, design contemporaneo e massima qualità si combinano in modo perfetto. Pur seguendo le nuove tendenze, gli ambienti restano accoglienti e non perdono un briciolo dello stile e dell'eleganza che li caratterizzano da sempre. Le cucine sono facilissime da pulire e sono equipaggiate con piani moderni e con rubinetti simili a quelli che avete a casa.



### Tessuti pregiati

Nell'officina aziendale vengono lavorati solo tessuti di rinomati produttori. Tutti i tessuti hanno una protezione antimacchia e soddisfano i requisiti normativi in termini di stabilità ai raggi UV, resistenza alla luce e dei colori.



### Maniglie & chiusure

Le maniglie pratiche ed ergonomiche in metallo sono realizzate per durare nel tempo. Il sistema di chiusura della HYMER garantisce che ogni sportello possa essere sempre chiuso in modo sicuro.



### Colori & materiali

L'effetto di un ambiente dipende in larga misura dai colori, dai materiali e dalle superfici. Attraverso l'impiego di colori caldi e bilanciati si crea un'atmosfera accogliente che mette di buon umore.



## Massima sicurezza

*Pronto ad affrontare ogni situazione.*

Sicurezza e comfort di guida hanno raggiunto uno standard estremamente elevato in ambito automobilistico. La HYMER si orienta a questi standard anche nel costruire i propri motorcaravan: in fase di sviluppo vengono definiti e messi in atto standard di sicurezza elevatissimi, dalla carrozzeria del veicolo ai sistemi di sicurezza elettronici intelligenti. Questi ultimi aiutano a con-

durre il veicolo e ad accelerare specialmente sui fondi difficili e, inoltre, migliorano l'aderenza al terreno. In situazioni critiche impediscono lo sbandamento o il capottamento e bloccano le ruote. Inoltre, facilitano la guida e le manovre in montagna, in salita e in discesa.

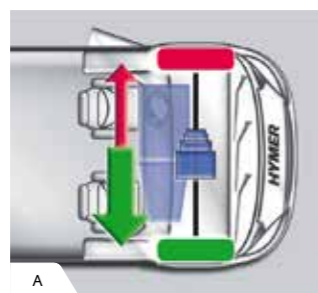

### Sicurezza di serie

Ogni motorcaravan HYMER offre un elevato comfort di guida al quale si accompagnano dotazioni di sicurezza di serie che danno risposta ad ogni esigenza. Basti pensare all'airbag per il guidatore e il passeggero, all'ABS, all'ASR e

all'ESP con Traction+ (A). Gli specchietti retrovisivi esterni regolabili e riscaldabili elettricamente, le luci diurne, l'Hill Holder e l'assistente di discesa rendono la guida sicura e confortevole.



### Tutto sotto controllo

Il parabrezza panoramico alto, i grandi finestrini laterali nella cabina di guida e le luci diurne di serie assicurano massima visibilità alla guida dei veicoli integrali.

### Massima sicurezza

Negli integrali, grazie ai tre tergicristalli e all'ampio raggio d'azione degli stessi, avete sempre sott'occhio i bordi della strada e gli incroci.



### Ottima tenuta di strada grazie al telaio AL-KO

Il telaio leggero AL-KO riduce il peso dei veicoli senza pregiudicare la stabilità. D'altro canto, ciò significa che nei motorcaravan su base Fiat avete a disposizione ancora più carico utile. Grazie al baricentro più basso, la stabilità di marcia risulta migliorata e il telaio a scartamento largo produce vantaggi in termini di tenuta di strada. Grazie alla sospensione a barre di torsione e agli ammortizzatori ad alte prestazioni, il comfort di guida è simile a quello di un'auto.

## Innovazione

*Sempre un passo avanti.*

Quale pioniere nel settore dei motorcaravan, la HYMER ha lanciato una lunga serie di innovazioni nei decenni passati, con le quali ha influenzato in modo decisivo lo sviluppo del turismo itinerante. Basti pensare all'oblò tetto a manovella, al frigorifero nel passaruota, ai fari sviluppati in seno alla ditta e al letto bascu-

lante abbassabile. Per il futuro, uno dei punti chiave è il rispetto dell'ambiente e soprattutto come migliorare l'efficienza energetica dei veicoli. Con drastiche riduzioni del peso rese possibili dall'impiego di nuovi materiali e di modernissime luci a LED, la HYMER si spinge sempre oltre.



Per 29 volte  
motorcaravan dell'anno,  
dal 1987 ad oggi



### Sicurezza in viaggio

Sulla sicurezza non si scherza. Per questo, la HYMER offre già oggi un pacchetto di sicurezza di serie che soddisfa tutti i requisiti normativi.

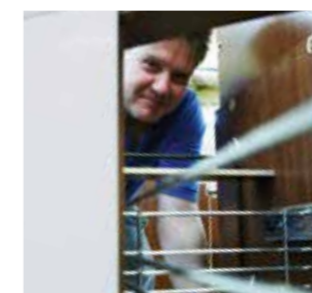

### Made by HYMER

La costruzione di mobili pregiati ha una lunga tradizione presso la HYMER. Al 90% le parti dei mobili sono prodotte in seno all'azienda, impiegando tecnologie e materiali moderni. La ferramenta è della stessa qualità di quella che avete in casa.



### Spazio nell'abitacolo

È stata la HYMER a inventare il letto basculante nel segmento dei semintegrali. Il piano letto vicino al soffitto non occupa spazio nell'abitacolo e offre massima libertà quanto alla progettazione delle disposizioni interne.



### Peso magico

È di standard presso l'inventore della classe da 3 tonnellate. In questo modo, i modelli Exsis-t, ML-T ed Exsis-i, per fare solo qualche esempio, non superano mai il limite magico delle 3,5 tonnellate nonostante un carico utile di tutto rispetto. Ciò fa risparmiare da un lato benzina e dall'altro riduce l'ammontare dei pedaggi in tanti Paesi. Inoltre, per i veicoli di questa classe di peso è sufficiente la licenza di guida della categoria B.

## Più valore per tutti

*Valore costante e convenienza di serie.*

I clienti HYMER non solo possono contare a lungo sul loro veicolo, ma risparmiano anche denaro grazie alle dotazioni intelligenti, come p.e. l'ottimo isolamento che riduce sensibilmente le spese di riscaldamento. Senza dimenticare i vantaggi in termini di pedaggi: grazie all'innovativa costruzione leggera, gli Hymer-

mobil non hanno solo un peso ridotto, bensì consentono anche di risparmiare denaro in viaggio. Tutto sommato, investire in un Hymermobil conviene sempre. Nessun altro investimento offre una rendita tanto preziosa: esperienze di viaggio indimenticabili quando e dove volete.



### Convenienza

Tutti i veicoli della HYMER, a prescindere dalla categoria e dalla serie, hanno un ottimo rapporto prezzo/prestazione. E il loro prezzo è sempre più che giustificato.



### Sempre di alta qualità

I motorcaravan HYMER sono studiati per conservare il loro valore sul lungo periodo. Anche a distanza di anni, i nostri veicoli sono affidabili compagni di viaggio e godono perciò di un'ottima reputazione sul mercato.



### Ottima assistenza

Offrire ai nostri clienti un'assistenza affidabile e di prim'ordine è la nostra massima priorità. Nessun altro è in grado di offrirvi una simile rete di officine qualificate in tutt'Europa.



### Più dotazioni

Gli Hymermobil soddisfano ogni esigenza possibile e immaginabile e offrono di serie più di quanto altri offrano sotto forma di dotazioni straordinarie. Non scendiamo mai a compromessi in termini di performance pur di ridurre i prezzi.



### Consumo ridotto

Risparmiare gas ed elettricità significa ridurre i costi e aumentare l'autonomia in viaggio. In questo modo, il costo degli impianti di alta qualità, della carrozzeria high-tech e dell'isolamento termico vengono ammortizzati in pochissimo tempo.



### Controlli della qualità

Dal motore alla carrozzeria e agli accessori: tutti gli elementi costruttivi e tutti i materiali di un Hymermobil sono lavorati in modo perfetto e vengono sottoposti a test molto severi.

## Il mondo della HYMER

*Tutto sul turismo itinerante.*

Un Hymermobil non lascia desideri in sospeso. Anche in fatto di assistenza, la HYMER pensa sempre a tutto. I nostri clienti ricevono sempre l'aiuto di cui hanno bisogno: oltre a fornirvi una consulenza esemplare e una rete capillare di concessionari, abbiamo creato per voi una comunità HYMER attiva e ben organizzata. Sia al momento dell'acquisto che dopo siamo sempre al

vostro fianco. In caso di bisogno potete fare affidamento su un valido servizio di riparazione e riceverete utili consigli e suggerimenti sui ricambi e sugli accessori originali HYMER. Con la nostra offerta convincente anche i nuovi clienti divengono molto presto veri fan della HYMER.



### Sempre sul posto

Siamo sempre a due passi da voi. Con la nostra ampia rete di concessionari siamo in grado di aiutarvi in tempi brevi e di offrirvi una consulenza competente, senza che dobbiate fare tanta strada.



### La HYMER in internet

Sul sito [www.hymer.com](http://www.hymer.com) trovate informazioni sempre aggiornate sulle nostre serie e sui modelli della nostra gamma nonché tutto ciò che dovrete sapere sulla nostra impresa e sulle nostre offerte.



### HYMER su Facebook

Su Facebook abbiamo già ora quasi 20.000 fan e ogni giorno se ne aggiungono di nuovi. Cliccate anche voi sul pulsante Mi piace! [www.facebook.com/hymerAG](http://www.facebook.com/hymerAG)

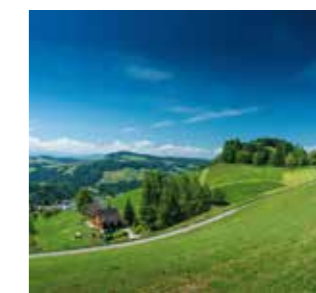

### Consigli per le vacanze

Ogni anno un nuovo Paese da scoprire. Impressioni da sogno, tanti diversi itinerari e mete interessanti – date un'occhiata alle informazioni che abbiamo raccolto per voi.



### Carta fedeltà HYMER

Con la carta fedeltà HYMER, i nostri clienti possono avvantaggiarsi di tante offerte esclusive. Una di queste è la rivista informativa riservata ai nostri clienti.



### Rete di rifornimento

Se avete urgente bisogno di un ricambio, sono a vostra disposizione 450 concessionari sparsi in tutto il mondo. In questo modo possiamo garantirvi che riceverete sempre il componente che vi serve.



### Veniteci a trovare!

Desiderate vedere con i vostri occhi come viene prodotto un veicolo ricreazionale? Non dovete far altro che andare sul nostro sito internet e registrarvi per una delle visite guidate.



### HYMER Rent

Con HYMER Rent – il vostro partner per il turismo itinerante – tutto il mondo diventa il vostro soggiorno. Sul sito [www.hymer-rent.de](http://www.hymer-rent.de) trovate la filiale a voi più vicina.

## Comfort per ogni esigenza

Panoramica dei motorcaravan semintegrati.



Venite a dare un'occhiata  
dietro le quinte!  
Partecipate a una visita guidata  
presso il nostro stabilimento.

[www.hymer.com/tour](http://www.hymer.com/tour)

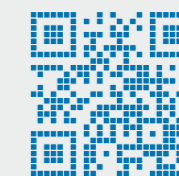

### Gamma di modelli

#### Profilo breve

#### HYMER Exsis-t

Semintegrale  
da 3 tonnellate con  
dotazioni comfort



sopra i 3.500 kg

—

sotto i 3.500 kg

✓

Lunghezza  
(in metri)

5,95 – 7,15

Larghezza  
(in metri)

2,22

Altezza  
(in metri)

2,77

Posti letto

2 – 3

#### HYMER Tramp CL

Semintegrale  
spazioso con do-  
tazioni comfort



✓

✓

6,69 – 7,49

2,35

2,90

2 – 5

#### HYMER Tramp SL

Semintegrale  
esclusivo con dop-  
pio pavimento



✓

✓

6,99 – 7,79

2,35

2,90

2 – 3

#### HYMER ML-T

Semintegrale  
Premium su base  
Mercedes



✓

✓

6,98

2,22

2,90

2 – 3



\* = nuovo

**promobil**

Motorcaravan dell'anno 2014:  
1° posto nella categoria dei  
"Semintegrati fino a 50.000 euro"



## L'Exsis-t HYMER

*Viaggiare spensierati – ovunque.*

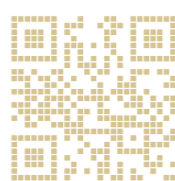

Con il nuovo Exsis-t continuiamo a scrivere la storia di successo dei veicoli leggeri firmati HYMER. Con un peso complessivo inferiore a 2.700 chili, questa serie è la combinazione perfetta di costruzione leggera e comfort. Con una massa in condizioni di marcia pari a soli 2.630 chilogrammi, l'Exsis-t 414 offre un carico utile di tutto rispetto e resta al di sotto dell'importante limite di 3,5 tonnellate. Così facendo definisce nuovi standard nella classe dei semintegrati. Grazie a materiali appositamente sviluppati, a tecniche di produzione altamente moderne, al pavimento

leggero in PRFV, al telaio leggero AL-KO e alla carrozzeria con tecnologia PUAL, in sede di produzione si è riusciti a ridurre considerevolmente il peso del veicolo, senza tuttavia scendere a compromessi quanto a dotazioni: illuminazione a LED nel vano interno, garage con porte su ambo i lati e materassi multizona in schiuma fredda sono infatti di serie come anche il generoso pacchetto di sicurezza che include airbag, ESP, Hill Holder e tanto altro ancora.

## Dati tecnici \*

Peso: 3.500 – 4.500 kg

Lunghezza: 5,95 m – 7,15 m

Larghezza: 2,22 m

Altezza: 2,77 m

Posti letto: 2 – 3

## Caratteristiche dell'Exsis-t

Una visione diviene realtà.



Slanciato nella forma ma ricco nelle dotazioni: l'HYMER Exsis-t offre di serie una vasta gamma di caratteristiche di alto livello. Così potrete godere di un confort di viaggio e di un confort abitativo di prima classe – e tutti questi highlight sono già inclusi in meno di tre tonnellate di peso a vuoto.

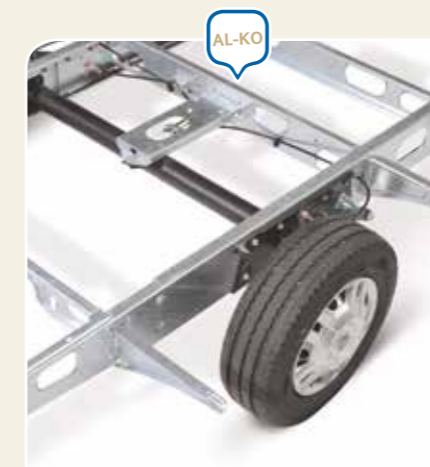

## Base fatta su misura

Lo speciale telaio leggero, realizzato da AL-KO, con sospensioni indipendenti fornisce la base perfetta per la costruzione del motorcaravan. Il passo delle ruote, ottimamente dimensionato, garantisce una distribuzione uniforme del peso, anche in caso di veicolo a pieno carico.

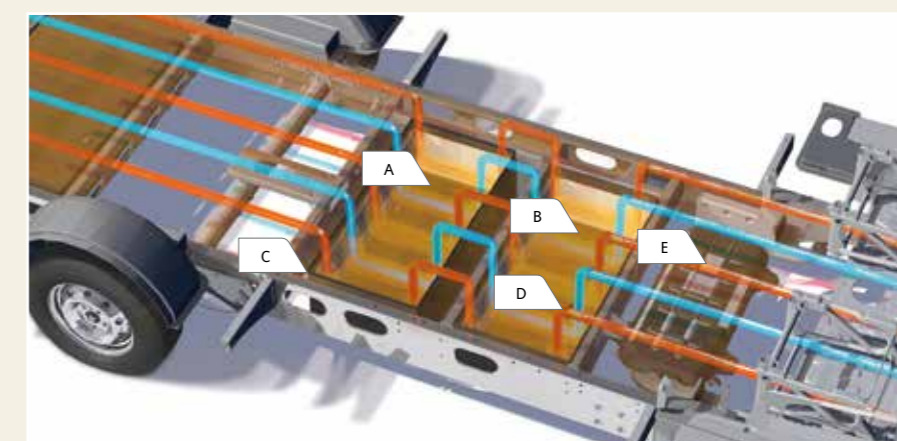

## Base riscaldata

Il pavimento contiene il serbatoio dell'acqua dolce (A) e il serbatoio delle acque grigie (B) in vasche (C) isolate, che sono attraversate da aria calda (D). Tutte le installazioni (E) sono protette

dal gelo nella zona abitativa riscaldata. Le numerose bocchette dell'aria calda perfettamente distribuite garantiscono un piacevole clima di benessere in tutto il veicolo.



## Protezione duratura dal basso

Con il loro sottoscocca in robusta vetroresina i veicoli sono praticamente immuni ai danni legati agli agenti atmosferici. Inoltre, pietrisco, sale stradale e sporco non possono danneggiare il fondo – una base sicura per l'intera vita del motorcaravan.

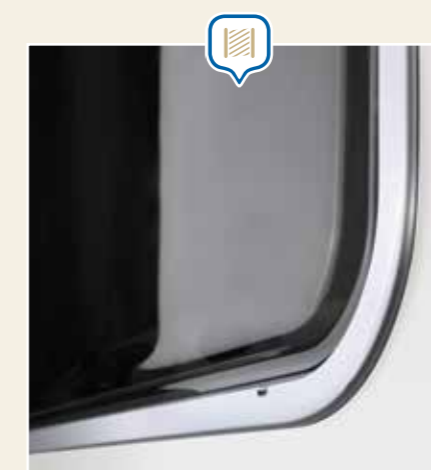

## Panorama senza ponti termici

Le finestre Seitz S7 di alta qualità con telaio e doppi vetri acrilici garantiscono un isolamento termico ottimale. Il telaio in alluminio rivestito con polveri è molto leggero e robusto e possiede uno strato isolante a prova di ponti termici.

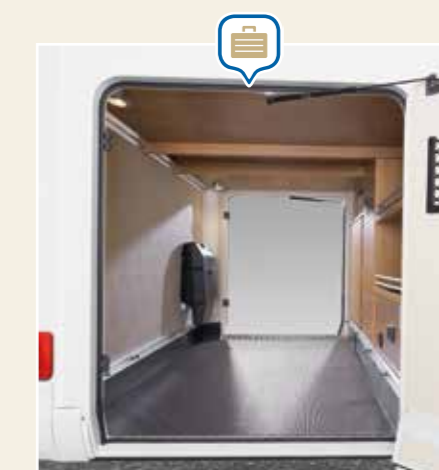

## Garage con porte grandi

Il garage dispone, di serie, su entrambi i lati nella zona posteriore di porte a tutta altezza. Per questo il garage può essere caricato comodamente da entrambi i lati ed i bagagli rimangono raggiungibili dall'esterno in qualsiasi momento. Qui trovano spazio bagagli per un totale di 350 chili.

\* I valori indicati sono valori massimi. Altri dati tecnici sono riportati nella panoramica delle disposizioni interne a pagina 38/39.

*L'Exsis-t è equipaggiato di serie con una miriade di interessanti dotazioni. Esse accrescono da un lato la sicurezza del veicolo e dall'altro lo rendono particolarmente confortevole, per trasformare i vostri viaggi in un'esperienza piacevole e incomparabile.*

Più dotazioni di serie:  
[www.hymer.com/exsis-t/standard](http://www.hymer.com/exsis-t/standard)

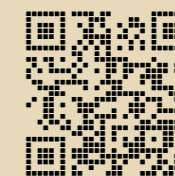

#### Pratica luce esterna

Anche la potente luce a LED della tenda veranda, con deflettore per la pioggia, appartiene già alle dotazioni di serie. Questa illumina diffusamente l'area esterna vicino alla porta d'ingresso e facilita così l'uscita sicura anche con l'oscurità.



#### Facile salita

Il gradino elettrico all'ingresso della zona abitativa permette di entrare e uscire facilmente.



#### Più altezza libera

Nel grande oblò in vetro acrilico trasparente (40 x 40 cm) posizionato sopra i letti posteriori, la zanzariera a rullo e la tendina oscurante a rullo sono completamente integrate nel telaio. Per questo l'oblò entra poco negli interni e permette, così, l'intera altezza utile.

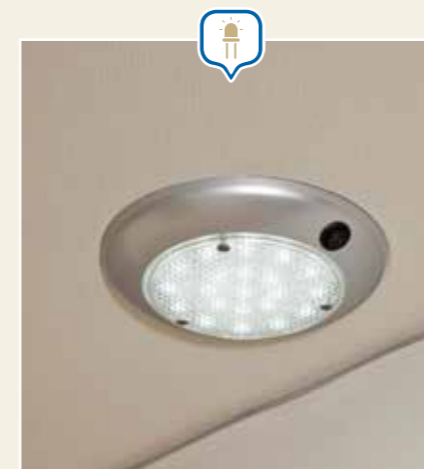

#### Illuminazione a LED

La completa illuminazione interna dei veicoli è perfezionata di serie con la moderna tecnologia a LED. Questo risparmia i 3/4 del consumo di energia ed aumenta di molte ore la durata della batteria. Poiché i LED non diventano caldi aumenta, inoltre, la sicurezza antincendio e la resistenza agli incidenti.

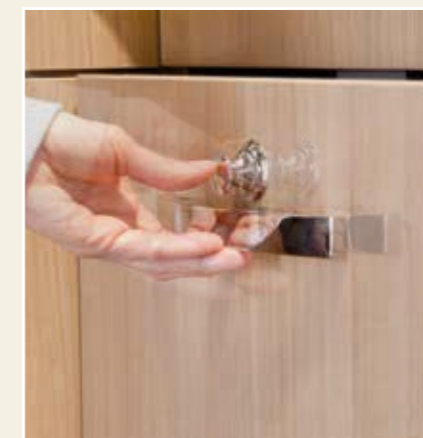

#### Sicuri e scorrevoli

Tutti i cassetti della cucina sono montati su cuscinetti a rullo e sono particolarmente scorrevoli. Dispongono del pregevole sistema di innesto auto matico "Servo-Soft" e di chiusure "push-lock", azionabili con una mano, che prevengono l'apertura e lo sbattere dei cassetti durante il viaggio.

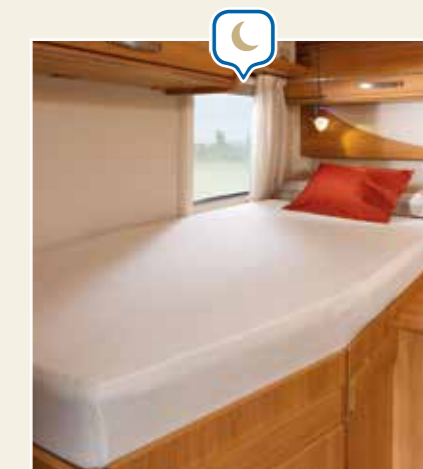

#### Materassi comfort

Tutti i letti sono dotati di materassi in schiuma fredda multizona di alta qualità, che sostengono perfettamente ogni parte del corpo. I coprimaterassi traspiranti nella zona posteriore assicurano una buona ventilazione.



#### Riscaldamento Truma Combi 6

Con 6.000 Watt di potenza, il riscaldamento Truma Combi 6 montato di serie garantisce una piacevole temperatura ambiente anche con molti gradi sotto lo zero. Grazie al suo collocamento centrale, sotto la dinette, il calore è distribuito ottimamente nell'intero veicolo.



#### Comodo passaggio

Anche sul pavimento la transizione tra cabina di guida e carrozzeria corre liscia. Nella zona di passaggio tra sedile del conducente e sedile del passeggero si trova una passerella del pavimento dell'abitacolo, calpestabile e rinforzata, che consente di accedere comodamente alla cabina di guida.

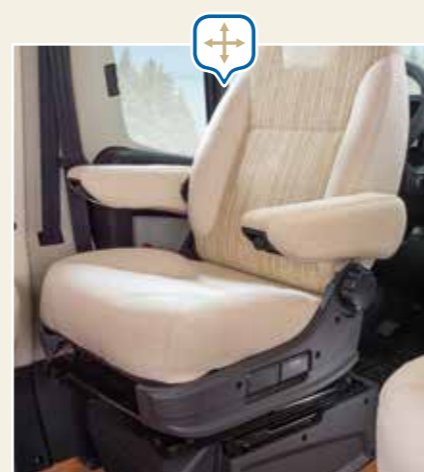

#### Comodi tuttfare

Nella cabina di guida, gli eleganti sedili girevoli e regolabili in altezza sono rivestiti con le stesse stoffe utilizzate nell'abitacolo. Con la loro grande comodità di seduta e con i loro spaziosi braccioli inclinabili invitano a piacevoli serate davanti alla televisione così come invitano ad un rilassante viaggiare.

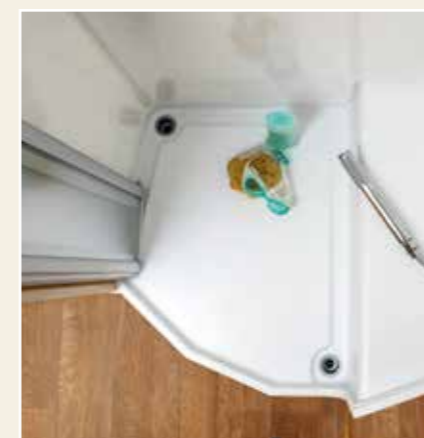

#### Costruzione impermeabile

Il piatto e le pareti della doccia sono connessi l'uno l'altro nella costruzione a guscio, così che l'acqua che scorre non può infiltrarsi nelle fughe. Grazie a questa robusta costruzione l'utilizzo del silicone per l'impermeabilizzazione può essere limitato al minimo.

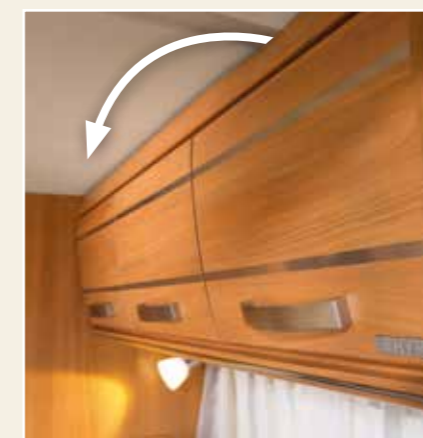

#### Ventilazione posteriore

Tutti gli armadietti sotto il tetto dispongono dietro alla parete posteriore di una intercapedine attraverso la quale l'aria calda può circolare liberamente. Sono così evitati i forti sbalzi di temperatura nella zona interna e la formazione indesiderata di condensa.

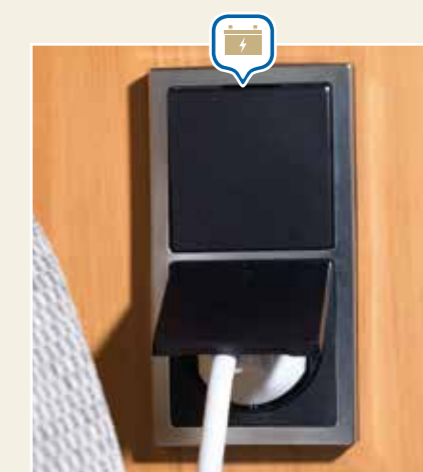

#### Tante prese

Con quattro prese di corrente da 230 Volt e due da 12 Volt sono disponibili abbondanti possibilità di collegamento. Le apparecchiature a 230 Volt possono essere connesse nella dinette, in bagno e in cucina, mentre le apparecchiature a 12 Volt possono essere connesse nello spazio TV e nel cruscotto.

Illustrazioni a titolo di esempio.



## Abitacolo confortevole

*Tanto spazio, tanta luce, tanta vita.*

### 1 Ambiente regale

Nell'Exsis-t 588 trovate interni armoniosi con accogliente decorazione Pero del Trentino e con tappezzerie Castello.

### 2 Atmosfera calda e confortevole

La spaziosa dinette a L dell'Exsis-t 474 con la nuova combinazione di stoffe Varuna trasmette un'atmosfera calda e confortevole.

### 3 Davvero accogliente

La dinette opzionale a L dell'Exsis-t 588 conferisce a tutto il vano interno un carattere oltremodo accogliente grazie alle nuove tappezzerie Cremissimo.

### 4 Come nel proprio salotto domestico

Nell'Exsis-t la cabina di guida è perfettamente integrata nell'abitacolo, il che dà l'impressione di trovarsi in un vero e proprio salotto. I montanti B hanno soffici imbottiture e gli armadietti pensili arrivano fin sopra la porta del guidatore e del passeggero – qui nell'Exsis-t 414.

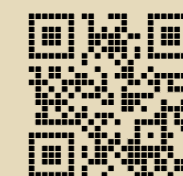

Venite a fare un giro virtuale nel nostro Exsis-t:

[www.hymer.com/exsis-t/360](http://www.hymer.com/exsis-t/360)



1



2

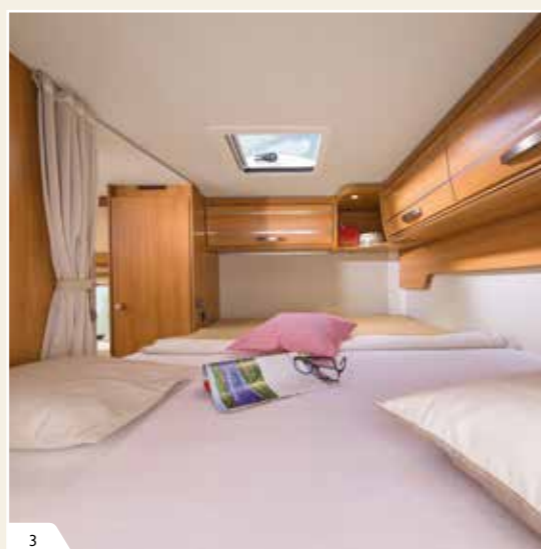

3



4

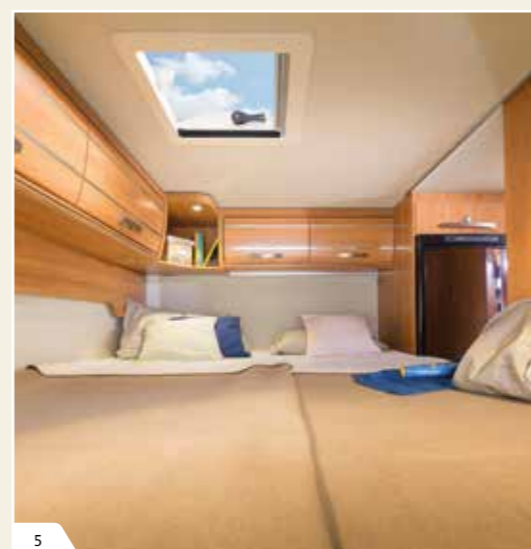

5

## Materassi comfort

*È quasi un peccato utilizzarli solo per dormire.*

### 1 Facile salita

La zona notte dell'Exsis-t 588 è equipaggiata di serie con un cuscino di collegamento posizionato tra i materassi. Su richiesta, questo modello è offerto anche con letti singoli bassi.

### 2 Uniti o separati

Un cuscino opzionale permette di unire i letti singoli per ottenere una zona notte eccezionalmente ampia. Grazie alla scala, salire sul letto è semplicissimo.

### 3 Per chi ha bisogno di tanto spazio

Chi di notte ha bisogno di tanto spazio può ordinare l'Exsis-t 414 con un letto matrimoniale da 200 × 150/135 cm – il che ha dell'incredibile se si pensa che il veicolo è lungo appena 5,95 metri.

### 4 Tutto al proprio posto

L'armadio alto per i vestiti largo 40 cm posizionato nella parte anteriore dell'area d'ingresso dell'Exsis-t 688 offre spazio a volontà per i vostri abiti.

### 5 Ce n'è per due

Il letto matrimoniale di generose dimensioni (200 × 148 cm) nella parte posteriore dell'Exsis-t 564 offre spazio a sufficienza per due persone.



## Cucina comfort



1

*Qui potete dare libero sfogo alla vostra fantasia.*



2

### 1 Cucina spaziosa

Di base, nei modelli Exsis-t 414, 474 e 588 è installata una grande cucina laterale. Gli armadietti pensili facilmente accessibili e i cassetti divisibili a piacere semplificano notevolmente la preparazione delle pietanze.

### 2 Superficie di lavoro ampliabile

Basta un movimento della mano per ampliare il piano di lavoro e avere una superficie d'appoggio aggiuntiva in cucina.

### 3 Frigorifero jumbo

Il frigorifero jumbo (150 litri) con vano congelatore separato è disponibile a richiesta in ogni modello Exsis-t (ad eccezione dei modelli Exsis-t 414 e 474, in cui è installato un frigorifero Smart-Tower da 142 litri).



3

## Bagno comfort



*Bagni spaziosi e confortevoli dal design elegante.*

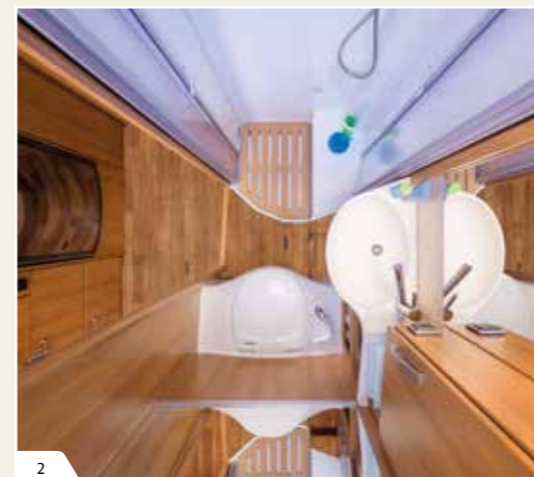

### 1 Spazio a volontà

Il bagno comfort estremamente spazioso non offre solo una doccia separata con pareti fisse, ma ha anche una grande superficie d'appoggio davanti al lavandino.

### 2 La pulizia è tutto

Il pregiato WC a panca dell'Exsis-t 588 dispone di una superficie di seduta particolarmente grande. È, inoltre, facilissimo da pulire.

### 3 Lavandino esclusivo

L'esclusivo lavandino Cool Glass è bello da vedere e si lascia estrarre comodamente. È disponibile nei modelli Exsis-t 414 e 474.

### 4 Doccia di dimensioni generose

Grazie al lavandino pieghevole e al WC ruotabile è possibile creare in quattro e quattr'otto una superficie doccia di generose dimensioni nel bagno, nonostante le dimensioni compatte del veicolo.

## Comfort extra su richiesta



### 1 Leggerezza e individualità

Già esteriormente i cerchioni in alluminio di alta qualità trasmettono al veicolo individualità supplementare e classe. Grazie ad un peso ridotto consentono non solo di innalzare la riserva di carico, ma anche l'efficacia delle sospensioni – e per questo il confort di guida.



### 2 Perfetta impermeabilità

Il tetto, in resistente alluminio, del veicolo non presenta cordoni longitudinali di saldatura, da cui l'umidità potrebbe infiltrarsi da sopra. Come protezione supplementare contro intemperie e grandine il rivestimento in vetroresina previene un possibile danno meccanico della superficie del tetto.



### 3 Spazio in quantità

Il capiente frigorifero appartiene alle dotazioni della cucina. Con una capacità di 150 litri e un vano congelatore separato mantiene facilmente al fresco, in viaggio, grandi quantità di alimenti (a seconda della disposizione interna).

Illustrazioni a titolo di esempio.

*Desiderate personalizzare il vostro motorcaravan HYMER? In tal caso non dovete far altro che scegliere tra i tanti optional a disposizione. Su questa pagina ve ne presentiamo alcuni. Il vostro concessionario HYMER sarà lieto di informarvi sull'offerta completa.*



### 4 Alta tecnologia in cucina

La combinazione di forno e fornelli della Thetford offre lo stesso confort che si ha a casa propria. Cuocere sui fornelli, nel forno, alla griglia – ce n'è davvero per tutti i gusti. Le singole parti possono essere pulite con gran facilità.

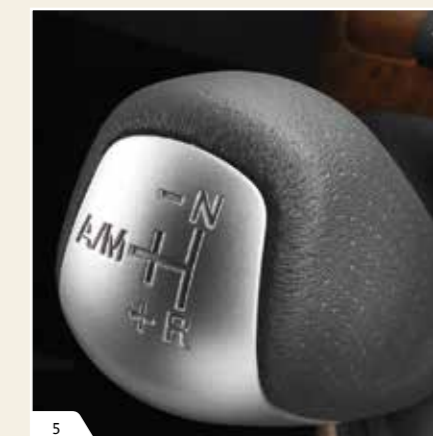

### 5 Guida rilassata

Il Confort-Matic di Fiat è una trasmissione robotizzata che combina la precisione di un cambio meccanico a 6 rapporti con il confort di un cambio automatico. Il cambio marcia avviene alternativamente o manovrando manualmente la leva del cambio o in maniera completamente automatica – con ottimizzazione della funzionalità e dei consumi.

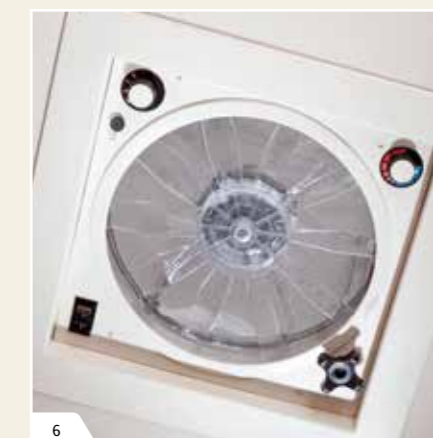

### 6 Garanzia di aria fresca

Il potente oblo elettrico "Fantastic Vent" assicura che non permangano vapori e odori di cottura. Così all'interno l'aria rimane piacevolmente fresca – anche se le temperature esterne non invitano ad aprire le finestre.



## Disposizioni interne e dati tecnici

Modelli Exsis-t HYMER a colpo d'occhio.

Dati tecnici

Telaio

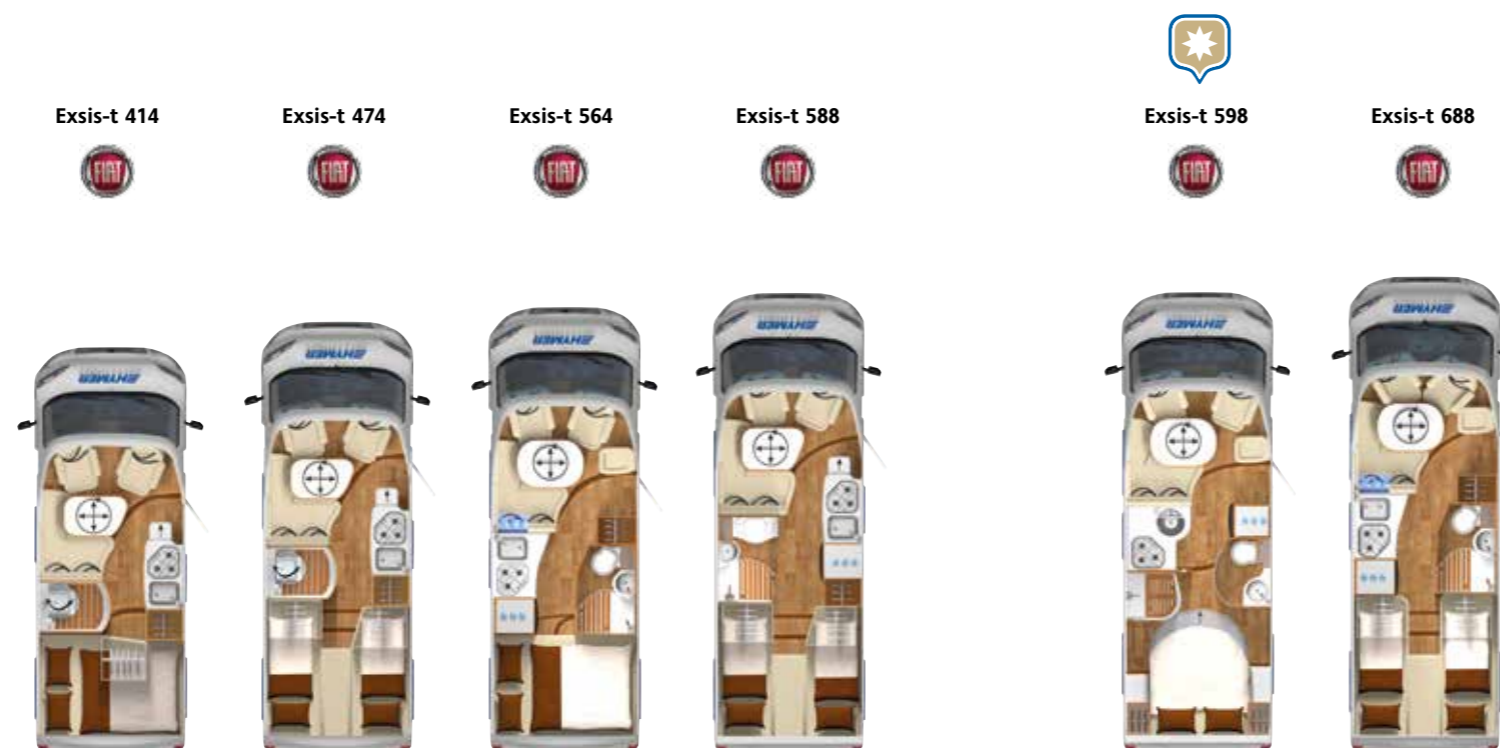

Lunghezza complessiva (cm)	595	650	670	695
Larghezza complessiva (222 cm)	✓	✓	✓	✓
Altezza complessiva (277 cm)	✓	✓	✓	✓
Altezza d'uomo nell'abitacolo (198 cm)	✓	✓	✓	✓
Massa in condizioni di marcia, ca. (kg)	2.630	2.750	2.790	2.800
Carico utile, ca. (kg) / DS	870 / 1.220	750 / 1.100	710 / 1.060	700 / 1.050
Massa massima a pieno carico (kg) / DS	3.500 / 3.850	3.500 / 3.850	3.500 / 3.850	3.500 / 3.850
Posti letto + DS	♣♣+♣	♣♣+♣	♣♣+♣	♣♣+♣

	695	715
	✓	✓
	✓	✓
	✓	✓
	*	2.860
	* / *	640 / 990
	3.500 / 3.850	3.500 / 3.850
	♣♣+♣	♣♣+♣

Tutti i dati tecnici sono riportati nel listino prezzi attuale per i motorcaravan.

DS = dotazione speciale  
\* Dati non disponibili al momento della stampa.

Telaio di serie:  
Fiat AL-KO Ducato



Nei motorcaravan HYMER, la lunghezza complessiva, la larghezza complessiva, il peso proprio e il peso complessivo sono adattati in modo ottimale al telaio AL-KO.



## Il Tramp CL HYMER

*Spazio a non finire.*

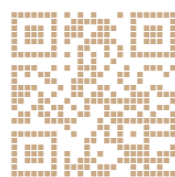

Il Tramp CL della HYMER definisce nuovi standard all'interno della sua classe. Già solo l'altezza d'uomo di 2,12 metri va ben oltre i comuni standard. Di conseguenza, lo spazio a disposizione è oltremodo generoso, sebbene il peso complessivo non superi le 3,5 tonnellate. Come nessun altro semintegrale, quanto a comfort si pone sullo stesso piano degli integrali. Gli armadietti pensili e il pavimento dell'abitacolo percorrono tutto il veicolo, senza soluzione di continuità, fino a raggiungere la zona anteriore, come nei Liner. Il montante B imbottito si integra perfet-

tamente nella grande dinette, della quale fanno anche parte i sedili girevoli del guidatore e del passeggero. Il Tramp CL della HYMER è disponibile con o senza letto basculante. Sotto quasi tutti i letti è a disposizione un gigantesco garage con un'altezza libera di carico di 1,14 metri, che, quanto a dimensioni, non ha nulla da invidiare a quello degli integrali. Qui potete caricare un motoscooter, biciclette o bagagli ingombranti fino ad un massimo di 450 chili. E, nonostante ciò, sopra i letti posteriori resta un'altezza libera di tutto rispetto.

## Dati tecnici \*

Peso: 3.500 – 4.500 kg

Lunghezza: 6,69 m – 7,49 m

Larghezza: 2,35 m

Altezza: 2,90 m

Posti letto: 2 – 5

## Caratteristiche Tramp CL

Ottime dotazioni di serie.

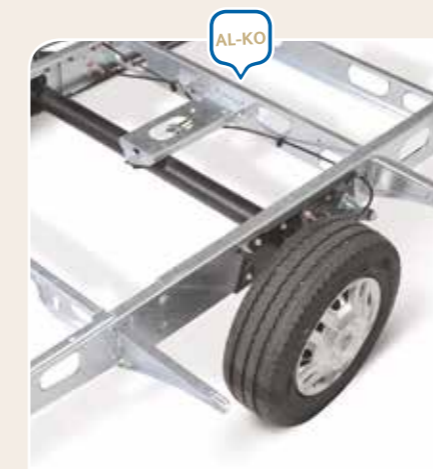
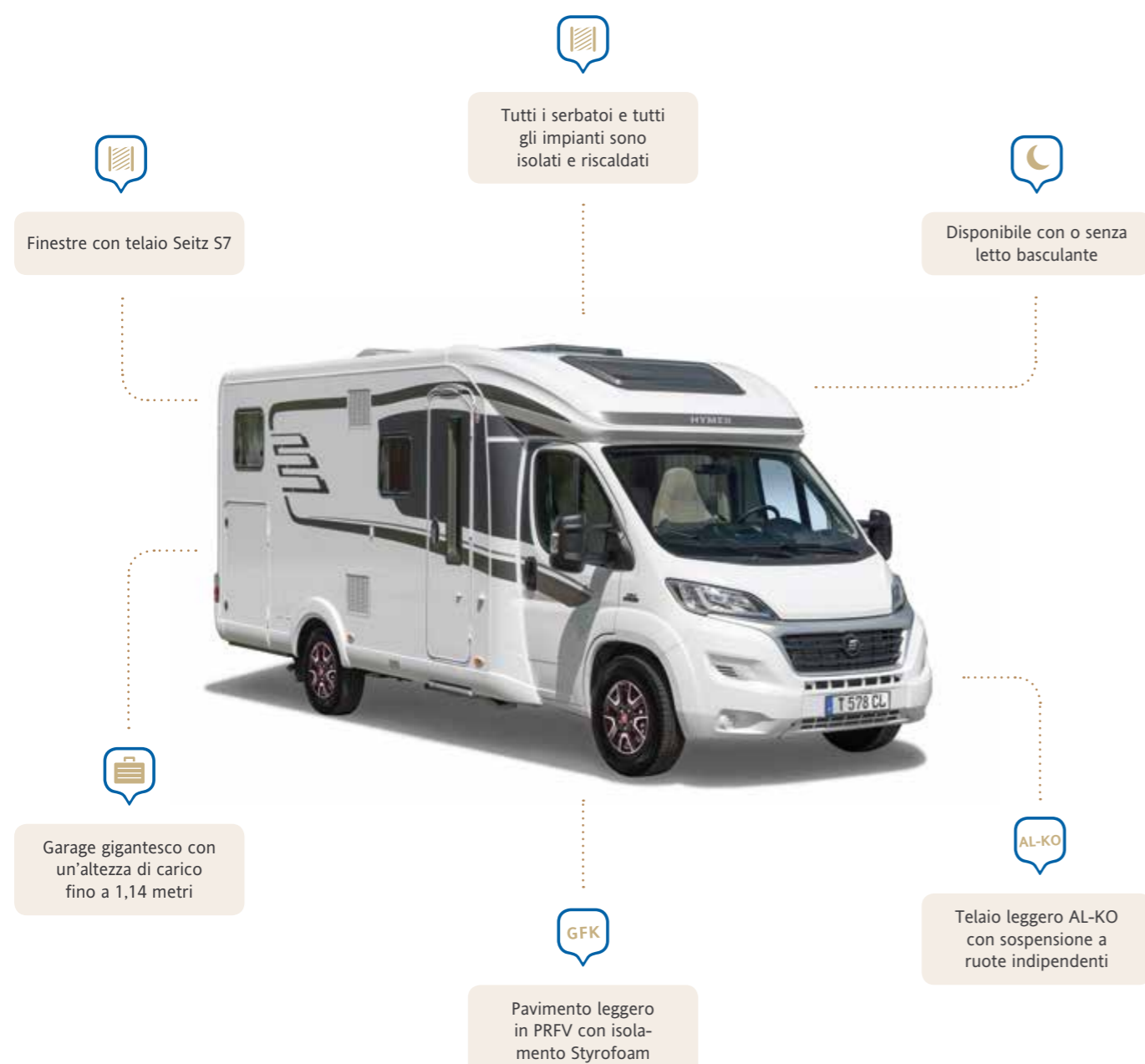

### Base fatta su misura

Lo speciale telaio leggero, realizzato da AL-KO, con sospensioni indipendenti fornisce la base perfetta per la costruzione del motorcaravan. Il passo delle ruote, ottimamente dimensionato, garantisce una distribuzione uniforme del peso, anche in caso di veicolo a pieno carico.

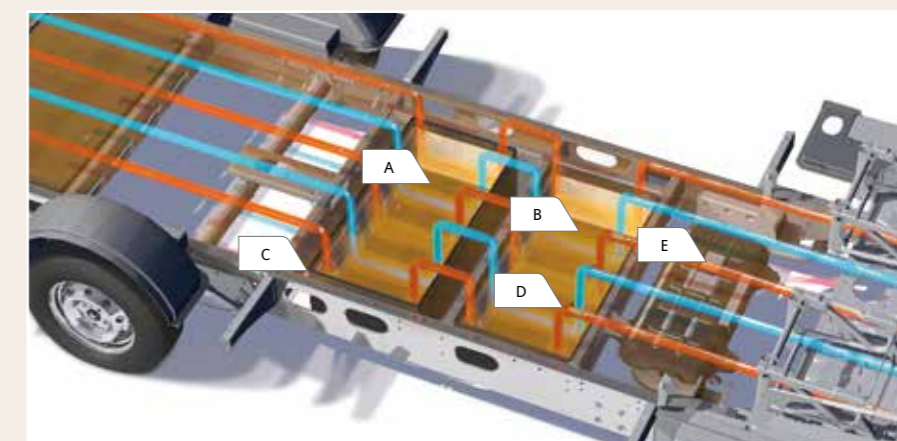

### Base riscaldata

Il pavimento contiene il serbatoio dell'acqua dolce (A) e il serbatoio delle acque grigie (B) in vasche (C) isolate, che sono attraversate da aria calda (D). Tutte le installazioni (E) sono protette

dal gelo nella zona abitativa riscaldata. Le numerose bocchette dell'aria calda perfettamente distribuite garantiscono un piacevole clima di benessere in tutto il veicolo.



### Garage con porte grandi

Il gigantesco garage facilmente accessibile grazie alle porte ampie è in grado di accogliere fino a 450 chili di carico utile. Nonostante ciò, sopra i letti posteriori resta un'altezza libera di tutto rispetto, cosicché non si deve temere di battere la testa contro il soffitto.



### Riscaldamento Truma Combi 6

Con 6.000 Watt di potenza, il riscaldamento Truma Combi 6 montato di serie garantisce una piacevole temperatura ambiente anche con molti gradi sotto lo zero. Grazie al suo collocamento centrale, sotto la dinette, il calore è distribuito ottimamente nell'intero veicolo.

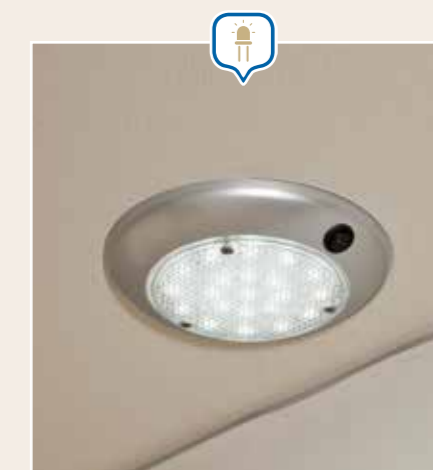

### Illuminazione a LED

La completa illuminazione interna dei veicoli è perfezionata di serie con la moderna tecnologia a LED. Questo risparmia i 3/4 del consumo di energia ed aumenta di molte ore la durata della batteria. Poiché i LED non diventano caldi aumenta, inoltre, la sicurezza antincendio e la resistenza agli incidenti.

\* I valori indicati sono valori massimi. Altri dati tecnici sono riportati nella panoramica delle disposizioni interne a pagina 56/57.

*Il Tramp CL della HYMER possiede un ricco pacchetto di dotazioni di serie che si trova altrimenti solo negli integrali. Elementi d'arredo pratici e funzionali addolciscono la permanenza nel veicolo, offrono ancora più autonomia in viaggio e accrescono la gioia di viaggiare.*

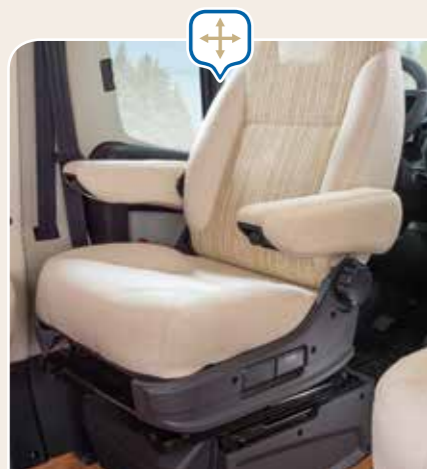

#### Comodi tuttofare

Nella cabina di guida, gli eleganti sedili girevoli e regolabili in altezza sono rivestiti con le stesse stoffe utilizzate nell'abitacolo. Con la loro grande comodità di seduta e con i loro spaziosi braccioli inclinabili invitano a piacevoli serate davanti alla televisione così come invitano ad un rilassante viaggiare.



#### Comodo passaggio

Anche sul pavimento la transizione tra cabina di guida e carrozzeria corre liscia. Nella zona di passaggio tra sedile del conducente e sedile del passeggero si trova una passerella del pavimento dell'abitacolo, calpestabile e rinforzata, che consente di accedere comodamente alla cabina di guida.

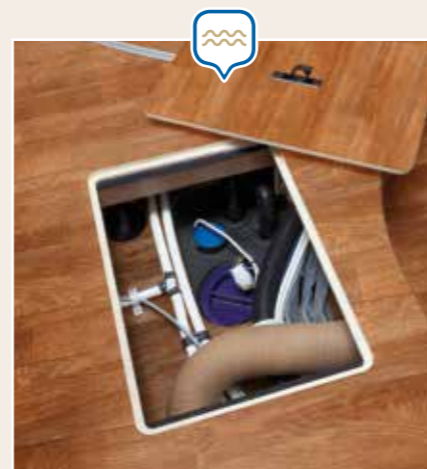

#### Più autonomia in viaggio

I capienti serbatoi per l'acqua aumentano l'autonomia fino alla prossima stazione di rifornimento e, per questo, permettono maggior libertà di movimento e spontaneità. Il serbatoio per l'acqua dolce nel doppio pavimento contiene 155 litri, il serbatoio per le acque grigie 100 litri.



#### Predisposizione per radio e TV

Altoparlanti nella zona notte e nella zona abitativa, cablaggio e presa elettrica così come un'antenna radio sono già inseriti in ogni veicolo in uscita dalla fabbrica. Gli apparecchi radio e TV possono così essere connessi molto semplicemente ed essere utilizzati.

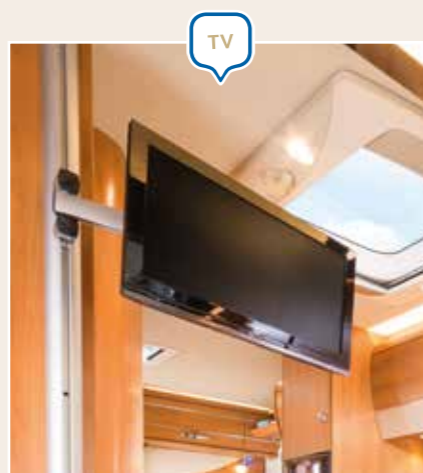

#### Supporto per TV a schermo piatto

Grazie al supporto flessibile (la cui posizione varia in funzione della disposizione interna) è possibile regolare in modo semplice e rapido l'angolo di visuale della TV a schermo piatto (optional), per poter guardare la TV in tutto relax.

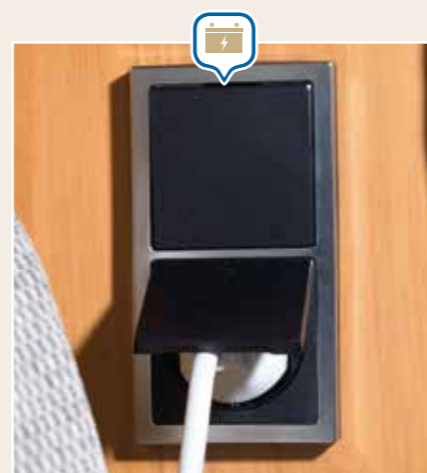

#### Tante prese

Con quattro prese di corrente da 230 Volt e due da 12 Volt sono disponibili abbondanti possibilità di collegamento. Le apparecchiature a 230 Volt possono essere connesse nella dinette, in bagno e in cucina, mentre le apparecchiature a 12 Volt possono essere connesse nello spazio TV e nel cruscotto.

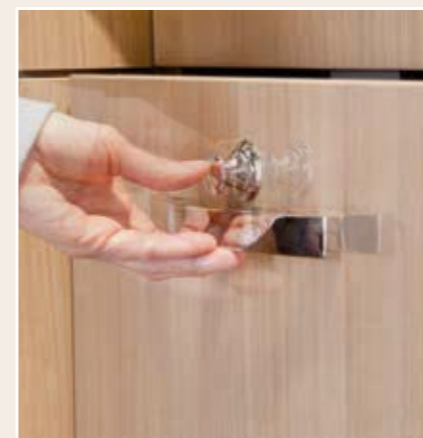

#### Sicuri e scorrevoli

Tutti i cassetti della cucina sono montati su cuscine a rullo e sono particolarmente scorrevoli. Dispongono del pregevole sistema di innesto automatico "Servo-Soft" e di chiusure "push-lock", azionabili con una mano, che prevengono l'apertura e lo sbattere dei cassetti durante il viaggio.



#### A colpo d'occhio

Sul pannello di controllo ben strutturato è possibile leggere il livello dell'acqua dolce e di scarico, la tensione delle batterie, l'utilizzo delle prese a 230 V e altri dati ancora. Quindi la situazione aggiornata dell'alimentazione è sempre in vista.

Illustrazioni a titolo di esempio.

Più dotazioni di serie:  
[www.hymer.com/t-cl/standard](http://www.hymer.com/t-cl/standard)

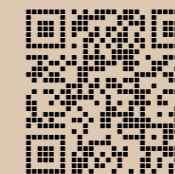

#### Grande piano flessibile del tavolo

Al centro della dinette si trova il grande e robusto tavolo. Il suo piano girevole di estensione assicura che si formi una comoda possibilità di deposito anche dal sedile del passeggero e dalla dinette contrapposta – secondo necessità.



#### Copertura versatile

Nella cucina ben progettata nessun luogo rimane inutilizzato. La copertura inseribile trasforma con una sola azione il lavello in un pratico tagliere per le verdure appena lavate.



#### Spazio per gli utensili da cucina

Grazie al piano abbassabile (a seconda della tipologia abitativa) integrato nel pensile sopra la cucina è possibile con un'unica operazione mettere in funzione macchina per il caffè, tostapane, bollitore dell'acqua oppure altri elettrodomestici da cucina. Questo vano portaoggetti è equipaggiato con una presa elettrica da 230 Volt.

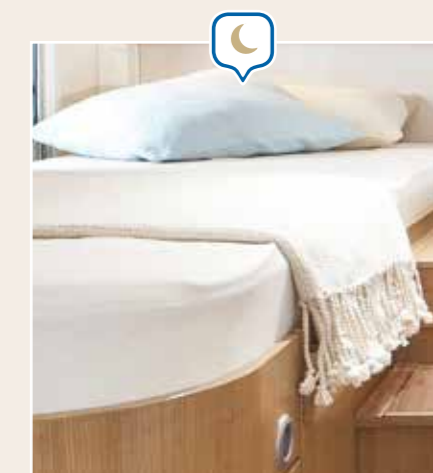

#### Materassi comfort

Tutti i letti sono dotati di materassi in schiuma fredda multizona di alta qualità, che sostengono perfettamente ogni parte del corpo. La rete a doghe di prima qualità nella parte posteriore del veicolo assicura una buona ventilazione.



## Abitacolo confortevole

*Un abitacolo a misura d'uomo.*

### 1 Abitacolo accogliente

Per l'arredamento di serie del T 588 CL sono state scelte la decorazione Pero del Trentino per i mobili e le tappezzerie "Castello".

### 2 Abitacolo inondato di luce

L'abitacolo del T 668 CL ha un aspetto luminoso e accogliente grazie alla grande presa d'aria opzionale sul tetto e all'oblò panoramico con telaio in vetro acrilico che, nella cabina di guida, convince per via dell'illuminazione a LED integrata.

### 3 Posti a sedere comfort

Il T 678 CL brilla grazie alla panca a L opzionale con la nuova combinazione di stoffe Millau. Il tavolo ruotabile a 360 gradi è oltremodo pratico.

### 4 Tutto al proprio posto

Il piccolo vano portaoggetti nel sedile laterale sistemato nell'ingresso del T 588 CL è molto pratico. Qui trovano spazio scarpe e altri utensili.

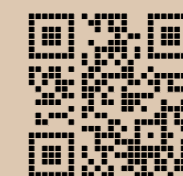
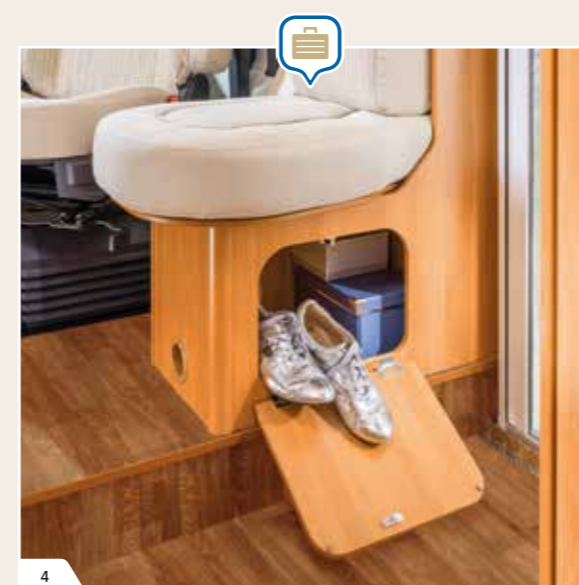

Venite a fare un giro virtuale nel nostro T-CL:

[www.hymer.com/t-cl/360](http://www.hymer.com/t-cl/360)





## Materassi comfort

*Tanto spazio per chi non scende a compromessi neanche di notte.*

### 1 Un'unione perfetta

Tra i letti singoli nella parte posteriore del T 678 CL, la scala estraibile incassata può fungere da superficie d'appoggio per il cuscino di collegamento – qui con decorazione Umbria Select.

### 2 Un letto impressionante

Il grande letto matrimoniale trasversale con materasso multizona in schiuma fredda del T 614 CL ha un aspetto molto invitante.

### 3 In viaggio con i nipotini

Il letto basculante opzionale, p.e. qui, nel T 614 CL, ha un piano ampio ed è integrato nell'abitacolo. Qui possono dormire p.e. i vostri nipotini.

### 4 Posto letto aggiuntivo

In questa esecuzione opzionale, il tavolo può essere abbassato. Con il cuscino aggiuntivo si crea un letto in più.

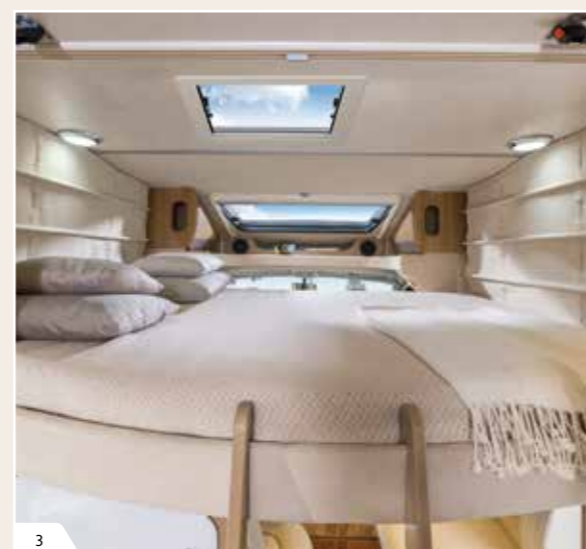

## Cucina comfort



1

*Qui c'è tutto il necessario per preparare cene perfette.*



2

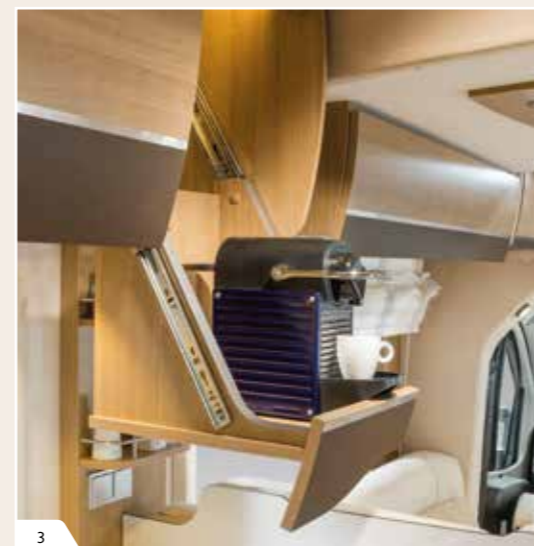

3

### 1 Angolo cucina spazioso

Spazioso angolo cucina del T 614 CL con ampia e profonda superficie di lavoro e frigorifero laterale – a richiesta anche con vano portaoggetti chiuso.

### 2 Spazio a volontà

Cucina nel T 678 CL con cassetti quasi completamente estraibili e grande frigorifero sul lato opposto.

### 3 Più spazio per gli utensili da cucina

Il pratico vano portaoggetti abbassabile sopra il lavello nel T 614 CL è ideale per riporre ancora più utensili da cucina.

## Bagno comfort

*Non manca nulla.*

### 1 Chiara divisione

Il bagno spazioso del T 678 CL è molto ben strutturato: ha una doccia separata, una zona bagno e WC separata e un'area spogliatoio intermedia.



### 2 Asciutto e pulito

Il bagno comfort del T 588 CL possiede una cabina doccia separabile, il che permette di mantenere sempre asciutto e pulito lo spazio davanti al lavandino.

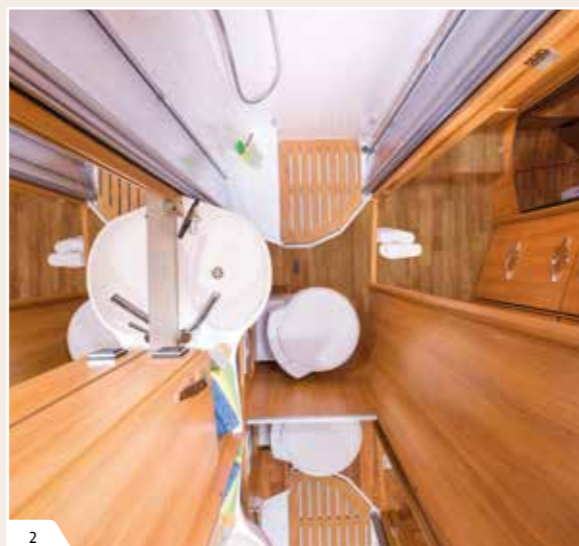

### 3 Paradiso per i vestiti

Il bagno posteriore del T 668 CL offre una doccia separata di generose dimensioni e un armadio per i vestiti alto fino al soffitto.

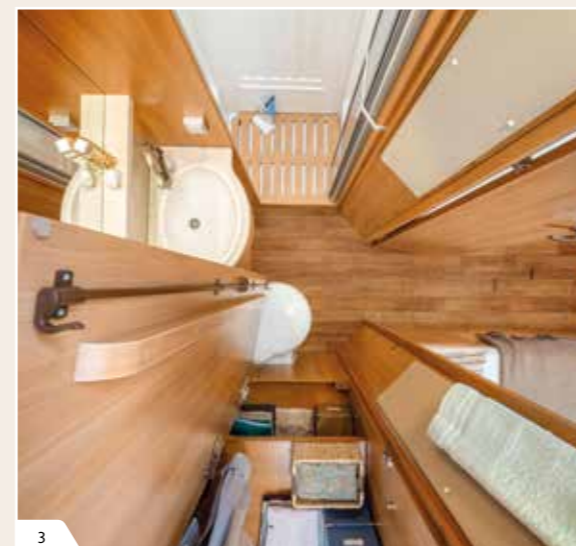

### 4 Ampio piano di lavoro

Zona lavandino nel bagno spazioso del T 698 CL dotato di armadietto con decorazione Umbria Select e di numerosi ripiani.



## Comfort extra su richiesta

*Desiderate personalizzare il vostro motorcaravan HYMER? In tal caso non dovete far altro che scegliere tra i tanti optional a disposizione. Su questa pagina ve ne presentiamo alcuni. Il vostro concessionario HYMER sarà lieto di informarvi sull'offerta completa.*



1



2

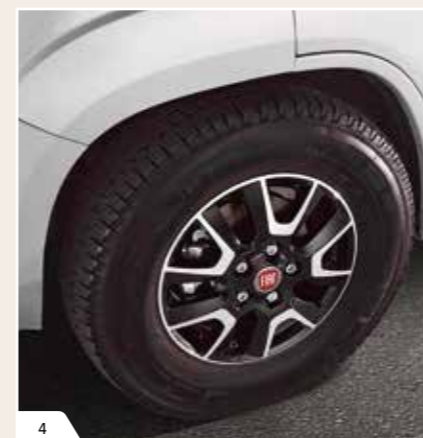

4



3

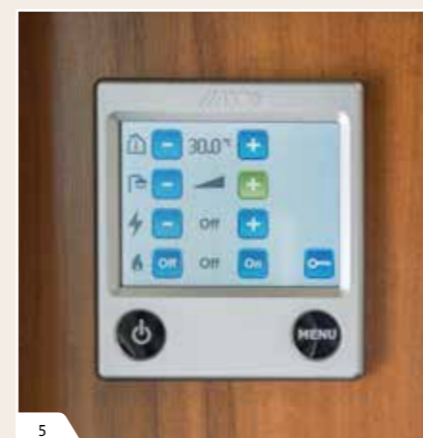

5



6

### 1 Luminoso e protetto

Il grande oblò panoramico apribile sopra i sedili della cabina di guida garantisce una ancora maggiore luminosità nell'abitacolo. L'oscurante a rullo integrato provvede alla protezione contro gli sguardi indesiderati e alla protezione contro il sole.

### 2 Sonni tranquilli

Il sistema HYMER per un riposo confortevole, con rete a piastre di alta qualità, valorizza al meglio i benefici dei materassi multizona in schiuma fredda. Ogni parte del corpo è sostenuta perfettamente in ogni punto con una ottimale contropressione – per un sonno comodo e tranquillo.

### 3 Illuminazione gradevole

Grazie all'illuminazione indiretta a LED e al telaio in vetro acrilico di alta qualità, in tutto l'abitacolo si crea un'atmosfera oltremodo accogliente.

### 4 Leggerezza e individualità

Già esteriormente i cerchioni in alluminio di alta qualità trasmettono al veicolo individualità supplementare e classe. Grazie ad un peso ridotto consentono non solo di innalzare la riserva di carico, ma anche l'efficacia delle sospensioni – e per questo il confort di guida.

### 5 Riscaldamento ALDE

Come alternativa di alta qualità al riscaldamento ad aria calda, il sistema di riscaldamento ALDE ad acqua calda, con i suoi numerosi convettori, crea un calore particolarmente piacevole. A richiesta il sistema è disponibile con scambiatore di calore a risparmio energetico.

### 6 Alta tecnologia in cucina

Nei motorcaravan, la TEC-Tower ad altezza d'uomo rappresenta il non plus ultra per una cucina che si definisce moderna. Unisce in un elegante e classico design la combinazione frigo-congelatore (160 litri), il forno e il grill e per questo stupisce sia come richiamo visivo sia come versatile assistente.

Illustrazioni a titolo di esempio.



## Disposizioni interne e dati tecnici

Modelli Tramp CL HYMER a colpo d'occhio.

Dati tecnici

Telaio



	Tramp CL 514	Tramp CL 554	Tramp CL 578	Tramp CL 588
Lunghezza complessiva (cm)	669	699	699	720
Larghezza complessiva (235 cm)	✓	✓	✓	✓
Altezza complessiva (290 cm)	✓	✓	✓	✓
Altezza d'uomo nell'abitacolo (212 cm)	✓	✓	✓	✓
Massa in condizioni di marcia, ca. (kg)	2.820	2.980	2.900	2.930
Carico utile, ca. (kg) / DS	680 / 1.030	520 / 870	600 / 950	570 / 920
Massa massima a pieno carico (kg) / DS	3.500 / 3.850	3.500 / 3.850	3.500 / 3.850	3.500 / 3.850
Posti letto + DS	♣♣ + ♣	♣♣ + ♣♣♣	♣♣ + ♣	♣♣ + ♣

	Tramp CL 598	Tramp CL 614	Tramp CL 668	Tramp CL 678	Tramp CL 698
Lunghezza complessiva (cm)	699	720	749	749	749
Larghezza complessiva (235 cm)	✓	✓	✓	✓	✓
Altezza complessiva (290 cm)	✓	✓	✓	✓	✓
Altezza d'uomo nell'abitacolo (212 cm)	✓	✓	✓	✓	✓
Massa in condizioni di marcia, ca. (kg)	2.870	2.980	2.990	3.030	3.030
Carico utile, ca. (kg) / DS	630 / 980	520 / 870	510 / 860	470 / 820	470 / 820
Massa massima a pieno carico (kg) / DS	3.500 / 3.850	3.500 / 3.850	3.500 / 3.850	3.500 / 3.850	3.500 / 3.850
Posti letto + DS	♣♣ + ♣♣♣	♣♣ + ♣♣♣	♣♣ + ♣♣♣	♣♣ + ♣♣♣	♣♣ + ♣♣♣

Tutti i dati tecnici sono riportati nel listino prezzi attuale per i motorcaravan.

DS = dotazione speciale



## Il Tramp SL HYMER

*Un semintegrale di altissimo livello.*

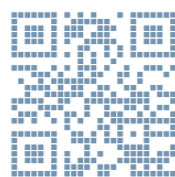

Il nuovo semintegrale della HYMER offre quasi gli stessi standard degli integrali quanto a comfort, nonostante il peso complessivo molto inferiore alle 3,5 tonnellate. Le nuove disposizioni interne sono ispirate ai modelli CL, ma, in aggiunta, il veicolo ha un doppio pavimento con impianti e scomparti nonché un pavimento continuo e senza gradini nell'abitacolo. I maggiori pregi del nuovo Tramp SL della HYMER sono l'imponente altezza d'uomo,

la libertà di movimento e le dotazioni di prim'ordine. Ecco alcuni esempi: mobili accoglienti dal design elegante, cucina di alta qualità con moderno frigorifero Smart-Tower e bancone illuminato, materassi comfort, bagno comfort, serbatoi dell'acqua dolce e di scarico più capienti, garage con ampia porta su ciascun lato e oblò tetto a manovella sull'abitacolo. Il tutto di serie. È un vero Super-Tramp il veicolo che abbiamo preparato per voi!

## Dati tecnici \*

Peso: 3.500 – 4.500 kg

Lunghezza: 6,99 – 7,79 m

Larghezza: 2,35 m

Altezza: 2,90 m

Posti letto: 2 – 3

## Caratteristiche peculiari

Coerente, dalla cellula fino alle dotazioni.

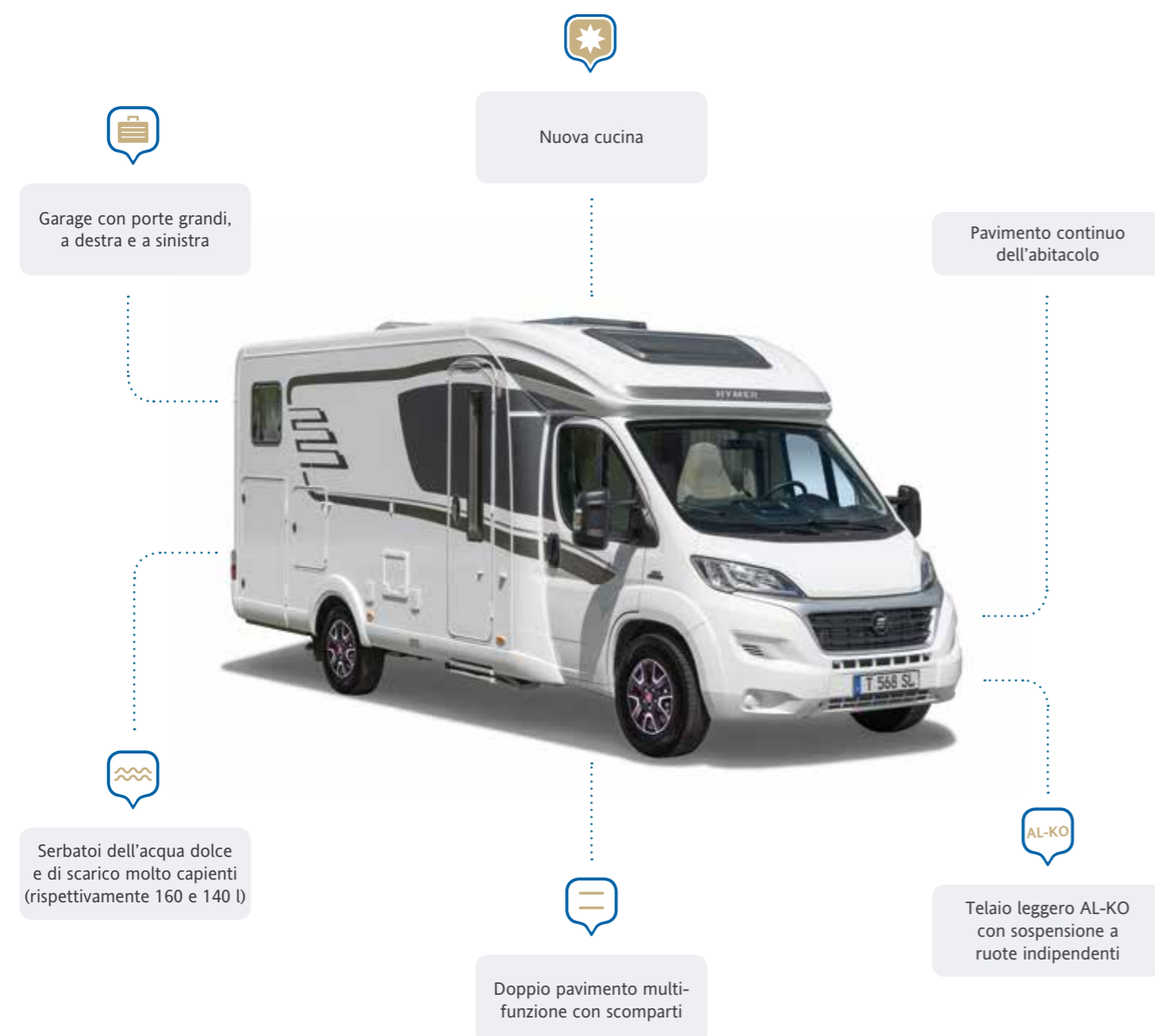

Sofisticate dotazioni di serie e comfort elevato: sono questi gli elementi che caratterizzano il Tramp della HYMER. Ciò vale sia per la carrozzeria del veicolo che per gli interni. Se abbiamo destato la vostra curiosità, non dovete far altro che recarvi dal vostro concessionario di fiducia.

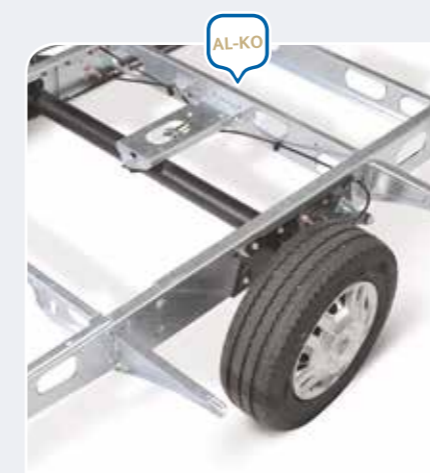

### Base fatta su misura

Lo speciale telaio leggero, realizzato da AL-KO, con sospensioni indipendenti fornisce la base perfetta per la costruzione del motorcaravan. Il passo delle ruote, ottimamente dimensionato, garantisce una distribuzione uniforme del peso, anche in caso di veicolo a pieno carico.

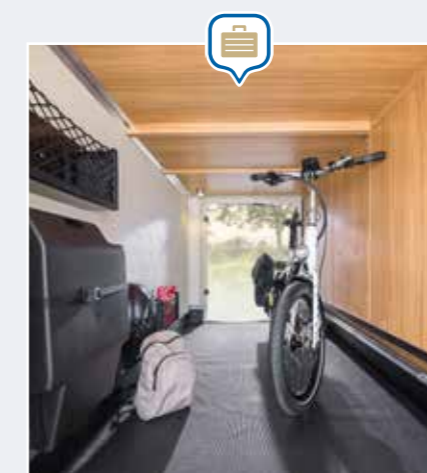

### Garage con porte grandi

Il gigantesco garage facilmente accessibile grazie alle porte ampie è in grado di accogliere fino a 350 chili di carico utile. Nonostante ciò, sopra i letti posteriori resta un'altezza libera di tutto rispetto, cosicché non si deve temere di battere la testa contro il soffitto.

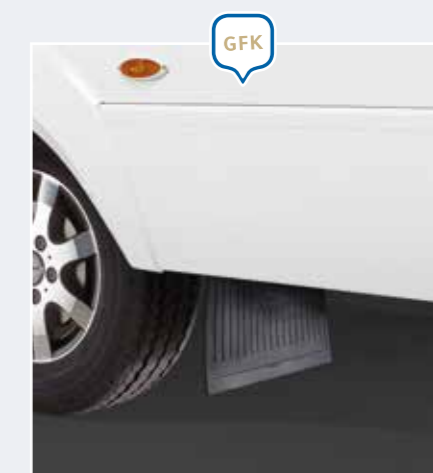

### Protezione duratura dal basso

Con il loro sottoscocca in robusta vetroresina i veicoli sono praticamente immuni ai danni legati agli agenti atmosferici. Inoltre, pietrisco, sale stradale e sporco non possono danneggiare il fondo – una base sicura per l'intera vita del motorcaravan.



### Riscaldamento Truma Combi 6

Con 6.000 Watt di potenza, il riscaldamento Truma Combi 6 montato di serie garantisce una piacevole temperatura ambiente anche con molti gradi sotto lo zero. Grazie al suo collocamento centrale, sotto la dinette, il calore è distribuito ottimamente nell'intero veicolo.



### Tanta luce di giorno e di notte

Nella zona abitativa il grande oblò a manovella lascia entrare molta luce diretta durante il giorno e, per questo, crea all'interno del veicoli piacevoli e naturali condizioni di illuminazione. Con l'oscurità i suoi spot integrati a LED garantiscono una pari illuminazione.

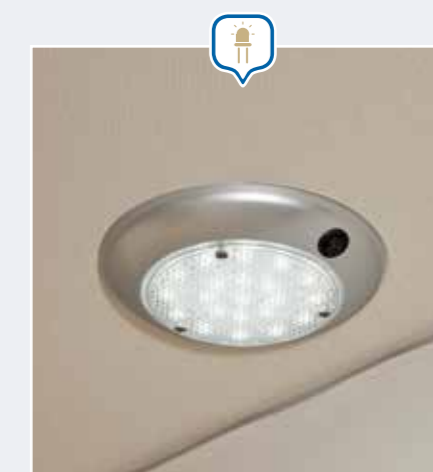

### Illuminazione a LED

La completa illuminazione interna dei veicoli è perfezionata di serie con la moderna tecnologia a LED. Questo risparmia i 3/4 del consumo di energia ed aumenta di molte ore la durata della batteria. Poiché i LED non diventano caldi aumenta, inoltre, la sicurezza antincendio e la resistenza agli incidenti.

\* I valori indicati sono valori massimi. Altri dati tecnici sono riportati nella panoramica delle disposizioni interne a pagina 74/75.

*Il Tramp SL della HYMER possiede tutto ciò che serve per viaggiare spensierati e in piena autonomia, come p.e. un abitacolo accogliente e tanti piccoli dettagli che rendono le vacanze ancora più piacevoli.*

Più dotazioni di serie:  
www.hymer.com/t-sl/standard

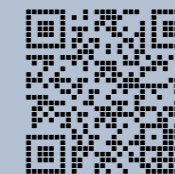

#### Pavimento continuo

Tutte le tipologie abitative dispongono nella zona abitativa di un pavimento piano e continuo, libero da fastidiose pedane. Per questo rimane completamente disponibile l'intera altezza utile e la zona interna è pedonabile con sicurezza – anche nel buio della notte.

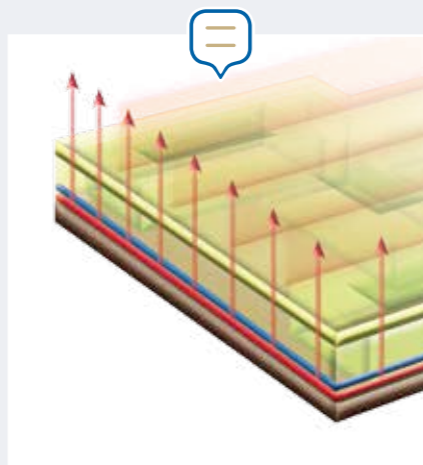

#### Doppio pavimento multifunzione

Effetto riscaldamento a pavimento, impianti protetti dal gelo e ulteriore vano portaoggetti riscaldabile – è quanto vi offre il collaudato doppio pavimento multifunzione spesso 12,5 cm, con bocchette dell'aria calda tra superficie di calpestio (3 cm) e superficie sottopavimento (3,5 cm).

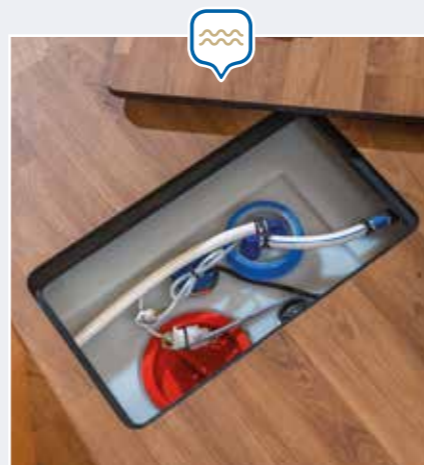

#### Più autonomia in viaggio

I capienti serbatoi per l'acqua aumentano l'autonomia fino alla prossima stazione di rifornimento e, per questo, permettono maggior libertà di movimento e spontaneità. Il serbatoio per l'acqua dolce nel doppio pavimento contiene 160 litri, il serbatoio per le acque grigie 140 litri.

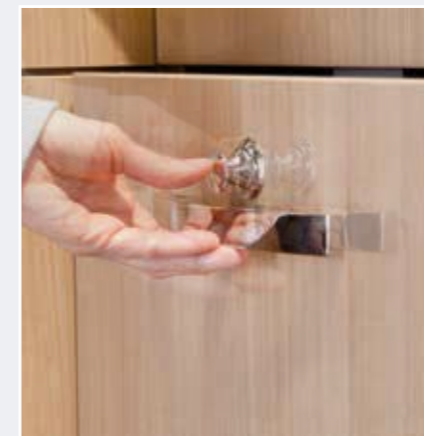

#### Sicuri e scorrevoli

Tutti i cassetti della cucina sono montati su cuscini a rullo e sono particolarmente scorrevoli. Dispongono del pregevole sistema di innesto automatico "Servo-Soft" e di chiusure "push-lock", azionabili con una mano, che prevengono l'apertura e lo sbattere dei cassetti durante il viaggio.

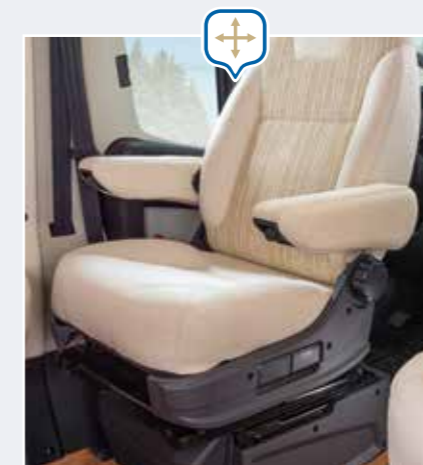

#### Comodi tuttofare

Nella cabina di guida, gli eleganti sedili girevoli e regolabili in altezza sono rivestiti con le stesse stoffe utilizzate nell'abitacolo. Con la loro grande comodità di seduta e con i loro spaziosi braccioli inclinabili invitano a piacevoli serate davanti alla televisione così come invitano ad un rilassante viaggiare.

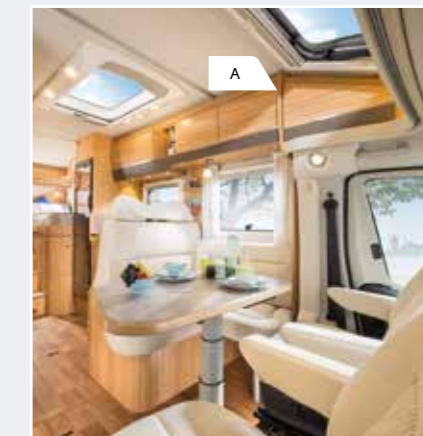

#### Armoniosa sensazione di spazio

I pensili continui (A) sopra la dinette uniscono cabina di guida e cellula sia visivamente che funzionalmente. Per questo e grazie ai sedili girevoli della cabina di guida la zona abitativa forma un'unità armonica – come in un motorhome.



#### Predisposizione per radio e TV

Altoparlanti nella zona notte e nella zona abitativa, cablaggio e presa elettrica così come un'antenna radio sono già inseriti in ogni veicolo in uscita dalla fabbrica. Gli apparecchi radio e TV possono così essere connessi molto semplicemente ed essere utilizzati.



#### Tante prese

Con cinque prese di corrente da 230 Volt e tre da 12 Volt sono disponibili abbondanti possibilità di collegamento. Le apparecchiature a 230 Volt possono essere connesse nella dinette, in bagno e in cucina, mentre le apparecchiature a 12 Volt possono essere connesse nello spazio TV e nel cruscotto.

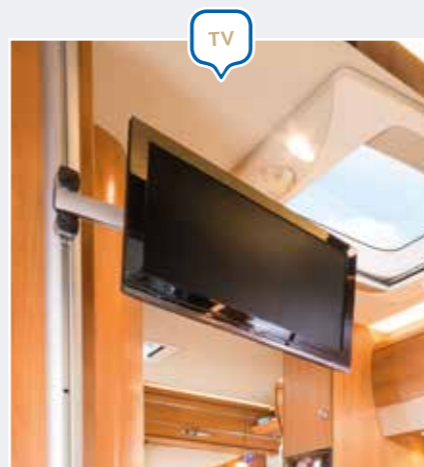

#### Supporto per TV a schermo piatto

Grazie al supporto flessibile (la cui posizione varia in funzione della disposizione interna) è possibile regolare in modo semplice e rapido l'angolo di visuale della TV a LED a schermo piatto (optional), per poter guardare la TV in tutto relax.

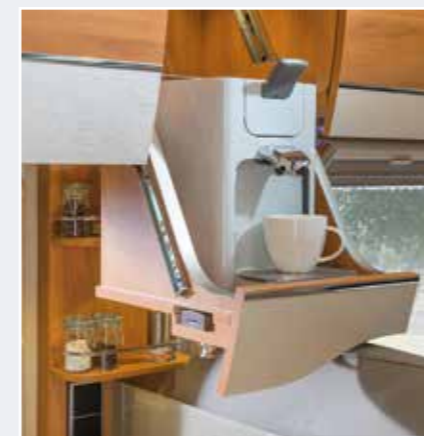

#### Spazio per gli utensili da cucina

Grazie al piano abbassabile (a seconda della tipologia abitativa) integrato nel pensile sopra la cucina è possibile con un'unica operazione mettere in funzione macchina per il caffè, tostapane, bollitore dell'acqua oppure altri elettrodomestici da cucina. Questo vano portaoggetti è equipaggiato con una presa elettrica da 230 Volt.



#### Frigorifero Smart-Tower

Nonostante la forma slanciata, il frigorifero Smart-Tower installato di serie ha una capienza di 142 litri, cui si aggiungono i 15 litri del vano congelatore. Al suo interno è tutto ben strutturato.

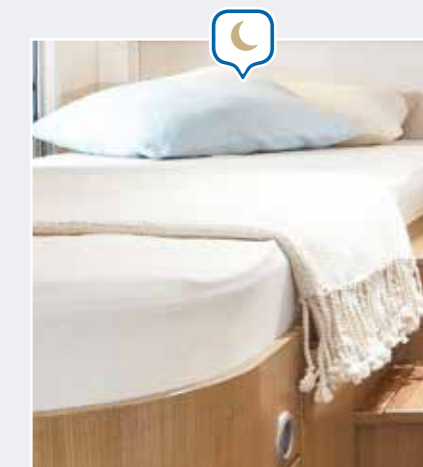

#### Materassi comfort

Tutti i letti sono dotati di materassi in schiuma fredda multizona di alta qualità, che sostengono perfettamente ogni parte del corpo. I coprimaterassi traspiranti nella parte posteriore assicurano una buona ventilazione.

Illustrazioni a titolo di esempio.





## Abitacolo confortevole

*Salotto accogliente come quello di casa – ma su quattro ruote.*

### 1 Chiara e accogliente

La dinette opzionale a L con tavolo girevole nel T 568 SL irradia accoglienza grazie al design Legno Lombardo dei mobili e alle tappezzerie chiare Castello.

### 2 Tanto spazio a tavola

La mezza dinette di serie del T 588 SL presenta la nuova combinazione di stoffe Millau. Il tavolo è provvisto di prolunga orientabile a 360°.

### 3 Pelle nobile

L'abitacolo chiaro del T 588 SL è reso pregiato dalla nuova combinazione Cremissimo in pelle e tessuto. L'oblò tetto a manovella è installato di serie.

### 4 Nessun pericolo di inciampare

Dalla cabina di guida fino alla parte posteriore, il pavimento dell'abitacolo è continuo e senza gradini. Ciononostante l'altezza d'uomo nel vano interno è ingente e offre ampia libertà di movimento.

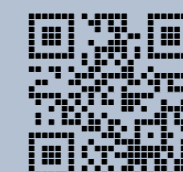
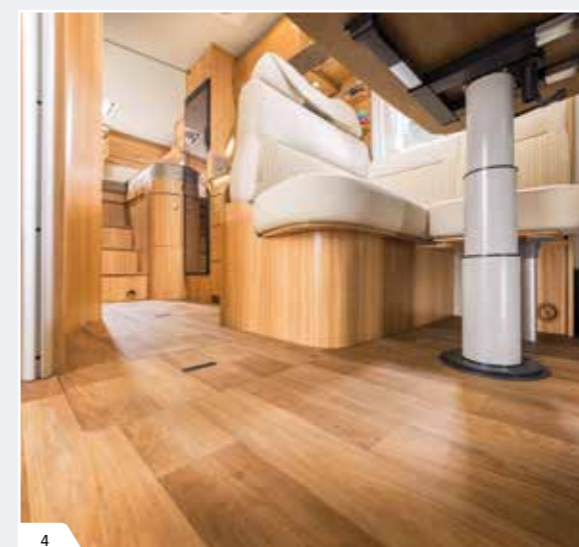

Venite a fare un giro virtuale nel nostro T-SL:

[www.hymer.com/t-sl/360](http://www.hymer.com/t-sl/360)



## Materassi comfort

*Il luogo di riposo ideale per viaggiatori stanchi.*

### 1 Invitanti e accoglienti

I comodi letti singoli nella parte posteriore del T 568 SL hanno un aspetto invitante e accogliente grazie al design Legno Lombardo scelto per i mobili.

### 2 Un letto in più

Per mezzo del sedile del guidatore e del cuscino aggiuntivo è possibile creare un ulteriore posto letto nei modelli T 568 SL e T 588 SL (optional).

### 3 Ordine tra i vestiti

I grandi scomparti sotto i letti singoli (eccetto nel T 668 SL) possono essere utilizzati per riporre i vestiti con ordine.

### 4 Parte posteriore elegante

La parte posteriore del T 668 SL con letti singoli e decorazione Pero del Trentino per i mobili è molto elegante. Ma il clou è il bagno posteriore separato.

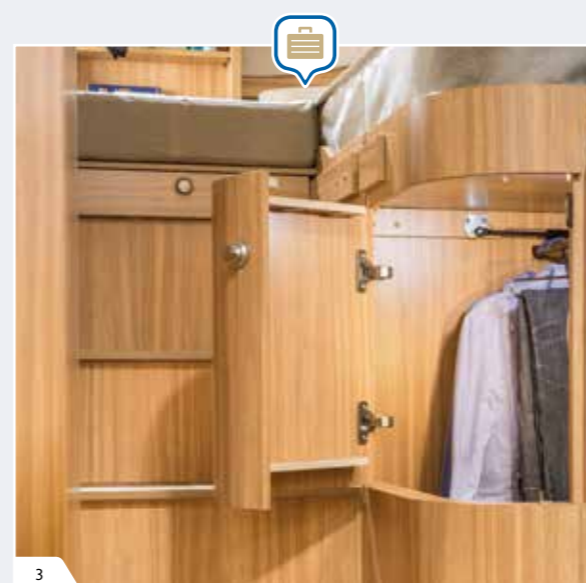

## Cucina comfort



1

*Dotazioni perfette. Il sogno di ogni cuoco itinerante.*



2

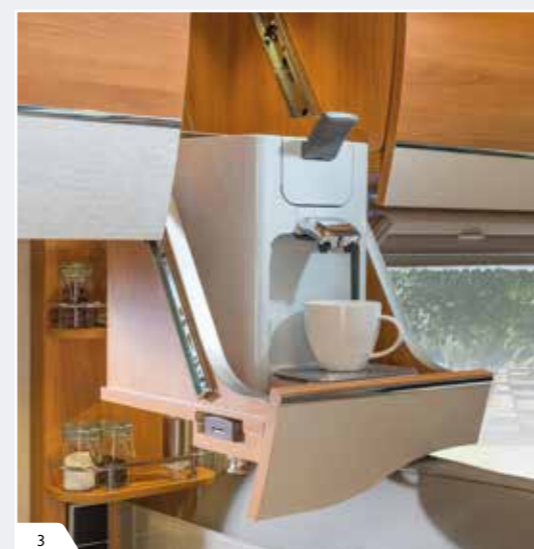

3

### 1 Dotazioni eccellenti

La cucina del T 568 SL ha un frigorifero Smart-Tower (142 litri) di serie e tanto spazio per stoviglie e provviste.

### 2 Il piacere di cucinare

Il piano in pregiato materiale minerale (optional) e l'illuminazione di serie nel bancone rendono piacevole ogni permanenza in cucina.

### 3 Mixer, tostapane & Co.

Il supporto discendente con presa da 230 V si lascia azionare facilmente a mano. È il posto ideale per riporre il mixer, il tostapane o la macchina del caffè.

## Bagno comfort



*È elegante e offre tanti vani per gli articoli da bagno.*

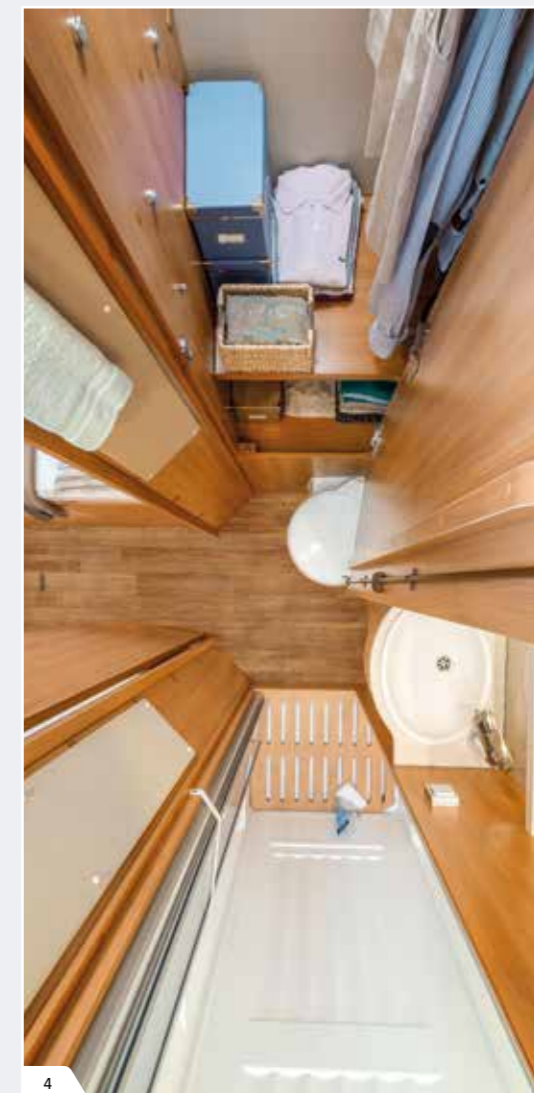
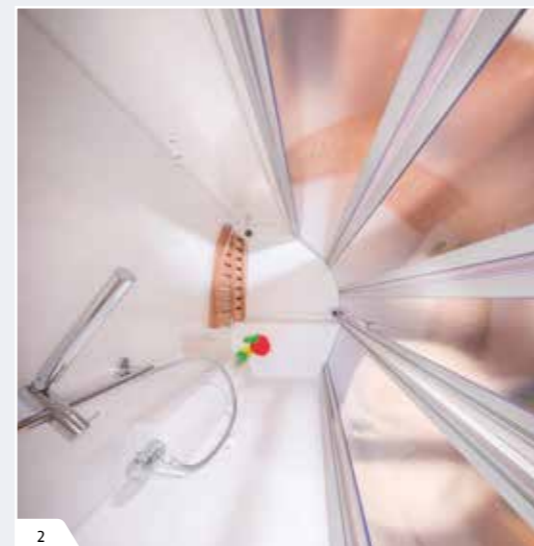

### 1 Tanto spazio per aver cura di sé

Lo spazioso bagno comfort ha una doccia separata con pareti fisse e una superficie generosa davanti al lavandino.

### 2 Tanta libertà di movimento

La doccia nel bagno comfort del T 568 SL offre tanta libertà di movimento grazie alla superficie antistante.

### 3 Quasi come porcellana

Il lavandino pregiato realizzato in materiale "Cool Glass" – polvere di vetro pressata – all'apparenza e al tatto sembra porcellana.

### 4 Ottima divisione dello spazio

Generoso bagno posteriore del T 668 SL con capiente guardaroba a tutta altezza e spaziosa doccia separata.

## Comfort extra su richiesta

Desiderate personalizzare il vostro motorcaravan HYMER? In tal caso non dovete far altro che scegliere tra i tanti optional a disposizione. Su questa pagina ve ne presentiamo alcuni. Il vostro concessionario HYMER sarà lieto di informarvi sull'offerta completa.



1



2



3



4



5

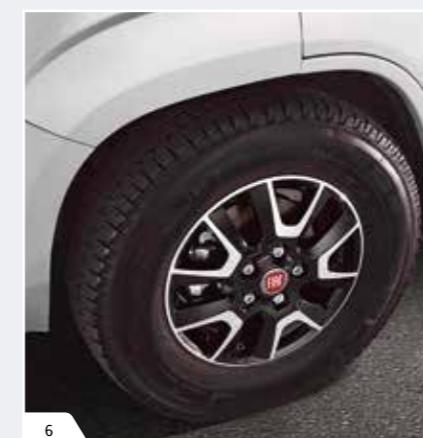

6

### 1 Luminoso e protetto

Il grande oblò panoramico apribile sopra i sedili della cabina di guida garantisce una ancora maggiore luminosità nell'abitacolo. L'oscurante a rullo integrato provvede alla protezione contro gli sguardi indesiderati e alla protezione contro il sole.

### 2 Sonni tranquilli

Il sistema HYMER per un riposo confortevole, con rete a piastre di alta qualità, valorizza al meglio i benefici dei materassi multizona in schiuma fredda. Ogni parte del corpo è sostenuta perfettamente in ogni punto con una ottimale contropressione – per un sonno comodo e tranquillo.

### 3 Illuminazione gradevole

Grazie all'illuminazione indiretta a LED e al telaio in vetro acrilico di alta qualità, nell'abitacolo si crea un'atmosfera oltremodo accogliente.

### 4 Alta tecnologia in cucina

Comfort come a casa grazie alle possibilità offerte dalla combinazione di forno e fornelli Thetford Aspire. Nel grill potete p.e. riscaldare velocemente le pietanze.

### 5 Riscaldamento ALDE

Come alternativa di alta qualità al riscaldamento ad aria calda, il sistema di riscaldamento ALDE ad acqua calda, con i suoi numerosi convettori, crea un calore particolarmente piacevole. A richiesta il sistema è disponibile con scambiatore di calore a risparmio energetico.

### 6 Leggerezza e individualità

Già esteriormente i cerchioni in alluminio di alta qualità trasmettono al veicolo individualità supplementare e classe. Grazie ad un peso ridotto consentono non solo di innalzare la riserva di carico, ma anche l'efficacia delle sospensioni – e per questo il confort di guida.

Illustrazioni a titolo di esempio.



## Disposizioni interne e dati tecnici

Modelli Tramp SL HYMER a colpo d'occhio.

Dati tecnici

Telaio



	Tramp SL 568	Tramp SL 588	Tramp SL 668
Lunghezza complessiva (cm)	699	729	749
Larghezza complessiva (235 cm)	✓	✓	✓
Altezza complessiva (290 cm)	✓	✓	✓
Altezza d'uomo nell'abitacolo (198 cm)	✓	✓	✓
Massa in condizioni di marcia, ca. (kg)	2.940	2.995	*
Carico utile, valore approssimativo (kg) / DS	560 / 910	505 / 855	* / *
Massa massima a pieno carico autorizzata (kg) / DS	3.500 / 3.850	3.500 / 3.850	3.500 / 3.850
Posti letto + DS	♣♣+♣	♣♣+♣	♣♣+♣

	Tramp SL 704
Lunghezza complessiva (cm)	779
Larghezza complessiva (235 cm)	✓
Altezza complessiva (290 cm)	✓
Altezza d'uomo nell'abitacolo (198 cm)	✓
Massa in condizioni di marcia, ca. (kg)	*
Carico utile, valore approssimativo (kg) / DS	* / *
Massa massima a pieno carico autorizzata (kg) / DS	4.500
Posti letto + DS	♣♣+♣

Tutti i dati tecnici sono riportati nel listino prezzi attuale per i motorcaravan.

DS = dotazione speciale  
\* Dati non disponibili al momento della stampa.

Telaio di serie:  
Fiat AL-KO Ducato



Nei motorcaravan HYMER, la lunghezza complessiva, la larghezza complessiva, il peso proprio e il peso complessivo sono adattati in modo ottimale al telaio AL-KO.



Telaio di serie:  
Mercedes Sprinter



Hymermobil semintegrale su  
base Mercedes con un peso  
inferiore a tre tonnellate

## L'ML-T HYMER

*Semintegrale Premium su base Mercedes.*

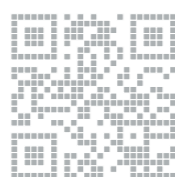

Il nuovo ML-T della HYMER è un semintegrale maneggevole e dal comfort sorprendente dotato di un modernissimo sistema di trasmissione e di un'innovativa costruzione leggera. È il risultato della cooperazione tra due marchi che attribuiscono alla qualità grande, se non massima, importanza. Il comfort abitativo del nuovo semintegrale della HYMER è onnipresente: basti osservare il pavimento continuo dell'abitacolo, la grande dinette e il tavolo

con prolunga di serie, per fare solo qualche esempio. Questo nuovo semintegrale con un peso inferiore alle 3,5 tonnellate vi offre dunque massimo comfort e una manovrabilità perfetta su strada. A ciò si aggiungono un ampio pacchetto di dotazioni di sicurezza nonché dotazioni di serie e un comfort aggiuntivo che nessun altro veicolo di questa classe è in grado di offrire.

## Dati tecnici \*

Peso: 3.500 – 4.200 kg

Lunghezza: 6,98 m

Larghezza: 2,22 m

Altezza: 2,90 m

Posti letto: 2 – 3

## Caratteristiche peculiari

Combinazione perfetta.



*Eccellente quanto a spazio e dotazioni: numerose caratteristiche di alto livello sono qui incluse di serie, dalla carrozzeria del veicolo fino ai dettagli di qualità degli arredamenti interni. Provate la differenza – dal vostro rivenditore specializzato HYMER.*



## Potente trazione posteriore

La trazione posteriore dell'ML-T è in grado di trasportare un carico rimorchiato di due tonnellate. Grazie alla potente trazione posteriore, la guida è tranquilla e la tenuta di strada è ottima, in ogni situazione. A ciò si aggiunge un eccellente comfort di guida.



## Stabile tenuta di strada

Il telaio sportivo di sicurezza offre una tenuta di strada stabile e dinamica anche in situazioni estreme, riduce i movimenti di rollio e assicura un ottimo comportamento su strada.

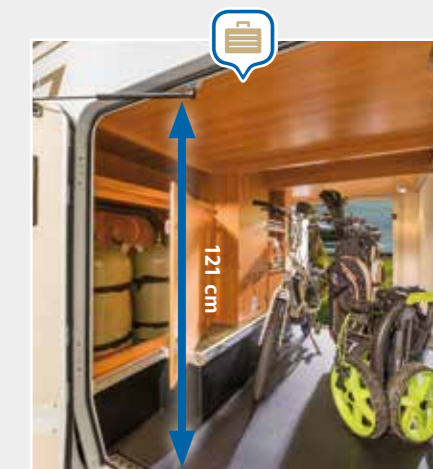

## Garage capiente

Il garage con due porte di serie, una a destra e una a sinistra, ha un'altezza di carico di 121 cm, una capacità di carico di 350 chili e molle a gas di alta qualità. Qui trovano spazio tanti bagagli.

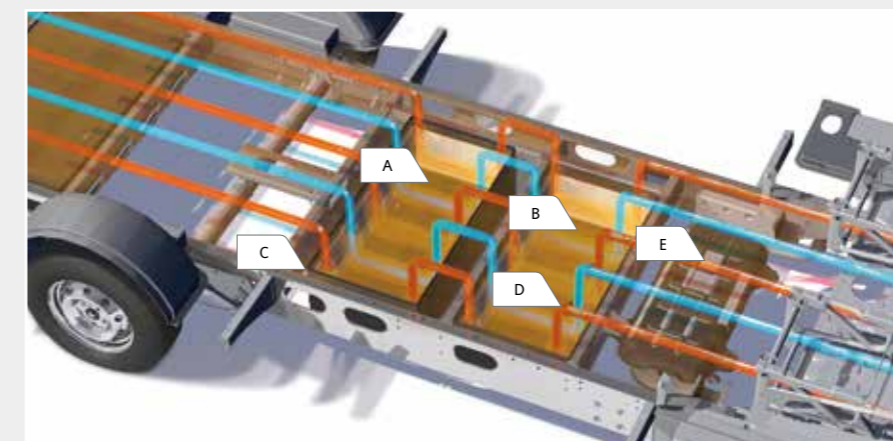

## Base riscaldata

Il pavimento contiene il serbatoio dell'acqua dolce (A) e il serbatoio delle acque grigie (B) in vasche (C) isolate, che sono attraversate da aria calda (D). Tutte le installazioni (E) sono protette

dal gelo nella zona abitativa riscaldata. Le numerose bocchette dell'aria calda perfettamente distribuite garantiscono un piacevole clima di benessere in tutto il veicolo.



## Protezione duratura dal basso

Con il loro sottoscocca in robusta vetroresina i veicoli sono praticamente immuni ai danni legati agli agenti atmosferici. Inoltre, pietrisco, sale stradale e sporco non possono danneggiare il fondo – una base sicura per l'intera vita del motorcaravan.

\* I valori indicati sono valori massimi. Altri dati tecnici sono riportati nella panoramica delle disposizioni interne a pagina 92/93.



*Che si tratti dell'illuminazione, del riscaldamento o del comfort di seduta – i tanti dettagli pratici degli impianti e dei mobili sono oltremodo convincenti. Viaggiare comodi e spensierati.*

Più dotazioni di serie:  
www.hymer.com/ml-t/standard

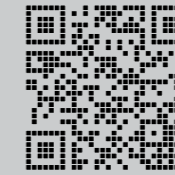

#### Riscaldamento Truma Combi 6

Con 6.000 Watt di potenza, il riscaldamento Truma Combi 6 montato di serie garantisce una piacevole temperatura ambiente anche con molti gradi sotto lo zero. Grazie al suo collocamento centrale, sotto la dinette, il calore è distribuito ottimamente nell'intero veicolo.

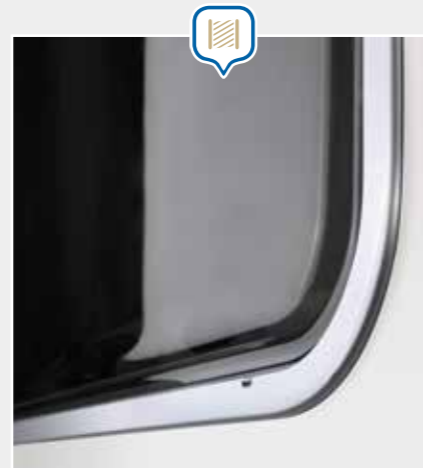

#### Panorama senza ponti termici

Le finestre Seitz S7 di alta qualità con telaio e doppi vetri acrilici garantiscono un isolamento termico ottimale. Il telaio in alluminio rivestito con polveri è molto leggero e robusto e possiede uno strato isolante a prova di ponti termici.

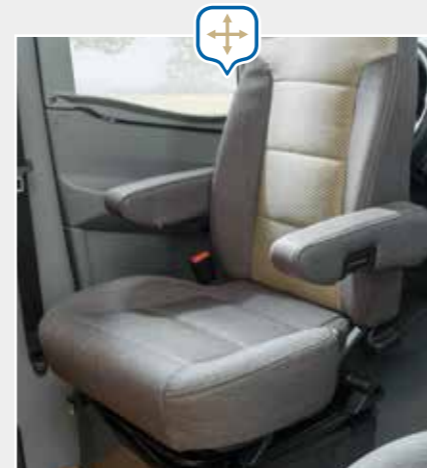

#### Comodi tuttofare

Nella cabina di guida, gli eleganti sedili girevoli e regolabili in altezza sono rivestiti con le stesse stoffe utilizzate nell'abitacolo. Con la loro grande comodità di seduta e con i loro spaziosi braccioli inclinabili invitano a piacevoli serate davanti alla televisione così come invitano ad un rilassante viaggiare.

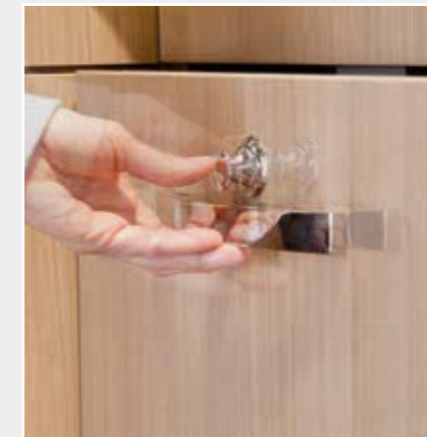

#### Sicuri e scorrevoli

Tutti i cassetti della cucina sono montati su cuscinetti a rullo e sono particolarmente scorrevoli. Dispongono del pregevole sistema di innesto auto matico "Servo-Soft" e di chiusure "push-lock", azionabili con una mano, che prevengono l'apertura e lo sbattere dei cassetti durante il viaggio.

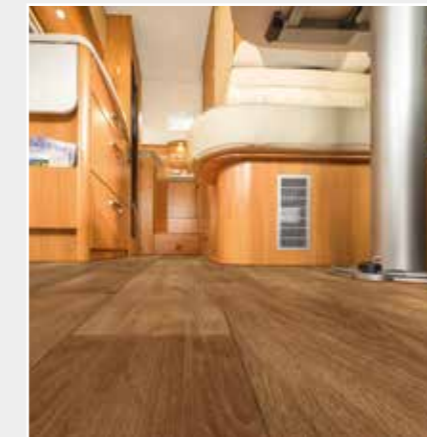

#### Pavimento continuo

Il pavimento dell'abitacolo è continuo e senza gradini dalla cabina di guida fino alla parte posteriore del veicolo. Non vi è dunque pericolo di inciampare. Un enorme vantaggio soprattutto per chi non è più giovanissimo.

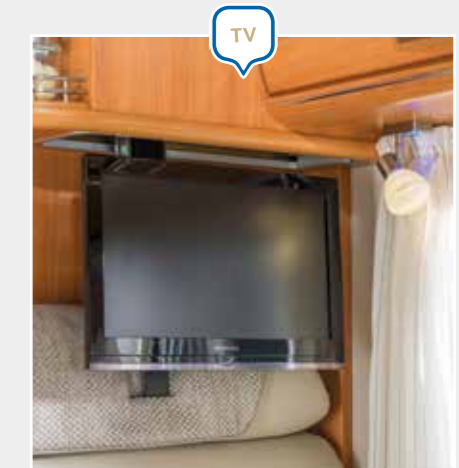

#### TV e relax

Il supporto per il televisore a schermo piatto è di serie in questo veicolo. Grazie al supporto mobile potete modificare la posizione del televisore a LED per poter guardare la TV in pieno relax.

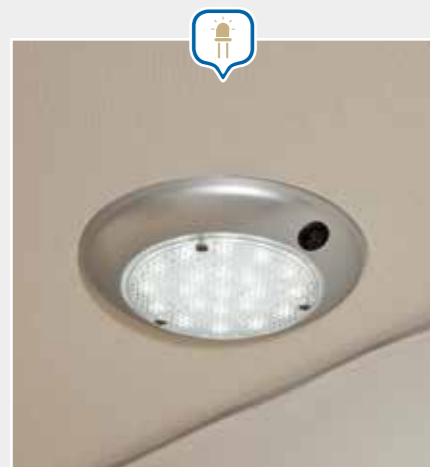

#### Illuminazione a LED

La completa illuminazione interna dei veicoli è perfezionata di serie con la moderna tecnologia a LED. Questo risparmia i 3/4 del consumo di energia ed aumenta di molte ore la durata della batteria. Poiché i LED non diventano caldi aumenta, inoltre, la sicurezza antincendio e la resistenza agli incidenti.



#### Predisposizione per radio e TV

Altoparlanti nella zona notte e nella zona abitativa, cablaggio e presa elettrica così come un'antenna radio sono già inseriti in ogni veicolo in uscita dalla fabbrica. Gli apparecchi radio e TV possono così essere connessi molto semplicemente ed essere utilizzati.



#### Pratica luce esterna

Anche la potente luce a LED della tenda veranda, con deflettore per la pioggia, appartiene già alle dotazioni di serie. Questa illumina diffusamente l'area esterna vicino alla porta d'ingresso e facilita così l'uscita sicura anche con l'oscurità.

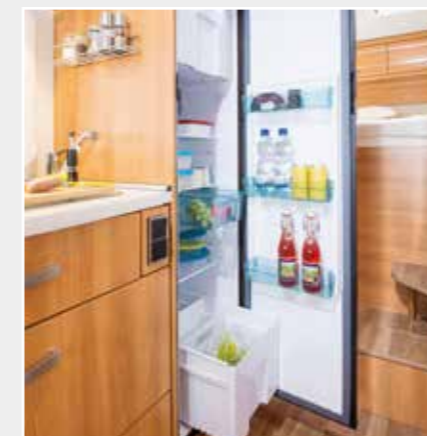

#### Frigorifero Smart-Tower

Nonostante la forma slanciata, il frigorifero Smart-Tower installato di serie ha una capacità di 142 litri, cui si aggiungono i 15 litri del vano congelatore.

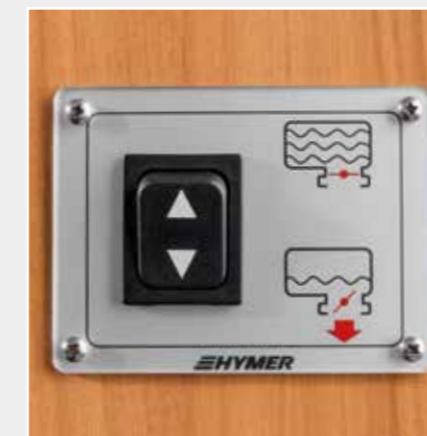

#### Scarico facile

Basta premere un pulsante per vuotare il serbatoio dell'acqua di scarico. Esso è infatti dotato di una valvola elettrica che può essere azionata facilmente intervenendo su un interruttore montato al lato del garage posteriore.

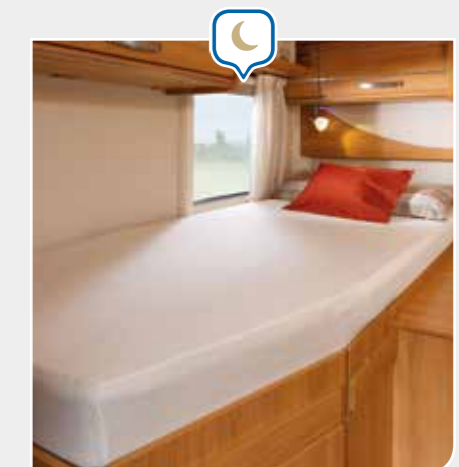

#### Materassi comfort

Tutti i letti sono dotati di materassi in schiuma fredda multizona di alta qualità, che sostengono perfettamente ogni parte del corpo. I coprimaterassi traspiranti nella zona posteriore assicurano una buona ventilazione.

Illustrazioni a titolo di esempio.



## Abitacolo confortevole

*Massima gioia di vivere.*

### 1 Abitacolo accogliente

La bella dinette con decorazione Pero del Trentino e con la nuova combinazione "Cremissimo" in pelle e tessuto rende molto accogliente l'abitacolo dell'ML-T 580.

### 2 Tanti posti a sedere.

La bella e confortevole dinette dell'ML-T 560 con tavolo grande e prolunga orientabile offre spazio per max. 4 persone.

### 3 Nuova combinazione di stoffe

La dinette a L opzionale dell'ML-T 560 è offerta con la nuova e attraente combinazione di stoffe "Santorin".

### 4 Angolo di visuale perfetto

Il supporto estraibile per il televisore a schermo piatto scompare facilmente verso il basso. Esso permette di regolare a piacimento la posizione del televisore.

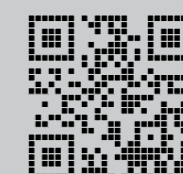
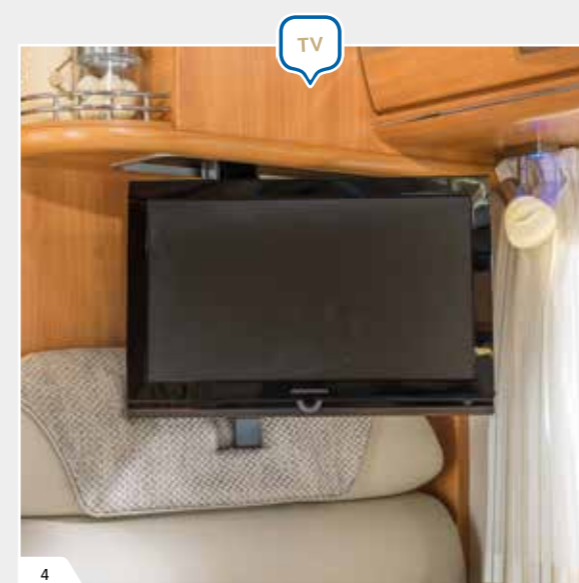

Venite a fare un giro virtuale nell'ML-T:

[www.hymer.com/ml-t/360](http://www.hymer.com/ml-t/360)



## Materassi comfort

*Vi attendono tanti bei sogni.*

### 1 Alti o bassi

I letti singoli dell'ML-T 580 sono oltremodo confortevoli. Sono disponibili in versione sia alta che bassa.

### 2 Ampio piano letto

I letti singoli longitudinali possono essere trasformati in un piano letto di generose dimensioni inserendo un cuscino aggiuntivo e utilizzando la scala come superficie d'appoggio.

### 3 Tanto spazio per dormire

Sebbene occupi quasi tutta la zona notte, accedere al letto matrimoniale dell'ML-T 560 è semplice.

### 4 Spazio per i vestiti

Nell'ML-T 580 potete riporre i vostri abiti nell'armadio sotto i letti singoli nonché nell'armadio alto aggiuntivo. Il posto non manca.

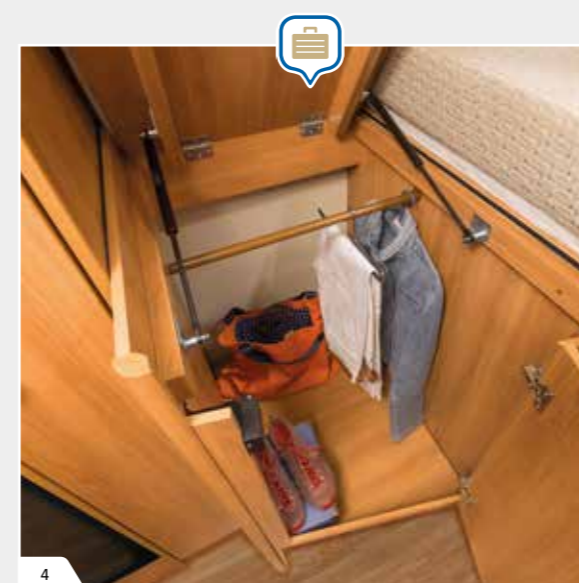

## Cucina comfort



*Un paradiso per cuochi ambiziosi.*



### 1 Grande cucina laterale

I cassetti di varia grandezza divisibili a piacere e gli armadietti pensili ad altezza ergonomica sono il fiore all'occhiello della grande cucina laterale.

### 2 Superficie di lavoro ampliabile

Piano di lavoro ampliabile con un movimento della mano – costruito in modo ideale come superficie d'appoggio aggiuntiva in cucina.

### 3 Tutto al proprio posto

I due comodi cassetti verticali dell'ML-T 560 aiutano a portare ordine tra i tanti utensili da cucina.

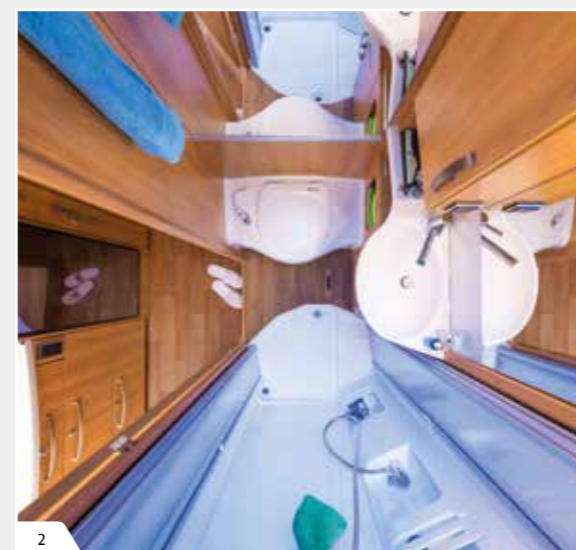

## Bagno comfort

*Soffermarsi in questo vano è sempre un piacere.*

### 1 Spazioso e moderno

Il bagno comfort ha un'ampia doccia separata con massima altezza in piedi, un moderno WC a panca e una superficie d'appoggio.

### 2 Piedi asciutti

Vantaggi della parete doccia separata: quando è aperta, si ha ampia libertà di movimento nel bagno comfort. Quando è chiusa, il pavimento resta asciutto.

### 3 Lavandino elegante

Il lavandino elegante e di alta qualità "Cool Glass" è una delizia per gli occhi: è realizzato in polvere di vetro compressa.

### 4 Mensole sicure

L'armadietto nel bagno offre tanto spazio per i vostri articoli. Grazie ai nastri elastici installati di serie tutto resta al suo posto.

## Comfort extra su richiesta



1



2

*Desiderate personalizzare il vostro motorcaravan HYMER? In tal caso non dovete far altro che scegliere tra i tanti optional a disposizione. Su questa pagina ve ne presentiamo alcuni. Il vostro concessionario HYMER sarà lieto di informarvi sull'offerta completa.*



4



3

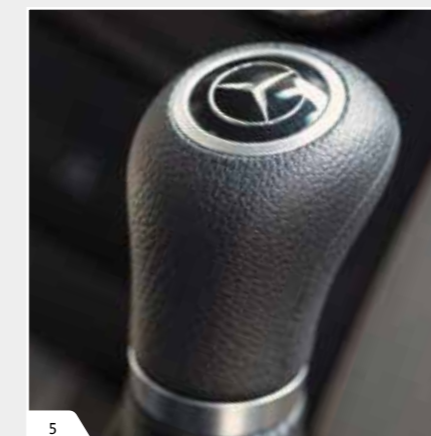

5

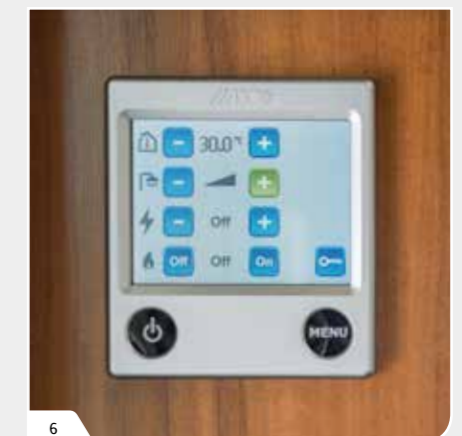

6

### 1 Assistenti di guida

Il Collision Prevention Assist emette un segnale se la distanza dal veicolo che precede è troppo esigua. L'assistente di corsia rilascia un segnale di avvertimento se il veicolo esce di corsia. L'assistente automatico fari abbaglianti garantisce una vista perfetta di notte.

### 2 Alta tecnologia in cucina

La combinazione di forno e fornelli della Thetford offre lo stesso comfort che si ha a casa propria. Cuocere sui fornelli, nel forno, alla griglia – ce n'è davvero per tutti i gusti. Le singole parti possono essere pulite con gran facilità.

### 3 Pacchetto Power

Il pacchetto include una seconda e terza batteria facilmente accessibili nello sportello del vano portaoggetti esterno nonché un invertitore che alimenta affidabilmente la rete di bordo da 230 V con 1.800 Watt.

### 4 Richiamo visivo

Quanto al colore della cabina di guida, avete l'imbarazzo della scelta: grigio grafite, argento brillante, marrone dolomiti, nero ossidiana, argento perlato (vedi immagine) e tante altre tonalità ancora.

### 5 Sette marce

Guida silenziosa e a consumo ottimizzato grazie al cambio opzionale 7G-Tronic. Le sette marce in avanti non consentono il salto di alcuni rapporti al cambio di marcia e garantiscono in tal modo il funzionamento del motore entro un intervallo di regime favorevole.

### 6 Riscaldamento ALDE

Come alternativa di alta qualità al riscaldamento ad aria calda, il sistema di riscaldamento ALDE ad acqua calda, con i suoi numerosi convettori, crea un calore particolarmente piacevole. A richiesta il sistema è disponibile con scambiatore di calore a risparmio energetico (a seconda della disposizione interna).

Illustrazioni a titolo di esempio.



## Disposizioni interne e dati tecnici

Modelli ML-T HYMER a colpo d'occhio.

Dati tecnici

Telaio

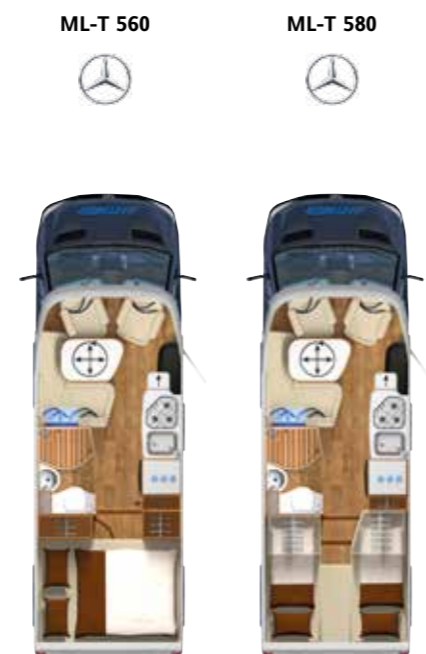

	ML-T 560	ML-T 580
Lunghezza complessiva (cm)	698	698
Larghezza complessiva (222 cm)	✓	✓
Altezza complessiva (290 cm)	✓	✓
Altezza d'uomo nell'abitacolo (198 cm)	✓	✓
Massa in condizioni di marcia, ca. (kg)	2.940	2.970
Carico utile, valore approssimativo (kg) / DS	560 / 940 / 1.260	530 / 910 / 1.230
Massa massima a pieno carico autorizzata (kg) / DS	3.500 / 3.880 / 4.200	3.500 / 3.880 / 4.200
Posti letto + DS	♣♣ + ♣	♣♣ + ♣

Tutti i dati tecnici sono riportati nel listino prezzi attuale per i motorcaravan.

DS = dotazione speciale



Telaio di serie:  
Mercedes Sprinter 313 CDI



Nei motorcaravan HYMER, la lunghezza complessiva, la larghezza complessiva, il peso proprio e il peso complessivo sono adattati in modo ottimale al telaio Sprinter.

# Tappezzerie & moquette

*Interni a colpo d'occhio.*

✓ = dotazioni di serie    ○ = dotazione speciale



Tappezzerie	Castello	Charbonnel	Millau	Santorin	Varuna	Martinique	Etna	Cremissimo
HYMER Exsis-t	✓	✓	✓	✓	-	○	○	○
HYMER Tramp CL	✓	✓	✓	✓	-	○	○	○
HYMER Tramp SL	✓	✓	✓	✓	○	○	○	○
HYMER ML-T	✓	✓	✓	✓	-	○	-	○

Paradiso	Tobago	Pelle Kiesel
○	-	○
○	○	○
○	○	○
○	○	○

Moquette	Eclipse	Havanna
	○	○
	○	○
	○	○
	○	○

## Stoffe

## Pelle e tessuto / tessuto

## Pelle / tessuto

## Vera pelle

## Moquette



Tappezzeria "Castello"



Tappezzeria "Santorin"



Tappezzeria "Etna"



Tappezzeria "Paradiso" (Ecotech / tessuto)



Tappezzeria "Pelle Kiesel"



Moquette "Eclipse"



Tappezzeria "Charbonnel"



Tappezzeria "Varuna"



Tappezzeria "Cremissimo"



Tappezzeria "Tobago"



Moquette "Havanna"



Tappezzeria "Millau"



Tappezzeria "Martinique"



## Ricambi & accessori originali HYMER

Su misura per i veicoli HYMER.



### La nuova E-Bike della HYMER

Che la usiate in campeggio, per fare shopping in città o in gita – la nuova E-Bike della HYMER vi offre una mobilità sconfinata! La E-Bike da 20" viene fornita con dotazioni complete. Nel prezzo sono p.e. inclusi una grande batteria (BOSCH GEN 2 Active Line 400 Wh), un tubo reggisella montato su molle, una borsa Ortlieb

con design HYMER e fissaggio quick-snap e un antifurto combinato ABUS. Oltre ad avere un peso oltremodo esiguo pari a soli 21 chili, questa bicicletta di qualità offre impugnature ergonomiche, pedali pieghevoli, un manubrio pieghevole, una batteria con un'autonomia fino a 105 km e fanali a LED.

Scoprite le innumerevoli ed innovative soluzioni che sono disponibili per le varie zone degli interni, per le parti esterne, per la tecnologia del telaio così come per il viaggio e per il trasporto. Con gli accessori originali HYMER potete sempre trovare la scelta giusta. Sempre appropriati, sempre perfetti, sempre di qualità originale.



### Protezione duratura

L'efficace rivestimento protettivo HYMER a due componenti protegge la vernice sul lungo periodo e ne facilita la pulizia. Il risultato: il veicolo splende e il suo valore rimane costante nel tempo.



### Sagomatura perfetta

Il rivestimento protettivo originale HYMER ha una sagomatura perfetta. Può essere lavato in lavatrice, ha una tasca sul retro ed è disponibile nelle tonalità beige e grafite.



### Sempre asciutto

Grazie al rivestimento in teflon, basta scuotere brevemente l'ombrello HYMER XXL di alta qualità perché si asciughi completamente e possa essere riposto subito nel veicolo.



### Niente sguardi indiscreti

Protezione contro l'irraggiamento solare e contro gli sguardi indesiderati. Tessuto molto leggero, resistente agli agenti atmosferici, rivestito di PVC. Si adatta perfettamente e si presenta molto bene.



### A destinazione senza lunghi giri

Grazie al sistema di navigazione mobile e professionale per motorcaravan e caravan delle case HYMER e TomTom inclusivo di guida ADAC ai posteggi e ai campeggi e con aggiornamento cartine gratuito a vita.



### Si inserisce perfettamente

Per la cabina di guida, tappetino su misura di alta qualità in velluto di polipropilene e bordo nabuk. Nobilitati dal marchio originale HYMER.

Illustrazioni a titolo di esempio.

*Sviluppiamo continuamente soluzioni innovative per voi. Trovate l'assortimento completo sul sito [www.hymer-original-parts.com](http://www.hymer-original-parts.com) Gli accessori provvisti di dati completi sono studiati su misura per il vostro veicolo. Il vostro concessionario HYMER sarà lieto di aiutarvi.*

Trovate l'assortimento completo di ricambi & accessori originali HYMER in internet sul sito [www.hymer-original-parts.com](http://www.hymer-original-parts.com)

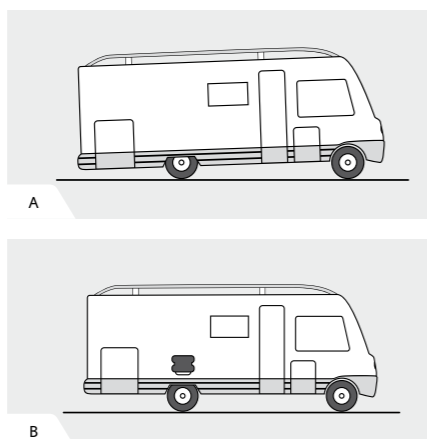
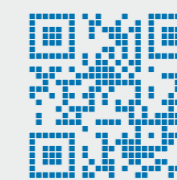

### Individualità

Eleganza semplice e grande capacità portante: sono queste le due principali doti dei cerchioni in alluminio della Goldschmitt che oltre ad abbellire il vostro veicolo vi consentono di migliorarne la portata.

### Sempre in orizzontale

(A) Se il carico che grava sul vostro veicolo è elevato, può accadere quanto mostrato in figura. (B) Le sospensioni pneumatiche aggiuntive della Goldschmitt sollevano la parte posteriore del veicolo e assicurano una corsa sufficiente della sospensione.

### Massima stabilità

I piedini di stazionamento posteriori Komfort possono stabilizzare il motorcaravan parcheggiato. In particolare sono esclusi i molleggi indesiderati nella zona notte. Entrambi i piedini possono bilanciare anche le lievi irregolarità del terreno.



### Tutto a bordo

E tutto ordinato grazie al flessibile sistema di gestione dello spazio nel garage, sviluppato in esclusiva per HYMER. Il nucleo del sistema è il cassetto interamente estraibile per carichi pesanti. Non dovrete più salire e scendere dal garage per caricare e scaricare i bagagli.



### In vacanza ci vuole la bici

Esclusivo sistema portabici per il garage posteriore HYMER. Il montaggio avviene in pochi secondi. Il portabici probabilmente più piccolo e leggero del settore che non richiede le classiche guide di supporto.

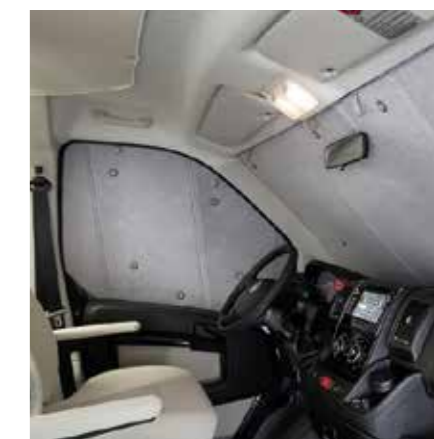

### Resistenza invernale

L'isolamento interno in 3 parti per la cabina di guida è composto da un tappetino in schiuma isolante spesso 8 mm che arriva fino ai contorni delle finestre. Il tappetino può essere montato e smontato molto facilmente grazie alle ventose in gomma.



### Sempre al calduccio

La nuova coperta calda, grande e morbidissima della Zoeppritz è disponibile nella tonalità Smoke. Può essere lavata in lavatrice e asciugata nell'asciugatrice.



### Alta comodità di riposo

La nuova schiuma Visco sviluppata per i coprimaterassi HYMER è permeabile all'aria e si adatta perfettamente alla forma del corpo anche se la resistenza opposta è esigua. Assorbe la pressione e, se si resta sdraiati a lungo, favorisce la circolazione sanguigna e la qualità del riposo.



### Su misura

Le lenzuola originali HYMER con angoli hanno una sagomatura ottimale. Sono disponibili per tutti i letti offerti. Sono realizzate in materiale morbido lavabile in lavatrice a 60 gradi e asciugabile in asciugatrice.



### Sci e snowboard

L'innovativa vasca da sci consente di trasportare in modo sicuro e perfetto tutta la vostra attrezzatura da sci e snowboard. Sarà disponibile dalla primavera del 2015.



### Tutto sotto controllo

La nuova videocamera di retromarcia è elegantemente integrata nella terza luce di stop e verniciata nello stesso colore del veicolo. Grazie a sensori a infrarossi garantisce una visibilità perfetta anche di notte. Sarà disponibile dalla primavera del 2015.



Gli accessori e i ricambi originali HYMER non vengono montati in fabbrica. Potete ordinarli attraverso il vostro concessionario HYMER che li monterà a regola d'arte.

### **Avvertenza**

Questa brochure presenta le dotazioni di serie alla data di stampa. Nonostante il controllo accurato dei contenuti, non si assumono responsabilità per eventuali errori di stampa e traduzione. HYMER si riserva il diritto di apportare, senza preavviso alcuno, variazioni tecniche e negli allestimenti. Prima della conclusione dell'acquisto informatevi presso uno dei nostri rivenditori specializzati autorizzati HYMER sull'attualità della produzione e delle dotazioni di serie.

I veicoli sono in parte presentati con accessori in opzione, disponibili con un sovrapprezzo e riportati in un listino prezzi aggiornato. La decorazione raffigurata non fa parte del volume di fornitura della HYMER. I dati relativi alle dotazioni di serie, forme, prestazioni, dimensioni e pesi dei veicoli – sono possibili e tollerate variazioni nell'ambito della costruzione in fabbrica (+/- 5% max) – sono quelli alla data di stampa, sono validi per acquisto ed immatricolazione in Italia e rispettano le normative europee per le omologazioni.

Le variazioni tecniche e formali eventualmente apportate potrebbero anche modificare il veicolo nel periodo dall'acquisto alla consegna. Tutti i rivenditori specializzati autorizzati HYMER sono a vostra disposizione per fornire informazioni su eventuali variazioni e sulle dotazioni di serie dei vari modelli.

Copyright © 2014 HYMER AG

# **HYMER**

HYMER AKTIENGESELLSCHAFT  
Postfach 1140  
D-88330 Bad Waldsee

[www.hymer.com](http://www.hymer.com)  
[www.facebook.com/hymerAG](http://www.facebook.com/hymerAG)

