

Hymmer Tramp CL

SEMPLICEMENTE GENEROSO



Hymmer Tramp CL

HYMER



Bernhard Kibler in Hymer è responsabile del settore motorcaravan.
È entrato in azienda nel 1989.

Motorcaravan Hymer

Sempre un Originale

Per generazioni di vacanzieri Hymer rappresenta il non plus ultra per il turismo itinerante. E per una buona ragione: dal 1961, anno dell'invenzione del motorcaravan da parte di Erwin Hymer, i nostri veicoli fissano sempre nuovi standard e modellano lo sviluppo nel settore. In qualsiasi classe voi stiate cercando: in Hymer troverete sempre l'Originale.

Usiamo questo vantaggio, per darvi di più – più scelta, più confort, più sicurezza. Chiunque abbia viaggiato almeno una volta con un motorcaravan Hymer apprezza la differenza. Perché nei nostri modelli ci sono numerosi dettagli di alta qualità, che rendono il viaggiare un'esperienza unica. E l'esperienza di oltre 50 anni che ci consente di combinare per voi questi dettagli in modo da formare un insieme perfetto.

Con la nuova gamma di modelli potrete farvi un quadro particolarmente positivo. Nella seconda parte di questo opuscolo troverete una panoramica dettagliata delle principali caratteristiche, ognuna illustrata e commentata. Così vi sarà possibile conoscere ancora meglio la gamma costruttiva di vostra scelta.

Naturalmente nessuna descrizione potrà sostituire la vista dell'originale. Per questo approfittate della possibilità, presso il vostro rivenditore specializzato Hymer, di ispezionare a fondo il veicolo

desiderato e, ancora meglio, di provarlo con un test drive. La nostra fitta rete di rivenditori specializzati e di assistenza in Germania e in Europa vi dà la certezza di trovare sempre, anche nella vostra zona, un servizio di prima classe.

Tutte le gamme Hymer in un solo colpo d'occhio: questo vi propongono le due pagine seguenti. Qui sarà possibile confronta-

«**Il nome Hymer per noi costituisce un obbligo.**

Ed anche una promessa per i nostri clienti:

questi motorcaravan offrono le migliori prestazioni e la miglior qualità in ogni classe di veicoli.»

Bernhard Kibler

re facilmente e comodamente le caratteristiche di base dei nostri motorcaravan – per un primo orientamento su quale dei veicoli possa soddisfare al meglio le vostre esigenze. Per ulteriori informazioni su tutte le tipologie abitative e su tutte le varianti di allestimento disponibili è possibile rivolgersi,

come sempre, al vostro rivenditore specializzato Hymer o navigare su www.hymer.com. Sul sito è anche possibile richiedere il catalogo aggiornato di tutti i modelli.

Se anche voi appartenete al crescente numero di utenti di Facebook, attendiamo con piacere i racconti dei vostri viaggi e delle vostre esperienze su www.facebook.com/hymerAG. Molti dei

nostri clienti utilizzano regolarmente questa pagina e con i loro contributi collaborano a creare un punto d'incontro vivace ed informativo. Qui troverete consigli utili sul turismo itinerante con gli Originali. Provate anche voi: i motorcaravan Hymer.

Motorcaravan Hymer

Confort per ogni esigenza

		EDIZIONI SPECIALI			LE GAMME DEI MODELLI	
TIPO DI VEICOLO	Gamma	Van Premium 50	Tramp Premium 50		Compact	Tramp CL
	Presentazione					
		L'edizione compatta	L'edizione elegante	L'edizione slanciata	Il compagno sportivo	Semplicemente generoso
	Profilo	Profilato sportivo con un design esclusivo e dotazioni aggiuntive	Profilato con un design esclusivo e abbondanti dotazioni aggiuntive	Agile motorhome con dotazioni aggiuntive per un maggiore confort	Profilato compatto con un eccellente confort di viaggio per una flessibilità senza confini	Spazioso profilato con eccellente confort di viaggio ed elevato confort abitativo
	Telaio					
PESO	Fino a 3.500 kg	<input checked="" type="checkbox"/>	<input checked="" type="checkbox"/>	<input checked="" type="checkbox"/>	<input checked="" type="checkbox"/>	<input checked="" type="checkbox"/>
	Sopra i 3.500 kg	<input type="checkbox"/>	<input type="checkbox"/>	<input type="checkbox"/>	<input type="checkbox"/>	<input type="checkbox"/>
LARGHEZZA	≈ 2 m	<input checked="" type="checkbox"/>	<input type="checkbox"/>	<input checked="" type="checkbox"/>	<input checked="" type="checkbox"/>	<input type="checkbox"/>
	2,22 m	<input type="checkbox"/>	<input type="checkbox"/>	<input type="checkbox"/>	<input type="checkbox"/>	<input type="checkbox"/>
	2,35 m	<input type="checkbox"/>	<input checked="" type="checkbox"/>	<input type="checkbox"/>	<input type="checkbox"/>	<input checked="" type="checkbox"/>
DOTAZIONI	Doppio pavimento multifunzione	<input type="checkbox"/>	<input type="checkbox"/>	<input type="checkbox"/>	<input type="checkbox"/>	<input type="checkbox"/>
	Idonei di serie all'utilizzo invernale	<input type="checkbox"/>	<input checked="" type="checkbox"/>	<input checked="" type="checkbox"/>	<input type="checkbox"/>	<input checked="" type="checkbox"/>
	In Hymer la sicurezza è di serie	+ + + AIRBAG + + + ABS + + + ESP + + + SPECCHIETTI RETROVISORI REGOLABILI ELETTRICAMENTE + +				
						

Dal profilato compatto fino al motorhome della classe Premium, ogni gamma di motorcaravan Hymer ha un proprio profilo caratteristico – ed ognuna vi offre anche numerose varianti di tipologie abitative e di dotazioni. Qui è sempre possibile trovare il veicolo giusto per le vostre esigenze e per i vostri desideri individuali.

Exsis-i	B-Klasse	StarLight	StarLine	B-Klasse SL	Gamma	TIPO DI VEICOLO
					Presentazione	
La nuova leggerezza	Il punto di riferimento per il turismo itinerante	Piacere senza preoccupazioni	Per migliorare una stella	Confort senza compromessi		
Motorhome della classe di peso «3 tonn.» con elevati livelli di confort	Motorhome della classe Premium con ampia offerta di spazi e confort molto elevati	Motorhome della classe «fino a 3,5 tonn.» con esclusivo confort abitativo e di viaggio	Motorhome della classe Premium con doppio pavimento riscaldato ed esclusivo confort abitativo e di viaggio	Motorhome esclusivo con confort ai massimi livelli ed una particolarmente ampia offerta di spazi	Profilo	
					Telaio	
			–	–	Fino a 3.500 kg	
–					Sopra i 3.500 kg	
–	–	–	–	–	≈ 2 m	
	–	–	–	–	2,22 m	
–					2,35 m	
–		–			Doppio pavimento multifunzione	
					Idonei di serie all'utilizzo invernale	
+ AIRBAG + + + ABS + + + ESP + + + SPECCHIETTI RETROVISORI REGOLABILI ELETTRICAMENTE + + +					In Hymer la sicurezza è di serie	
						

Semplicemente generoso – sotto ogni punto di vista

Hymer Tramp CL

Maggior altezza utile e maggior libertà di movimento, maggior portata, maggiori dotazioni e maggior qualità: l'Hymer Tramp CL fissa nuovi parametri di riferimento nella sua classe. Come nessun altro profilato questo motorcaravan riesce a raggiungere l'elevato standard di confort di un motorhome. Con generose progettazioni degli spazi in meno di 3,5 tonnellate di massa complessiva.

Entrando nella zona abitativa si resta immediatamente sorpresi. L'altezza utile di 2,12 metri supera di gran lunga gli attuali standard. E chi cerca un confine tra zona abitativa e cabina di guida in questi profilati deve guardare proprio attentamente. Come nei Liner i pensili ed il pavimento della zona abitativa si allungano fino alla zona anteriore. Il montante B imbottito si inserisce perfettamente nella spaziosa dinette, che include i sedili girevoli di conducente e passeggero.

Già nella stessa dinette l'Hymer Tramp CL offre una scelta versatile. Cinque delle sei tipologie abitative sono dotate di serie di una semidinette che può essere eventualmente, in opzione, estesa ad una dinette a L trasformabile. Il modello T 598 CL dispone, invece, di una dinette contrapposta per quattro persone. Come tutte le tipologie abitative con dinette contrapposta è disponibile, a richiesta, un grande letto basculante che combina due ulteriori posti letto sopra la dinette.

I comodi letti matrimoniali nella zona posteriore sono dotati di materassi in schiuma fredda multizona di alta qualità. In questa serie di modelli è possibile scegliere, a seconda della tipologia abitativa, tra grandi letti singoli, letto alla francese, letto matrimoniale trasversale oppure elegante letto queen. Tutti i letti hanno in comune la generosa altezza libera. Qui è

«Quando dall'esterno si osserva il grande garage difficilmente si può immaginare come ci sia davvero così tanto spazio per sedersi comodamente eretti sui letti.»

Rainer Wingart, product manager

possibile sedersi comodamente ed anche salire e scendere molto facilmente.

Grazie alla grande altezza del veicolo sotto quasi tutti i letti è contemporaneamente disponibile un enorme garage che, con la sua buona altezza di carico di 1,14 metri, si spinge in avanti rispetto agli altri

veicoli integrali costruiti normalmente nelle dimensioni comuni. Una porta del garage a destra ed un portellone a sinistra consentono un comodo carico da entrambi i lati. Robuste molle a gas tengono affidabilmente aperte le porte per il carico e lo scarico – con qualsiasi angolo fino a quasi 180 gradi. Scooter, biciclette e bagagli ingombranti, qui si può caricare fino a 350 chilogrammi.

E la parte migliore: Questo elevato carico utile è possibile senza superare il limite delle 3,5 tonnellate. Infatti, nonostante il suo ricco allestimento, l'Hymer Tramp CL ha un peso in ordine di marcia, a seconda della tipologia abitativa, solamente tra 2.880 e 2.980



chilogrammi. Perciò rimane margine sufficiente per bagagli e per passeggeri aggiuntivi.

L'allestimento di serie comprende lo speciale telaio adattato AL-KO in struttura leggera. Questo riduce il peso della carrozzeria ed assicura, con le sue so-

spensioni indipendenti e con la carreggiata allargata sull'asse posteriore, un particolarmente elevato confort di marcia. I sistemi elettronici intelligenti di sicurezza – dall'ASR e dall'ESP fino all'assistente nelle partenze in salita – forniscono un valido ausilio nelle situazioni

difficili. A bordo, inoltre, sono di serie gli airbag per conducente e passeggero e gli specchietti retrovisori esterni, riscaldati e regolabili elettricamente, con inserto grandangolare. Tutto questo corrisponde agli standard di sicurezza presenti in un'autovettura di classe medio-alta.



Quasi come un motorhome: Il passaggio dalla zona abitativa alla cabina di guida nell'Hymer Tramp CL si sviluppa completamente senza dislivelli. Entrambi i sedili girevoli, nello stesso tessuto della zona abitativa, della cabina di guida così anche i montanti B imbottiti sono armoniosamente integrati nella configurazione della dinette.



La carrozzeria superiore high tech del motorcaravan unisce massima stabilità e ottimale isolamento termico. L'esclusiva costruzione per le pareti PUAL di Hymer con schiuma poliuretanic a cellule chiuse, con tecnologia esclusiva e flessibile di incollaggio, e il pavimento del veicolo egualmente in espanso evitano, in modo affidabile, la formazione dei ponti termici. Nella parte inferiore la sottoscocca, in indistruttibile vetroresina, evita i danni dovuti al pietrisco o alle condizioni atmosferiche.

Il suo ben ponderato sistema di riscaldamento rende l'Hymer Tramp CL resistente al freddo al 100%. La stufa centralizzata Truma Combi 6, posta sotto la dinette, distribuisce il calore in modo uniforme in tutto il veicolo. La cabina di guida viene, inoltre, riscaldata in modo

ottimale anche durante la condizione abitativa. L'aria calda protegge egualmente dal gelo il garage e il gavone esterno, così come i serbatoi di grandi dimensioni delle acque e l'intera installazione di bordo, che è completamente collocata nella zona riscaldata.

A risparmio energetico, come il riscaldamento attentamente bilanciato, è anche l'illuminazione interna, che è completamente realizzata con una moderna tecnologia a LED. Questa illuminazione riduce di circa il 75 per cento il consumo di corrente elettrica e si integra perfettamente con la progettazione dei mobili «Modern Living» che crea raffinati accenti con i pensili senza maniglie e con una nuova estensione per gli elettrodomestici della cucina. Guardate voi stessi ...

«L'offerta di spazio in questi veicoli non è inferiore a quella dei motorhome Hymermobil e, nel complesso, anche il modo di percepire lo spazio si avvicina molto.»

Gerhard Sulzer, responsabile vendite – servizio interno

Hymer Tramp CL – Confort abitativo



«Confort è anche quando la zona abitativa può essere facilmente adattata a qualsiasi situazione. Proprio come la dinette con il tavolo flessibile.»

Hansi Wiest, responsabile sviluppo



Hymer Tramp CL – Confort abitativo



01 02





03



La dinette del Tramp CL offre numerose opzioni per ogni esigenza. Semidinette o dinette a L, tavolo allungabile, abbassabile o spostabile flessibilmente, dinette contrapposta larga o extra larga – e poi i sedili della cabina di guida nel design della zona abitativa. Qui trovano comodamente posto fino a sei persone.



04



05

- 01 Dinette del T 614 CL con semidinette, sedili girevoli della cabina di guida e larga dinette contrapposta.
- 02 Grande tavolo facilmente accessibile con estensione girevole tutt'intorno nella dinette del T 614 CL.
- 03 Luminosa zona abitativa nel T 678 CL con, in opzione, grande oblò sopra la dinette e tetto panoramico in cabina di guida.
- 04 Dinette a L, in opzione, nel T 614 CL con design dei tessuti «Castello», con al di sopra l'altrettanto in opzione letto basculante.
- 05 Opzione nell'allestimento per il T 678 CL con dinette a L trasformabile e tavolo girevole che può essere anche abbassato e spostato.



- 01 Comoda salita al letto basculante, in opzione, saldamente appoggiato sopra la dinette del T 614 CL.
- 02 Spaziosa superficie di riposo per due persone nel letto basculante largo 1,45 metri, qui nel T 614 CL.
- 03 Altezza libera sotto il letto basculante chiuso ed assicurato con, su entrambi i lati, i pensili integrati.
- 04 Ampio letto matrimoniale trasversale con materasso in schiuma fredda multizona nella coda del T 614 CL.





01

- 01 Comodo posto letto nella dinette a L trasformata con tavolo abbassabile, qui nel T 678 CL.
- 02 Letti singoli nella zona posteriore del T 678 CL con scaletta incorporata estensibile, come supporto per l'imbottitura di collegamento.



02

Hymer Tramp CL – Confort del bagno



«L'ampio bagno completamente
separato dalla zona abitativa oppure bagno/WC
e doccia chiudibili separatamente –
qui tutto è possibile.»

Stefan Ziegler, costruttore di mobili





01



02



03



04

- 01 Doccia alta e separabile nel bagno Komfort del T 614 CL.
- 02 Bagno Komfort nel T 614 CL con parete aperta della doccia e comodo ed asciutto spazio in piedi nella zona del lavabo.
- 03 Zona lavabo nello spazioso bagno del T 698 CL con armadietto in decorazione dei mobili e numerose possibilità di deposito.
- 04 Doccia separata nello spazioso bagno del T 678 CL con ampio oblò piatto in acrilico opaco e piena altezza utile.
- 05 Spazioso bagno del T 678 CL con doccia separata, bagno/WC separato e spogliatoio intermedio.





01



02



03

- 01 Pratico pensile con piano abbassabile a scomparsa sopra il lavello del T 614 CL – ideale per gli elettrodomestici da cucina aggiuntivi.
- 02 Abbondanza di spazio per conservare al fresco il cibo nel frigorifero da 160 litri con congelatore separato, in opzione per tutti i modelli.
- 03 Cucina larga del T 614 CL con ampio e profondo piano di lavoro e frigorifero laterale.
- 04 Blocco cucina nel T 678 CL con cassetti ampiamente estraibili e capiente frigorifero posizionato di fronte.



Hymer Tramp CL – Confort di stivaggio



«Tutti gli armadi e tutti i gavoni sono facilmente accessibili e appositamente realizzati su misura per la loro particolare funzione.» Hansi Wiest, responsabile sviluppo





- 01 Ottimale utilizzo degli spazi grazie ai profondi pensili, qui sopra la cucina del T 678 CL.
- 02 Armadietti integrati nella parte inferiore del letto basculante, in opzione, sopra la dinette, qui nel T 614 CL.
- 03 Pratico vano per le scarpe nella zona d'ingresso del T 678 CL, come in tutti i modelli con dinette contrapposta.
- 04 Spazioso armadio a colonna con ripiani regolabili flessibilmente nella zona posteriore del T 614 CL.
- 05 Enorme garage accessibile da entrambi i lati nel T 614 CL – per un carico massimo complessivo fino a 350 chilogrammi.



Hymer Tramp CL – Clima interno

Confort a tutti i livelli

Perfetto isolamento termico, riscaldamento ben progettato e pareti interne «traspiranti» che immagazzinano l'umidità e poi la rilasciano – nell'Hymer Tramp CL durante tutto l'anno regna un ambiente confortevole e sano. Le installazioni, protette contro il gelo, rendono questi veicoli assolutamente resistenti al freddo.

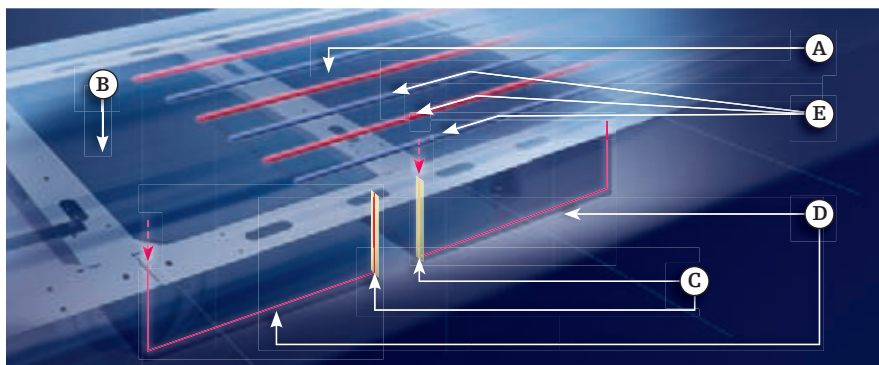

Base coibentata e riscaldata
Il pavimento contiene il serbatoio dell'acqua dolce (A) e il serbatoio delle acque grigie (B) in vasche (C) isolate, che sono attraversate da aria calda (D).

Tutte le installazioni (E) sono protette dal gelo nella zona abitativa riscaldata.

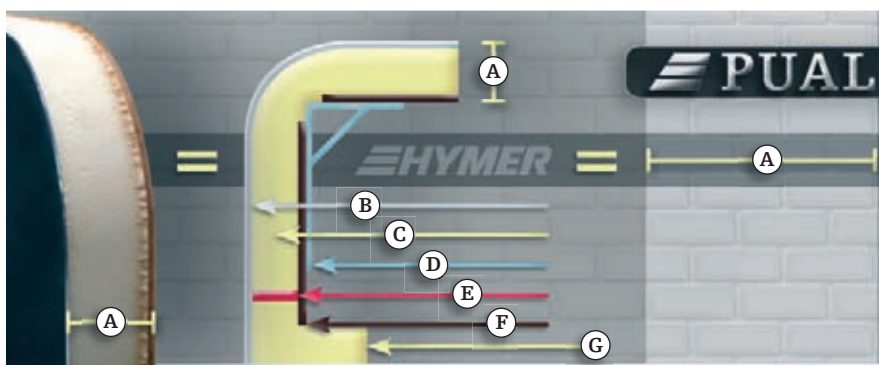

Esclusiva costruzione PUAL di Hymer per le pareti:
Uno spessore di soli 3,5 cm, la parete PUAL degli Hymermobil possiede l'effetto isolante di una parete di mattoni pieni della larghezza di 80 cm (A). Il poliuretano espanso a pori sottili (B) è contiguo con il resistente rivestimento esterno in alluminio (C) ed è collegato con lo strato in legno compensato traspirante (D) all'in-

terno. Questo elimina i ponti termici e garantisce una stabilità molto elevata – allo stesso modo come il profilo angolare perimetrale in materiale plastico (E) e l'incollaggio completo ed elastico (F) per il tetto del veicolo. Il pavimento espanso in vetroresina (G) completa l'isolamento termico verso il basso.

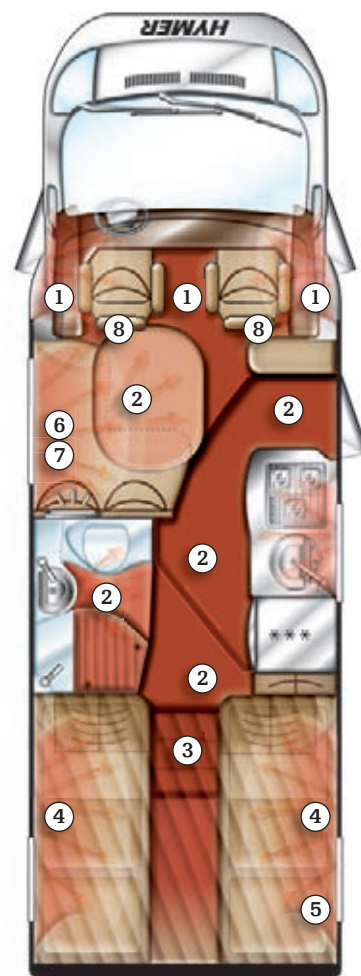

Confortevole ed uniforme distribuzione del calore:
Le numerose bocchette dell'aria calda perfettamente distribuite garantiscono un piacevole clima di benessere in tutto il veicolo così come il riscaldamento dei serbatoi dell'acqua, compresa l'installazione.

Hymer Tramp CL – Clima interno



Zona abitativa:
Uscite dell'aria calda alla finestra della dinette e sotto i sedili in cabina di guida.

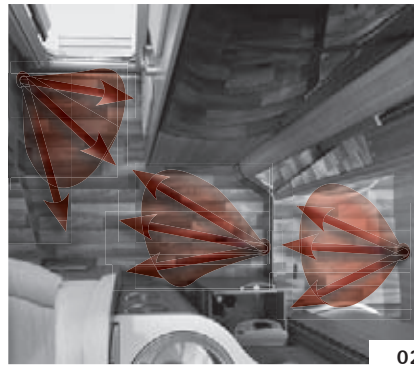

Zona d'ingresso e di passaggio:
Piattaforma riscaldata con ugelli ad aria calda nella fascia dei piedi.

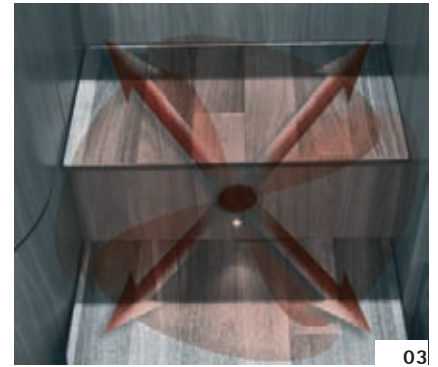

Zona posteriore:
Bocchetta aria calda nei gradini

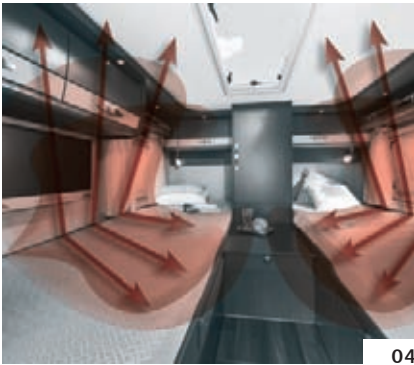

Zona notte:
Cortina d'aria calda attorno ai letti posteriori

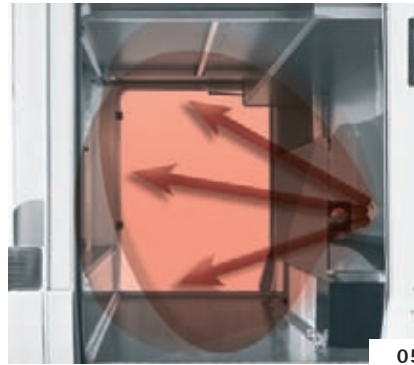

Gavoni esterni:
Aria calda nel maxi gavone e nel garage.



Installazione di bordo:
Posizione vicina al riscaldamento della batteria AGM di servizio con 95 Ah.



Potente riscaldamento incluso:
Con 6.000 Watt di potenza la stufa Truma Combi 6, montata di serie, garantisce anche con molti gradi sotto lo zero piacevoli temperature degli ambienti. Grazie al suo collocamento centrale, sotto la dinette, il calore è distribuito ottimamente nell'intero veicolo.



Calore supplementare in cabina di guida:
Al di sotto dei sedili della cabina di guida si trovano le uscite del riscaldamento che assicurano che la cabina di guida venga riscaldata al meglio anche durante la condizione abitativa.

Hymer Tramp CL – Sicurezza di guida

Assistenza intelligente per il viaggio

L'elevato confort di guida dell'Hymer Tramp CL include anche alcune caratteristiche di sicurezza, che non lasciano insoddisfatto alcun desiderio. Grazie all'ottima visibilità in cabina di guida ed ai sistemi elettronici di sicurezza rimarrete sempre padroni della situazione – anche nei momenti critici.



Airbag per conducente e passeggero:
Fiat equipaggia di serie con airbag entrambi i sedili in cabina di guida. In caso di emergenza si attivano in una frazione di secondo e prevengono gravi lesioni alla testa. La cintura di sicurezza si tensiona contestualmente al momento dell'attivazione.

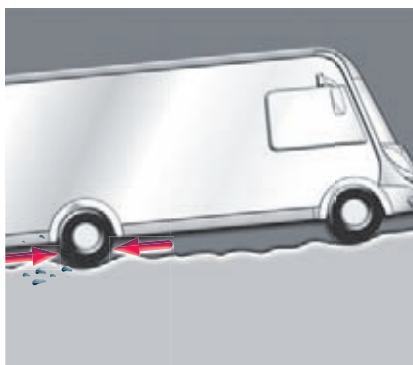

Sistema di controllo della trazione (ASR):
L'elettronica riconosce lo slittamento delle ruote e queste vengono automaticamente rallentate. Vengono chiaramente facilitate partenza e accelerazioni su terreno sdruciolevole e si previene lo sbandamento laterale della parte posteriore del veicolo.

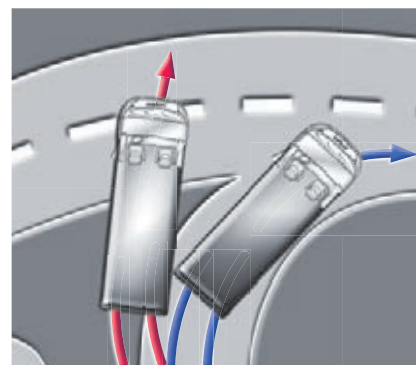

Sistema di frenata antibloccaggio (ABS):
Nel caso di frenata a fondo il più classico tra i sistemi di sicurezza elettronici previene il bloccaggio delle ruote e in questo modo mantiene manovrabile il veicolo. All'entrata in funzione dell'ABS viene percepita una leggera e tipica vibrazione del pedale del freno.



Controllo elettronico della stabilità (ESP):
Nelle situazioni critiche vengono prevenuti gli sbandamenti o le derivate del veicolo per mezzo dell'adattamento della potenza del motore e della frenatura controllata delle singole ruote. Inoltre l'evoluzione «Adaptive ESP®» di Mercedes-Benz tiene conto delle rispettive condizioni di carico.

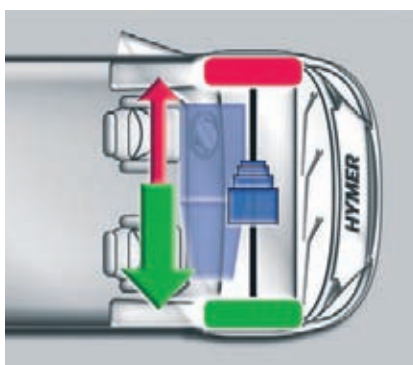

Traction Plus: In collegamento con l'ESP questo sistema (attivabile solo fino a 30 km/h) garantisce una trazione migliore in condizioni di aderenza non ottimali, nelle quali trasferisce in modo finalizzato la coppia alle ruote anteriori. Questo rende più facile, per esempio, partire con erba bagnata oppure viaggiare attraverso terreni fangosi.

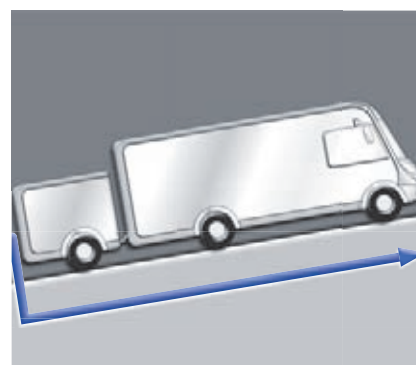

Hill Holder: In forti pendenze, da circa il 5%, questo assistente nelle partenze in salita mantiene brevemente in azione le pinze anteriori dei freni, dopo che il conducente ha rilasciato il pedale del freno. Così il dispositivo impedisce l'arretramento involontario del veicolo e consente una comoda partenza – anche con retromarcia inserita.

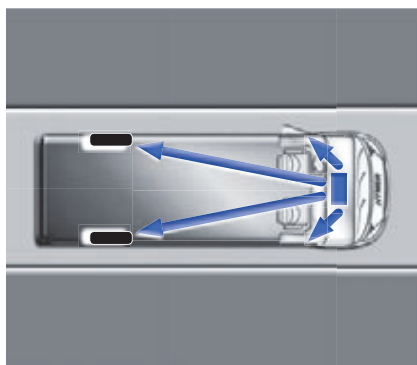

Ripartitore elettronico di frenata (EBD): A seconda delle varie situazioni questo sistema distribuisce in maniera ottimale la forza frenante su entrambi gli assi. In questo modo vengono raggiunte le maggiori prestazioni possibili di frenatura e nello stesso tempo viene prevenuta una derapata del veicolo dovuta alla «sovralfrenatura» delle ruote posteriori.



Visione sicura verso la parte posteriore:
I grandi specchietti retrovisori esterni riscaldati sono ottimamente posizionati e possono essere comodamente regolati elettricamente dal sedile del conducente. Su entrambi i lati, grazie agli specchi grandangolari integrati, non c'è l'angolo morto vicino al veicolo.



Cabina di guida protetta:
Premendo semplicemente un pulsante la portiera del guidatore può essere aperta e chiusa per mezzo della chiusura centralizzata posta sulla consolle centrale del cruscotto. In questo modo, nel motorcaravan parcheggiato, può essere prevenuto l'accesso non autorizzato in cabina di guida.



Buona visibilità in tutte le condizioni atmosferiche:
L'affidabile sistema di spazzole tergicristallo del parabrezza garantisce, con il suo grande raggio d'azione, il massimo campo visivo.

Così l'intera carreggiata rimarrà sempre ben riconoscibile anche in caso di forti precipitazioni – un plus in tema di sicurezza.

Hymer Tramp CL – Highlight di serie

Semplicemente diverso, semplicemente migliore

Generoso come la sua offerta di spazio è anche l'allestimento dell'Hymer Tramp CL. Numerose caratteristiche di alto livello sono qui incluse di serie, dalla carrozzeria del veicolo fino ai dettagli di qualità degli arredamenti interni. Provate la differenza – dal vostro rivenditore specializzato Hymer.



Base fatta su misura:

Lo speciale telaio leggero, realizzato da AL-KO, con sospensioni indipendenti fornisce la base perfetta per la costruzione del motorcaravan. Il passo delle ruote, ottimamente dimensionato, garantisce una distribuzione uniforme del peso, anche in caso di veicolo a pieno carico.



Isolamento termico in cabina di guida: Un ottimo isolamento, come nella zona abitativa, è presente anche davanti, nella cabina di guida. La sezione frontale, in vetroresina a doppio guscio con in mezzo uno strato a barriera termica coibentato con poliuretano espanso, garantisce sul fatto che anche nella parte anteriore del motorcaravan il freddo non è un problema.



Protezione dallo sporco:

Tutte le ruote dell'asse anteriore e di quello posteriore dispongono di larghi paraspruzzi. Questi impediscono a fango o neve di arrivare al pavimento del veicolo ed alle componenti costruttive più esposte come il tubo delle acque grigie o il sistema di scarico e là rimanere attaccati.



Più indipendenza in viaggio:

I capienti serbatoi per l'acqua aumentano l'autonomia fino alla prossima stazione di rifornimento e, per questo, permettono maggior libertà di movimento e spontaneità. Il serbatoio per l'acqua dolce nel doppio pavimento contiene 155 litri, il serbatoio per le acque grigie 100 litri.



Utile luce esterna:

Anche la potente luce a LED della tenda veranda, con deflettori laterali per la pioggia, appartiene già alle dotazioni di serie. Questa illumina diffusamente l'area esterna vicino alla porta d'ingresso e facilita così l'uscita sicura anche con l'oscurità.



Facile salita:

Il gradino elettrico all'ingresso della zona abitativa permette di entrare e uscire facilmente.



Nessuna opportunità per l'umidità:
Tutte le porte del veicolo, così come ogni gavone esterno ed ogni sportello esterno, sono protette da pioggia e spruzzi d'acqua con guarnizioni supplementari. Così tra porta e cornice non può penetrare alcuna umidità e nulla congela con il freddo.



Armoniosa sensazione di spazio:
I pensili continui sopra la dinette uniscono cabina di guida e carrozzeria visivamente ma anche funzionalmente. Per questo e grazie ai sedili girevoli della cabina di guida la zona abitativa forma un'unità armonica – come in un motorhome.



Comodo passaggio:
Anche sul pavimento la transizione tra cabina di guida e carrozzeria corre liscia. Nella zona di passaggio tra sedile del conducente e sedile del passeggero si trova una passerella del pavimento della zona abitativa, calpestabile e rinforzata, che consente il comodo accesso in cabina di guida.



Accesso sicuro:
La grande porta d'ingresso nella zona abitativa. Con il suo gradino elettrico rende possibile una salita ed una discesa comode e sicure.



Transizione imbottita:
Il montante B imbottito tra cabina di guida e carrozzeria contribuisce al design continuo ed armonioso della dinette. Il montante è rivestito a tutta altezza con tessuto imbottito e corrisponde quindi così al look delle tappezzerie – per un quadro complessivo accogliente e caldo.



Massima comodità di seduta:
La grande dinette non solo offre molto spazio per tutti i passeggeri, ma offre anche molto in termini di confort e di qualità. I pregiati materiali delle imbottiture e i tessuti di ottima lavorazione garantiscono il miglior confort di seduta ed un look perfetto.

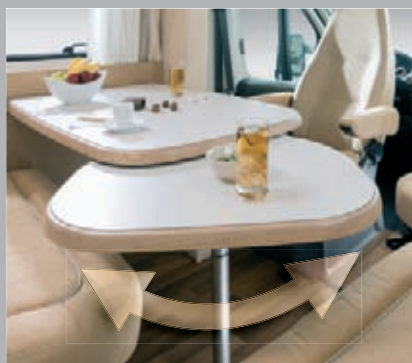

Grande piano flessibile del tavolo:
Al centro della dinette si trova il grande e robusto tavolo. Il suo piano girevole di estensione assicura che si formi una comoda possibilità di deposito anche dal sedile del passeggero e dalla dinette contrapposta – secondo necessità.



Comodi tuttofare: Nella cabina di guida i sedili, girevoli e regolabili in altezza, del salotto sono completamente rivestiti nello stesso design delle stoffe della zona abitativa. Con la loro grande comodità di seduta e con i loro spaziosi braccioli inclinabili invitano a piacevoli serate davanti alla televisione così come invitano ad un rilassante viaggiare.

Hymer Tramp CL – Highlight di serie



Maggior luminosità nella zona abitativa:
Nel grande oblò in acrilico trasparente (40 x 40 cm), posizionato sopra la zona abitativa, la zanzariera a rullo e l'oscurante a rullo sono completamente integrati nel telaio. Per questo l'oblò entra poco negli interni e permette, così, l'intera altezza utile.



Luce e calore:
Gli spot integrati a LED nel montante B dietro la cabina di guida completano ottimamente l'offerta nella zona abitativa. La distribuzione uniforme delle fonti di luce e di calore crea allora una vera atmosfera di benessere.



Un posto per le scarpe
Direttamente vicino alla porta d'ingresso si trova un pratico vano per le scarpe (a seconda della tipologia abitativa). È facilmente accessibile dalla zona di ingresso ed è ideale per un comodo cambio delle scarpe quando si entra e si esce.



Confort in cucina come a casa:
Nell'armadietto basso della cucina i capienti cassetti, liberamente divisibili, offrono il massimo spazio di stivaggio per posate e coltelleria, per provviste e per molto altro di più. Grazie alla loro quasi totale estensione consentono di accedere semplicemente e comodamente agli utensili correttamente riposti.



Così cucinare è divertente:
Sul fornello a 3 fuochi, con accensione elettrica, trovano posto anche grandi pentole. La copertura divisibile in vetro serve quando richiesto come superficie di lavoro supplementare. La robusta griglia ribaltabile verso l'alto e le manopole rimovibili rendono la pulizia «un gioco da ragazzi».



Lavaggio dei piatti senza costrizioni:
Il lavello estremamente profondo offre non solo molto spazio per il lavaggio dell'insalata e delle verdure. Grazie al rubinetto alto dell'acqua anche il lavaggio di grandi pentole e parti di stoviglie non rappresenta un problema. Allo stesso modo perfino i vasi più alti possono essere comodamente riempiti.



Lavaggio e taglio inclusi:
Nella cucina ben progettata nessun luogo rimane inutilizzato. La copertura inseribile trasforma con una sola azione il lavello in un pratico tagliere per le verdure appena lavate.



Pattumiera integrata
La soluzione perfetta per i rifiuti di cucina è già a bordo. Direttamente sotto il lavello una pattumiera offre spazio per tutto quanto diventa scarto durante e dopo la preparazione dei cibi.

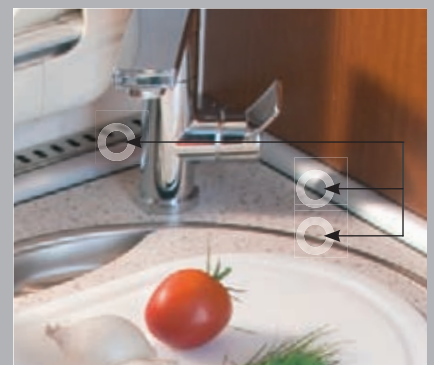

Costruzione a tenuta d'acqua:
Tutte le giunture di collegamento nell'area della cucina sono sigillate in maniera affidabile con strisce di tenuta e zoccolo. Per questo l'intera superficie può essere asciugata senza esitazione – e durante la cottura o durante il lavaggio delle stoviglie con calma, anche un poco alla volta.



Accessori da cucina sempre a portata di mano:
Grazie al piano abbassabile integrato nel pensile sopra la cucina è possibile con un'unica operazione mettere in funzione macchina per il caffè, tostapane, bollitore dell'acqua oppure altri elettrodomestici da cucina. Questo scomparto è equipaggiato con una presa elettrica da 230 Volt.



Tutto al suo posto:
Entrambi i capienti pensili sopra la cucina, facilmente accessibili, sono idealmente appropriati per custodire le stoviglie e gli altri accessori da tavola. Qui, anche con motorcaravan completamente occupato, trovano ricovero sufficienti coperti per tutti i passeggeri ed ospiti.



Piacevole altezza di seduta nel letto:
Nei veicoli alti all'incirca tre metri sopra i letti posteriori rimane molto spazio per sedere comodamente eretti. Salire e scendere dal letto diventa così particolarmente confortevole – qui non è necessario alzare la testa.



Superficie di riposo extra larga:
Con una larghezza di 80 centimetri i letti singoli nella zona posteriore offrono un confort del riposo di classe superiore. La grande altezza utile e lo spazio per le gambe sopra i letti consentono il pieno utilizzo di questa ampia superficie di riposo – per l'intera lunghezza.

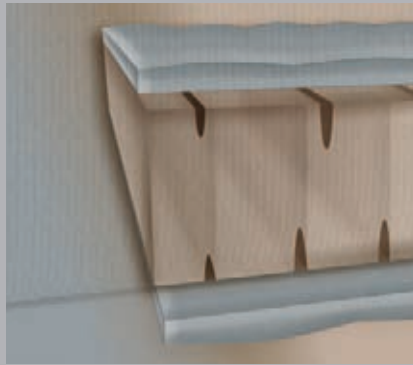

Massimo confort del riposo e dormire sano:
Tutti i letti sono dotati di materassi in schiuma fredda multizona di alta qualità, che sostengono perfettamente ogni parte del corpo. I coprimaterassi traspiranti nella zona posteriore assicurano una buona ventilazione.



Luce per la lettura a letto:
Nella testata di ogni letto trasversale posteriore sono posizionati due spot regolabili di lettura con illuminazione a LED. L'allestimento con spot su entrambi i lati rende possibile cambiare la direzione del sonno secondo necessità, anche quando il veicolo è fermo in posizione inclinata.



Maggior luminosità nella zona notte:
Nel grande oblò in acrilico trasparente (40 x 40 cm), posizionato sopra i letti e permette la piena altezza utile.



Capienti gavoni sopra i letti:
Grandi e profondi gavoni, sulla parete posteriore ed ai piedi dei letti, offrono possibilità supplementari di stivaggio, forse anche per i vestiti. Lo «spazio aereo» sopra i letti è quindi utilizzato ottimamente senza limitare la libertà di movimento.



Ben sistemato in bagno:
Nel bagno capienti armadi a muro, con molto spazio di stivaggio, consentono di tenere facilmente a portata di mano tutti gli utensili necessari. Durante il viaggio gli articoli più piccoli e delicati rimangono protetti affidabilmente sulle mensole grazie alle barrette anticaduta disponibili di serie.

Hymer Tramp CL – Highlight di serie



Rimanere eretti nel bagno e nella doccia:
Con un'altezza utile (A) di 1,98 metri i veicoli con doppio pavimento offrono il massimo confort in bagno e nella doccia. Questo è reso possibile dal doppio pavimento multifunzione che accoglie il piatto incassato della doccia e tutte le necessarie tubazioni di scarico.



Flessibile progettazione degli spazi:
Tutti i bagni Hymer possono essere utilizzati in vari modi. Come un grande bagno aperto e spogliatoio con porta scorrevole in legno di alta qualità verso la zona abitativa. O separatamente come doccia chiudibile e zona lavabo/toilette separata con porte scorrevoli.



Progettazione alternativa con doccia posteriore:
Anche nei bagni con cabina doccia separata nella zona posteriore, bagno/WC e doccia possono essere utilizzati separatamente. Qui è possibile la separazione tra bagno e zona abitativa mediante una tenda plissettata opaca.



Lavarsi le mani con i piedi asciutti:
Lo spazioso bagno Komfort dispone di una doccia separata con pareti fisse ed una propria superficie d'appoggio davanti al lavabo. Con parete divisoria aperta della doccia, il bagno offre molta libertà di movimento – e allo stesso tempo i piedi rimangono asciutti.



Confort della doccia con la rotazione della parete:
Il bagno Vario-Komfort forma una spaziosa doccia, con la parete del lavabo che è completamente ruotabile di 90 gradi in direzione del WC. Durante la doccia la larga toilette a sedile è allo stesso tempo protetta contro gli spruzzi di acqua, grazie alla parete a tutta altezza ed impermeabile.



Garantito lo scarico ottimale:
Tutti i piatti della doccia sono realizzati con due fori di scarico opposti. Così l'acqua della doccia può defluire rapidamente e liberamente anche quando il motorcaravan è posizionato su terreno accidentato o in pendenza.



Costruzione impermeabile:
Il piatto e le pareti della doccia sono connessi l'uno l'altro nella costruzione a guscio, così che l'acqua che scorre non può infiltrarsi nelle fughe. Grazie a questa robusta costruzione l'utilizzo del silicone per l'impermeabilizzazione può essere limitato al minimo.

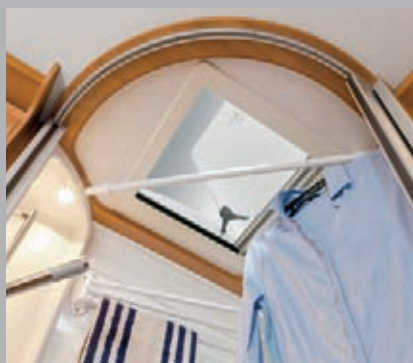

Per asciugare, aerare e stivare:
La robusta e pieghevole asta appendiabiti nella doccia è una soluzione ideale per asciugare i vestiti bagnati risparmiando spazio. In caso di bisogno può essere anche utilizzata come spazio di stivaggio supplementare per il guardaroba delle vacanze – o semplicemente per aerare.



Facile svuotamento del WC:
Con il suo ben visibile indicatore elettronico di livello la toilette Thetford segnala precisamente quando il serbatoio di scarico deve essere svuotato. Il tubo di scarico ruotabile del serbatoio consente uno svuotamento facile e sicuro, anche in spazi ristretti.



Buona aerazione, buona protezione:
Nel bagno e nella doccia i grandi oblò del tetto (40 x 40 cm) in acrilico opaco proteggono la sfera privata e permettono un veloce deflusso dell'umidità. Un oscurante zanzariera a rullo è integrato nella cornice appiattita, così da permettere che l'altezza utile rimanga invariata.



Ventilazione posteriore per evitare la condensa:
Tutti gli armadietti sotto il tetto dispongono dietro alla parete posteriore di una intercapedine attraverso la quale l'aria calda può circolare liberamente. Sono così evitati i forti sbalzi di temperatura nella zona interna e la formazione indesiderata di condensa.



Illuminazione a LED a risparmio energetico:
La completa illuminazione interna dei veicoli è perfezionata di serie con la moderna tecnologia a LED. Questo risparmia i 3/4 del consumo di energia ed aumenta di molte ore la durata della batteria. Poiché i LED non diventano caldi aumenta, inoltre, la sicurezza antincendio e la resistenza agli incidenti.



Predisposizione per radio e TV:
Altoparlanti nella zona notte e nella zona abitativa, cablaggio e presa elettrica così come un'antenna radio sono già inseriti in ogni veicolo in uscita dalla fabbrica. Gli apparecchi radio e TV possono così essere connessi molto semplicemente ed essere utilizzati.



Valvole di scarico facilmente accessibili:
L'intero impianto di alimentazione è stato progettato in modo tale che tutte le unità siano protette al meglio ma che anche gli elementi di comando siano ben accessibili.



Accesso diretto al serbatoio:
Anche il controllo e la pulizia del serbatoio delle acque grigie sono particolarmente semplici e comodi. Il coperchio del serbatoio è posto direttamente sotto una botola del pavimento ed è comodamente raggiungibile dall'interno.



Pista libera per l'acqua dolce:
Eguale all'interno, sotto un'altra botola del pavimento, si trova l'accesso al serbatoio dell'acqua dolce. L'impugnatura girevole che si afferra per aprire e chiudere il troppo pieno di sicurezza è disposta in posizione centrale, il grande coperchio di chiusura è formato in maniera ergonomica.



Pratica protezione contro la corrente di guasto:
L'interruttore differenziale è comodamente accessibile nell'armadio guardaroba. Così in caso di attivazione dell'interruttore la corrente elettrica potrà essere rapidamente reinserita.



Alimentazione del veicolo a colpo d'occhio:
Nel pannello di controllo ordinato sopra la porta d'ingresso è possibile leggere il livello dell'acqua dolce e quello delle acque grigie, la tensione della batteria, l'utilizzo dei collegamenti a 230 V ed altri dati. Quindi la situazione aggiornata dell'alimentazione è sempre in vista.

Hymer Tramp CL – Highlight di serie



4x
230V

2x
12V

Numerose prese di corrente per le apparecchiature: Con quattro prese di corrente da 230 Volt e due da 12 Volt sono disponibili abbondanti possibilità di collegamento. Le apparecchiature a 230 Volt possono essere connesse nella dinette, in bagno e in cucina, mentre le apparecchiature a 12 Volt possono essere connesse nello spazio TV e nel cruscotto.

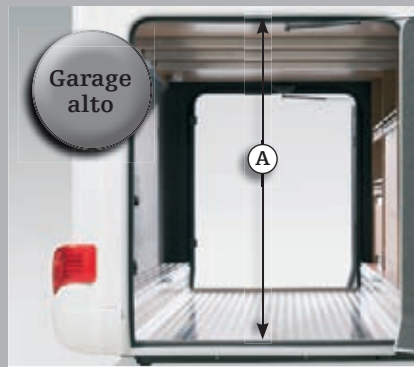

Garage
alto

Garage alti: Le tipologie abitative 578, 614 e 678 dispongono di garage extra alti con una luminosa sagoma di 114 cm (A). Così l'Hymer Tramp CL offre dimensioni del garage come quelle di un motorhome. Causa i vincoli connessi, in un profilato generalmente questa progettazione risulta impossibile.



fino a
350 kg

Parcheggio per grandi formati e pesi massimi: Nello spazioso garage posteriore più biciclette trovano facilmente posto fianco a fianco. Qui possono essere ottimamente stivati anche scooter o pesanti e ingombranti bagagli – per un eccellente carico massimo complessivo di 350 chilogrammi.



Massima facilità di carico attraverso la larga apertura: Le aperture del garage sono equipaggiate con molle a gas di alta qualità, che mantengono affidabilmente aperte le porte durante il carico e lo scarico.



Chiusura di sicurezza dall'esterno: Tutti i gavoni esterni sono dotati di robuste ed ergonomiche impugnature girevoli che garantiscono in due fasi un'ottimale sicurezza di chiusura. La prima rotazione, approssimativamente di 180 gradi, chiude la porta, un'altra rotazione di 180 gradi li fissa solidamente ed allineati al telaio.



Massimo stivaggio sotto il tetto: Nell'intero veicolo sotto il tetto i numerosi armadietti addizionali ed extraprofondi offrono generoso spazio per guardaroba di viaggio, attrezzature e bagagli. Grazie alla costruzione robusta ed autoportante sono anche ottimamente idonei per i carichi più pesanti.



Di notte a portata di mano: Numerosi vani portaoggetti e ripiani si trovano anche nei letti posteriori. Qui occhiali, libri e bevande possono essere tenuti direttamente a portata di mano vicino alla testata. Così di notte tutto è sempre a portata di mano – senza lunghe ricerche o svegliandosi.



Spazio libero per i cuochi: Grazie ai cassetti ampiamente estensibili il capiente armadietto basso della cucina può essere usato in tutta la sua profondità per provviste ed accessori da cucina. Gli ampi cassetti possono essere divisi flessibilmente per riporre ottimamente parti di qualsiasi dimensione.



Tutto al suo posto: Entrambi i capienti pensili sopra la cucina, facilmente accessibili, sono idealmente appropriati per custodire le stoviglie e gli altri accessori da tavola. Qui, anche con motorcaravan completamente occupato, trovano ricovero sufficienti coperti per tutti i passeggeri ed ospiti.



Molto spazio per il guardaroba delle vacanze:
Gli spaziosi guardaroba del motorcaravan consentono di sistemare grandi quantità di indumenti appesi ed in posizione orizzontale. Oltre al guardaroba sotto i letti posteriori la maggior parte delle tipologie abitative offre un armadio flessibile a colonna.

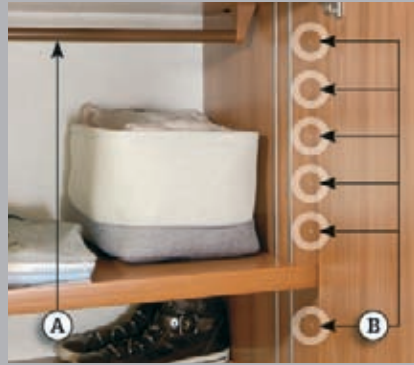

Flessibilità dell'asta appendiabiti:
Gli armadi a colonna dei motorcaravan Hymer possono essere adattati grazie a ripiani regolabili (B) adattabili alle esigenze individuali. Un ripiano è allestito con un'asta appendiabiti supplementare (A), così che il vestiario possa essere appeso su due livelli.

Hymer Tramp CL – Allestimento in opzione

Confort extra come desiderato

Volete ancora maggior confort nel vostro Tramp CL? Il vostro rivenditore specializzato Hymer vi informerà volentieri su tutte le caratteristiche delle dotazioni aggiuntive disponibili, con le quali potrete personalizzare e valorizzare il vostro veicolo. Una selezione dei principali extra è visibile in questa pagina.



Perfetta impermeabilità:
Il tetto, in resistente alluminio, del veicolo non presenta cordoni longitudinali di saldatura, da cui l'umidità potrebbe infiltrarsi da sopra. Come protezione supplementare contro intemperie e grandine il rivestimento in vetroresina previene un possibile danno meccanico della superficie del tetto.



Confort di guida con il controllo della velocità:
Procedere alla stessa velocità comodamente e sicuramente – il controllo della velocità di crociera installato lo rende possibile. E viene superato il limite di velocità programmato entra in funzione il limitatore di velocità variabile Speedtronic integrato.



Climatizzatore in cabina di guida:
Il climatizzatore frontale regolabile, nella consolle centrale del cruscotto, garantisce temperature piacevoli durante il viaggio. È possibile accenderlo manualmente e regolarlo, a piacere, utilizzando le due manopole dell'impianto di ventilazione.



Dotazioni quasi individuali:
Già esteriormente i cerchi in alluminio di alta qualità trasmettono al veicolo individualità supplementare e classe. Grazie ad un peso ridotto consentono non solo di innalzare la riserva di carico, ma anche l'efficacia delle sospensioni – e per questo il confort di guida.



Luce e aria in cabina di guida:
In cabina di guida il grande tetto panoramico a cerniera sopra i sedili garantisce una ancora maggiore luminosità nella zona abitativa. L'oscurante a rullo integrato provvede alla protezione contro gli sguardi indesiderati e alla protezione contro il sole.



Perfetta esperienza del suono:
Per gli innamorati della musica l'Hilse-SoundBox vale decisamente il suo prezzo. Come processore di suono digitale (DSP) con amplificatore integrato (4 x 30 W) prepara ottimamente i segnali audio per gli altoparlanti inseriti in cabina di guida, nella zona abitativa e nel retro.



I parassiti stanno fuori:
Godersi le sere d'estate con la porta aperta o aerare il motorcaravan? Nessun problema. La porta, con zanzariera integrata, all'ingresso garantisce affinché nessuno tra gli ospiti alati e non invitati trovino la via verso gli interni.



Posizione livellata e solida:
I piedini di stazionamento posteriori Komfort possono stabilizzare il motorcaravan parcheggiato. In particolare sono esclusi i molleggi indesiderati nella zona notte. Entrambi i piedini possono bilanciare anche le lievi irregolarità del terreno.



Accesso dall'interno e dall'esterno:
Il gavone sotto la dinette a L può essere caricato comodamente dall'interno, così come anche da un grande sportello esterno. Allo stesso tempo questo sportello consente l'accesso all'unità di alimentazione centrale con batteria di servizio e fusibili di protezione.



Riscaldare con l'acqua calda:
Come alternativa di alta qualità al riscaldamento ad aria calda il sistema di riscaldamento Alde ad acqua calda, con i suoi numerosi convettori, provvede ad un calore particolarmente piacevole - anche sul cruscotto. A richiesta il sistema è disponibile con scambiatore di calore a risparmio energetico.



Illuminazione d'atmosfera secondo gusto:
L'illuminazione degli ambienti, con le luci indirette a LED del baldacchino, offre una delicata atmosfera serale in tutto il veicolo.

Hymer Tramp CL – Allestimento in opzione



Comodamente seduti in doccia:
Come allestimento in opzione ogni bagno ampio con doccia Hymer può essere dotato dello strapuntino integrato ribaltabile in legno, opportunità di riposo così come deposito per gli utensili. È di formato appropriato alla pedana in legno e può essere facilmente sollevato quando non in uso.



Docciarsi con stile:
Tutti i piatti doccia, sia nel bagno Komfort che nei bagni spaziosi, sono equipaggiati, in opzione, con un'elegante pedana in legno. La superficie d'appoggio, antiscivolo e calda al contatto del piede, in vero legno non solo aumenta il confort della doccia, ma è anche un piacere per gli occhi.



Preciso sostegno:
Il sistema confort del sonno Hymer, con rete a piastre di alta qualità, valorizza al meglio i benefici dei materassi in schiuma fredda multizona. Ogni parte del corpo è sostenuta perfettamente in ogni punto con una ottimale contropressione – per un sonno comodo e tranquillo.



Letto basculante in opzione: In quasi tutte le tipologie abitative è possibile creare a bordo posti letto aggiuntivi con un letto basculante, in opzione, sopra la zona abitativa. Il letto basculante è disponibile con un meccanismo, manuale oppure elettrico, di sollevamento/abbassamento. Come tutti i letti anche questo dispone di un materasso in schiuma fredda multizona.

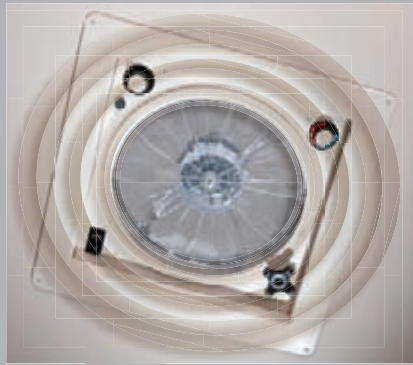

Garanzia di aria fresca:
Il potente oblò elettrico «Fantastic Vent» sopra la cucina assicura che non permangano vapori ed odori di cottura. Così all'interno l'aria rimane piacevolmente fresca – anche se le temperature esterne non invitano ad aprire le finestre.



Asciugare è superfluo:
Con il cestello fatto su misura dopo il lavaggio le stoviglie e le posate possono essere semplicemente riposte nel lavello ad asciugare – e là rimanervi anche durante il viaggio. Inoltre la presenza del gocciolatoio permette l'utilizzo ovunque del cestello.



Molto spazio per il fresco:
Il capiente frigorifero appartiene alle dotazioni della cucina. Con una capacità di 160 litri ed il congelatore separato mantiene facilmente al fresco, in viaggio, grandi quantità di alimentari.



Alta tecnologia in cucina:
Nei motorcaravan la colonna TEC ad altezza d'uomo rappresenta il non plus ultra per le più moderne attrezzature di cucina. Unisce in un elegante e classico design la combinazione frigo-congelatore (160 litri), il forno e il grill e per questo stupisce sia come richiamo visivo sia come versatile assistente.

Hymer Tramp CL – Design degli interni

Rilassarsi completamente secondo piacere

Trasmettete agli interni del vostro Tramp CL un tocco davvero unico e personale: con uno dei nove moderni design dei tessuti di alta qualità. Per la cabina di guida e per la zona abitativa sono disponibili, a richiesta, due design dedicati di tappeti. Il vostro rivenditore specializzato Hymer dispone in loco di campioni originali.

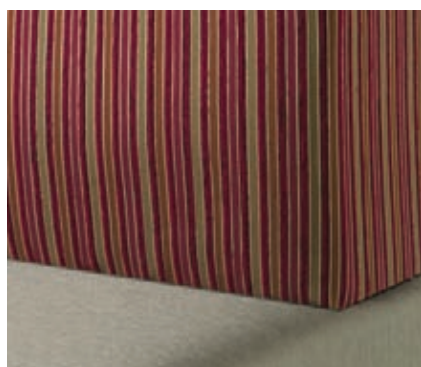

Tappezzeria «Charbonnel»
(Materiale: tessuto)



Tappezzeria «Castello»
(Materiale: tessuto)



Tappezzeria «Kalmar»
(Materiale: tessuto)



Tappezzeria «Makalu»
(Materiale: tessuto)



Tappezzeria «Barodino»
(Materiale: tessuto)

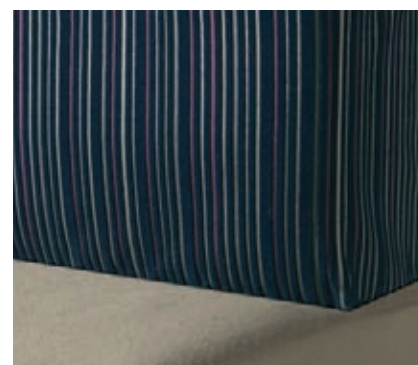

Tappezzeria «Viola»
(Materiale: tessuto)





Tappezzeria «Trinidad»
(Materiale: pelle/tessuto)



Tappezzeria «Göteborg»
(Materiale: tessuto)



Tappezzeria «Leder Kiesel»
(Materiale: pelle)



Moquette «Havanna»
(Distinzione: cabina di guida e zona abitativa)



Moquette «Avalon»
(Distinzione: cabina di guida e zona abitativa)



La francesità: Tramp 554 CL
con bagno posteriore ed ampia dinette.

T 554 CL ● 3.500 kg – 4.250 kg ☾★★ [★★★]

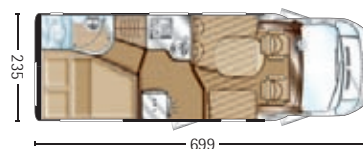

La comodità: Tramp 578 CL
con letti singoli e bagno Komfort.

T 578 CL ● 3.500 kg – 4.250 kg ☾★★

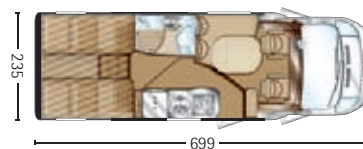

La libertà: Tramp 598 CL
con dinette contrapposta, letto queen e bagno Spazioso.

T 598 CL ● 3.500 kg – 4.250 kg ☾★★ [★★]

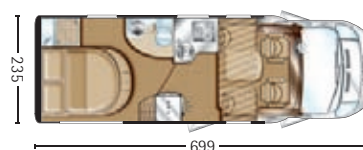

La spaziosità: Tramp 614 CL
con letto matrimoniale trasversale e grande garage.

T 614 CL ● 3.500 kg – 4.250 kg ☾★★ [★★★]



La generosità: Tramp 678 CL
con il confort del letto singolo e bagno Spazioso.

T 678 CL ● 3.500 kg – 4.250 kg ☾★★ [★★★]

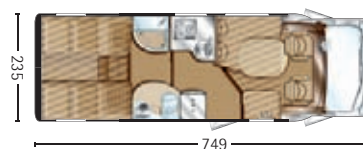

L'esclusività: Tramp 698 CL
con letto queen e grande bagno Spazioso.

T 698 CL ● 3.500 kg – 4.250 kg ☾★★ [★★★]

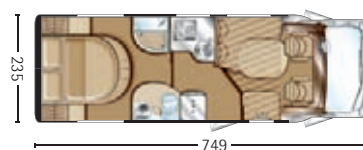

Hymer Tramp CL – Tipologie abitative

Grande scelta, grandi possibilità

Svezia

Hymer – Una terra da scoprire



«Provare» la versatilità della Svezia. Indimenticabili esperienze nella natura.
Vivere i migliori itinerari con Hymer. Informazioni sulla Svezia: la patria dei camping.

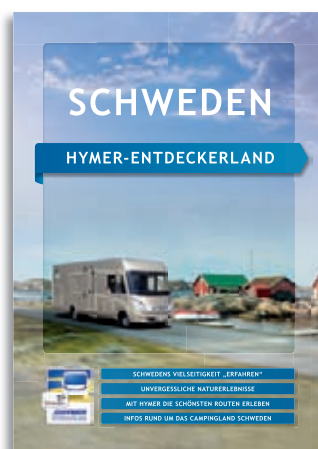

Per ulteriori informazioni: www.hymer.com/entdeckerlandschweden

Avvertenze:

Questa brochure presenta le dotazioni di serie alla data di stampa. In parte vengono presentati accessori in opzione. Nonostante il controllo accurato dei contenuti, non si assumono responsabilità per eventuali errori di stampa e traduzione. Hymer si riserva il diritto di apportare, senza preavviso alcuno, variazioni tecniche e negli allestimenti. Prima della conclusione dell'acquisto informatevi presso uno dei nostri rivenditori specializzati autorizzati Hymer sull'attualità della produzione e delle dotazioni di serie.

I veicoli sono in parte presentati con accessori in opzione, disponibili con un sovrapprezzo e riportati in un listino prezzi aggiornato. Gli elementi decorativi e di arredo presentati non fanno parte delle dotazioni di serie Hymer. I dati relativi alle dotazioni di serie, forme, prestazioni, dimensioni e pesi dei veicoli – sono possibili e tollerate variazioni nell'ambito della costruzione in fabbrica (+/- 5% max) – sono quelli alla data di stampa, sono validi per acquisto ed immatricolazione in Italia e rispettano le normative europee per le omologazioni. Le variazioni tecniche e formali eventualmente apportate potrebbero anche modificare il veicolo nel periodo dall'acquisto alla consegna. Tutti i rivenditori specializzati autorizzati Hymer sono a vostra disposizione per fornire informazioni su eventuali variazioni e sulle dotazioni di serie dei vari modelli.

Copyright by HYMER AG.

L'impianto di approvvigionamento dell'acqua risponde come minimo allo stato della tecnica 07/2011 (Direttiva Europea 2002/72/CE).

Testo in italiano a cura di Claudio Chini.

The logo for Hymer, featuring a stylized blue 'H' symbol followed by the word 'HYMER' in a bold, blue, sans-serif font.

HYMER AKTIENGESELLSCHAFT
Postfach 1140
88330 Bad Waldsee
www.hymer.com

www.facebook.com/hymerAG

