

**NIESMANN  
+ BISCHOFF**

*Für die schönste Zeit im Leben*

Für die schönste Zeit im Leben

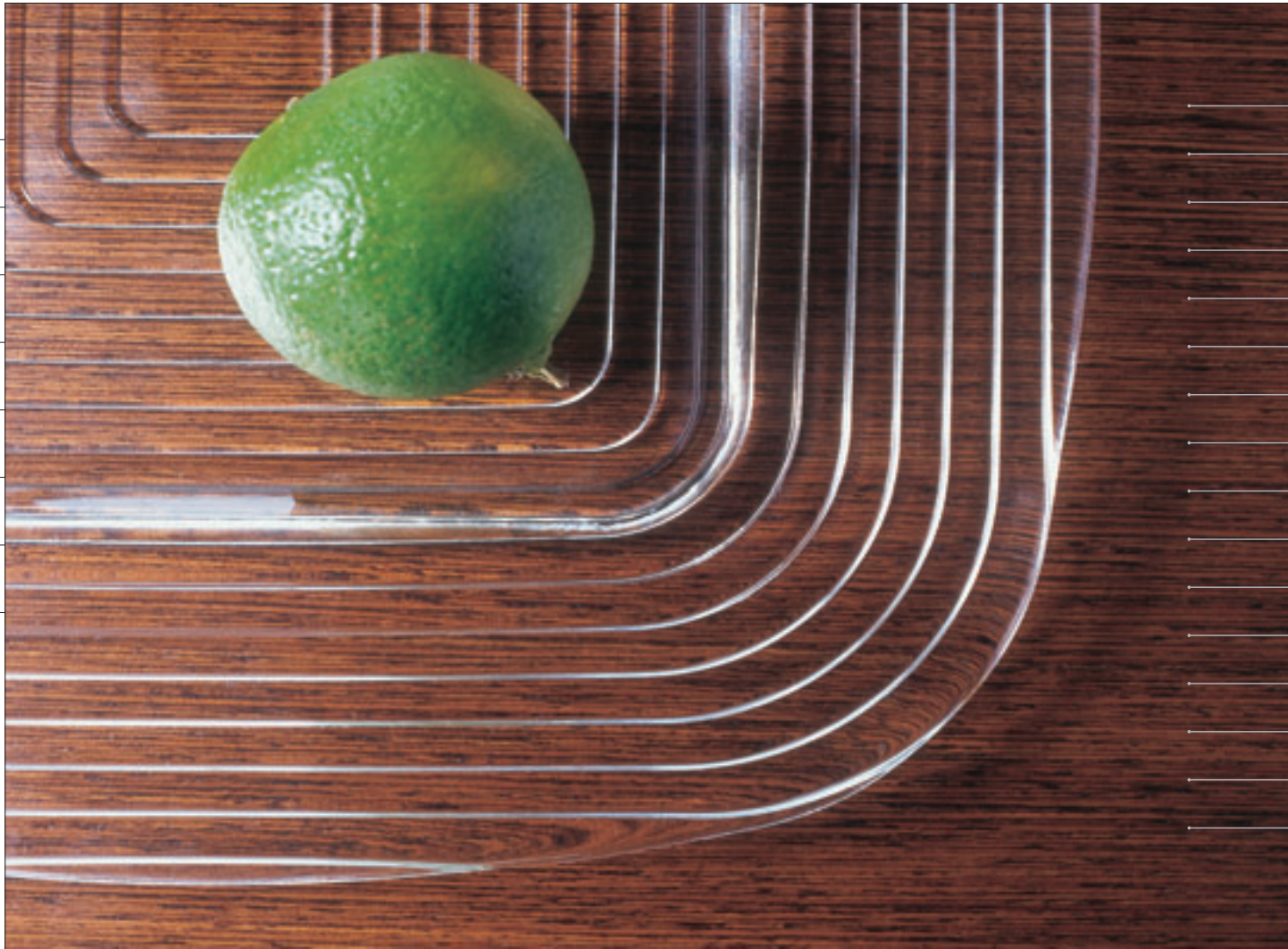



Mit besonderer Empfehlung aus dem Hause Niesmann+Bischoff

*Für die schönste Zeit im Leben*

Dieses Buch ist ein Geschenk für



*Für die schönste Zeit im Leben*





# Niesmann+Bischoff

## Für die schönste Zeit im Leben

Seit über 25 Jahren

# 2008

### Inhalt

Tradition und Zukunft	6
<b>Arto – die neue Luxusklasse</b>	<b>8</b>
Ein Traum in »Macchiato« (z.B.: Arto 64 L)	12
Das verstehen wir unter der neuen Leichtigkeit: »Bianco« (z.B.: Arto 69 L)	14
»Crema« de la creme (z.B.: Arto 74 L)	16
Eine starke Mischung: »Mocca« (z.B.: Arto 74 LE)	18
Arto - wohnen, entspannen, genießen, kochen, ...	20
Und natürlich gibt es in jedem Arto viele schöne Details serienmäßig.	28
<b>Flair – die neue Premiumklasse</b>	<b>32</b>
Jetzt serienmäßig wahlweise in »Schlossberg-Ahorn« (z.B.: Flair 7100i)	34
... oder in der beliebten Ausführung »Bernstein-Kirsche« (z.B.: Flair 8000i L)	36
Genial: SKA-Komfortsitze und der mehrdirektional verschieb- und ausziehbare Systemtisch	38
Flair - das neue Raumkonzept (1, 2, 3, 4, 5)	40
Bis ins Detail nur vom Feinsten: für Menschen mit Flair.	54
Premiumanspruch serienmäßig	57
<b>Clou – die Königsklasse</b>	<b>58</b>
Das neue Individualkundenkonzept	60
<b>Stoffe und Polster</b>	<b>74</b>
Wählen Sie aus vier edlen Stoff-Leder-Kombinationen und zwei fantastischen Volllederausstattungen	
<b>Niesmann+Bischoff</b>	<b>90</b>
SKA-Komfortsitze, »BalanceFit«, Doppelboden, 2sided_Aluminium, intelligente Heizkonzepte, »Anti-Torsions-Box« u.v.m.	
Der Härtestest: fit für die Serie. Wir garantieren: geprüfte Qualität aus dem Hause Niesmann+Bischoff.	108

Die Luxusklasse. Die Premiumklasse. Die Königsklasse.

ARTO

FLAIR

CLOU

# Tradition und Zukunft

## Edle Reisemobile aus Meisterhand – seit über 25 Jahren

Im Prinzip haben sich die »Meisterschaften« der Handwerkskunst nie grundsätzlich verändert. Letztendlich haben auch vor hundert Jahren die Meistergilden ihre Leistung in den Dienst ihrer Kunden gestellt – Manufaktur der Extraklasse. Auch heute werden in Polch diese Disziplinen noch groß geschrieben.



Seit der zunehmenden Globalisierung unserer vollautomatisierten Welt sind viele Prinzipien und Werte verloren gegangen. Ohne Tradition und Rückbesinnung auf Tugenden und bewährte Strukturen kann sich aber auch ein erfolgreiches Unternehmen langfristig nicht weiterentwickeln. Das ist besonders wichtig, wenn es nicht um beliebige Produkte geht, die unbeseelt die Bänder der Massenfertigung verlassen und leidenschaftslos ihren Weg zum Konsumenten suchen, sondern individuelle Wertarbeit gefragt ist.

Verlässlichkeit, Stärke und Talent sind nicht nur erstrebenswerte, menschliche Charakterzüge, sondern sollten auch im Qualitätsbewusstsein, im Innovationsgeist und letztendlich im Wesen einer Sache erkennbar sein. Niesmann+Bischoff hat daher im Codex des Unternehmens die nachhaltige und qualitätsorientierte Fertigung exklusiver Reisemobile »par Excellence« festgelegt.

Wir führen ehrgeizige Ziele und stellen unsere langjährige Erfahrung und unser Talent leidenschaftlich in den Dienst der Entwicklung, Gestaltung und Realisation einzigartig schöner und luxuriöser Premiumfahrzeuge.

Jeder Handgriff sitzt, jedes »Meisterstück« wird im gesamten Prozess der Produktion in liebevoller Wertarbeit gefertigt.

Jedes Reisemobil, das im Werk die »Wertschöpfungskette« durchlaufen hat und alle anspruchsvollen Kriterien und Qualitätsvorgaben erfüllt, garantiert Ihnen viele Jahre lang Freude und Zufriedenheit mit Ihrem »Unikat«.

Mit weniger sollten Sie sich nicht zufrieden geben:

*Für die schönste Zeit im Leben*





Arto – die neue Luxusklasse

*Die Schöne*



2008



Die neue Luxusklasse

**ARTO**

ARTO

# Das neue Wohnkonzept mit den fantastischen SKA-Komfortsitzen

Und im Handumdrehen wird Ihr Reisemobil zum Wohnmobil





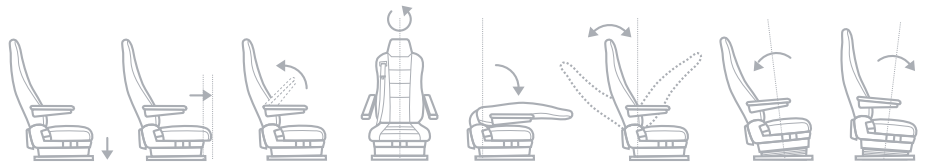

■ Mit den neuen SKA-Sitzen bietet die neue Luxusklasse einen einzigartigen Sitz- und Fahrkomfort. Fahrer- und Beifahrersitz passen sich perfekt Ihren persönlichen Gewohnheiten und Wünschen an.



# Ein Traum in »Macchiato«

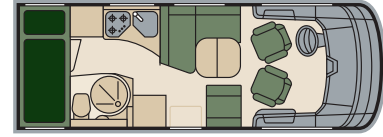

■ Über den Heckbetten findet der Gast geräumige Oberschränke mit beleuchteten Eckregalen für persönliche Utensilien.





Arto 64 L

ARTO



# Das verstehen wir unter der neuen Leichtigkeit: »Bianco«

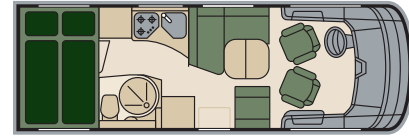

■ Helle Leder- und teflonbeschichtete Polsterstoffe, freundliche Vorhänge, akzentuierte Lichtstimmungen und schöne Hölzer sowie Beschläge wurden sehr sensibel aufeinander abgestimmt.





Arto 69 L

ARTO

# »Crema« de la creme

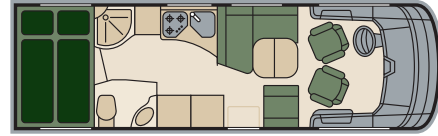

■ Der Gurt lässt sich bei Bedarf einfach hervorholen und während des Urlaubs praktisch und unsichtbar hinter dem Polster verstecken.







ARTO Arto 74 L

# Eine starke Mischung: »Mocca«

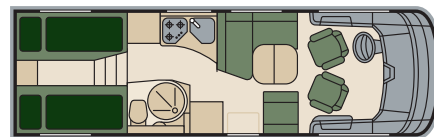

■ Ein fantastisches Extra des attraktiven MediaPakets ist der große 19"-TFT-Bildschirm hinter der Sitzbank, der sich einfach hervorholen und zudem problemlos in die gewünschte Blickrichtung ausrichten lässt.







Arto 74 LE

ARTO



# Das neue Tischkonzept – mit einer Hand kinderleicht zu bedienen



■ Der neue Tisch lässt sich mit einer Hand problemlos ein- und ausziehen und dem Anlass entsprechend positionieren: schnell und unkompliziert.

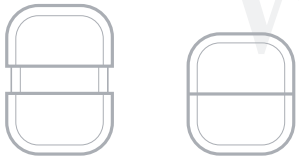

# wohnen

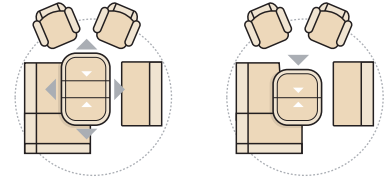

ARTO

Das neue Tischkonzept

Luxusapartment mit Einzelbetten

# entspannen







ARTO

Doppelzimmer mit Einzelbetten

# Wohnen und Schlafen auf höchstem Niveau genießen

■ Im Handumdrehen wird aus dem Wohnzimmer ein gemütliches Nachtlager.





Die beste Schlafgelegenheit

ARTTO



# Die neue mediterrane Küche: Noch mehr Bewegungsspiel- und Stauraum



# kochen

■ Küchen mit Profil. Wir haben uns an den führenden Herstellern und renommierten Küchenausstattern orientiert: breite Schübe mit Selbsteinzug sind daher selbstverständlich.





Hier kocht der Chef

ARTO

Und natürlich gibt es in jedem Arto viele schöne Details  
serienmäßig.

Die



**Außergewöhnliches Design**  
Der Arto 2008



**Praktisch** – Aufbautür mit  
elektrischer Zuziehhilfe



**Geräumig** – Die Garage mit  
niedriger Beladungskante



**Robust** – Noppenbeschichtete  
Siebdruckplatte in der Heckgarage



**Alles auf einen Blick** –  
dank großer Möbelklappen



**Blickfang** –  
Die beleuchtete Glasvitrine



**Praktisch** – Die ausziehbare  
Staubbox in der Sitzbank bei Modellen  
64 L, 69 L, 69 PL, 74 L und 74 LE



**Highlight** – Akzentbeleuchtung  
oberhalb der Hängeschränke



**Sicher** – Zentralverriegelung der  
Küchenunterschränke



**Sauber** – Ausziehbarer Müllbehälter  
mit Trennsystem

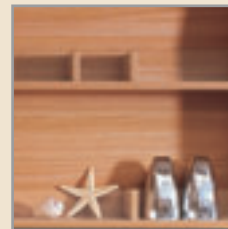

**Nützlich** – Schönes Holzregal  
mit flexibler Unterteilung und  
Plexiglasblenden



**Bequem** – Zugriffsmöglichkeit  
zum Doppelboden



# Luxusklasse



**Heiß** – Dreiflamm-Gasherd mit elektrischer Zündung



**Raumwunder** – Breite Küchenschubladen mit Einzugsmechanismus

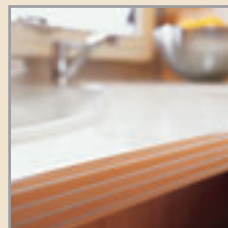

**Solide** – Küchenarbeitsplatte mit abgerundeter Kante

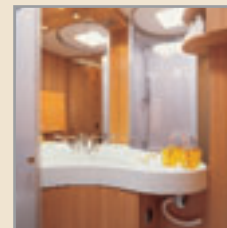

**Erfrischend** – Das Arto-Bad

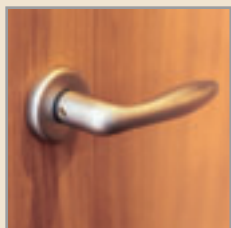

**Massiv** – Der Türgriff an der Badezimmertüre



**Multifunktional** – Die komfortablen SKA-Sitze

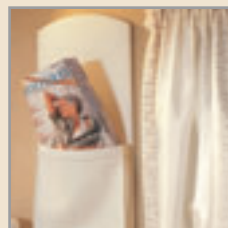

**Pfiffig** – Die Wandtasche aus Leder

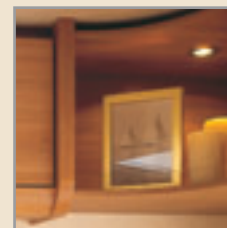

**Dekorativ** – Beleuchtete Eckregale im Heck-Schlafbereich

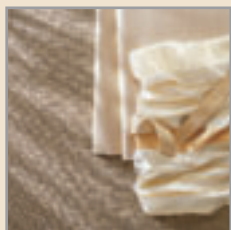

Stoff-Leder-Kombination »**Crema**«



Stoff-Leder-Kombination »**Mocca**«

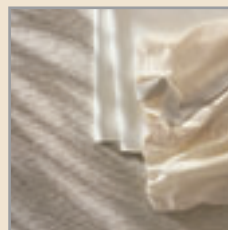

Stoff-Leder-Kombination »**Bianco**«

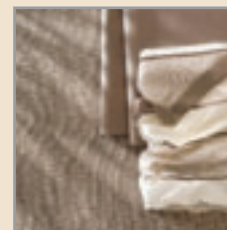

Stoff-Leder-Kombination »**Macchiato**«

# Arto – die neue Luxusklasse

*Für die Schönste*



Arto 64 EL

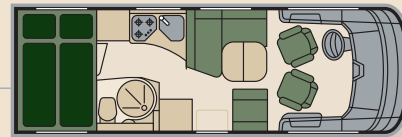

Arto 69 L

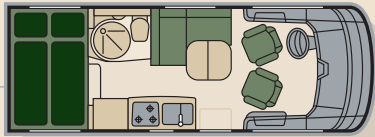

Arto 64 GL

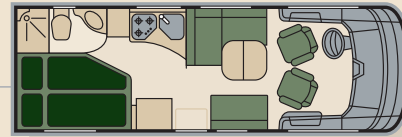

Arto 69 PL

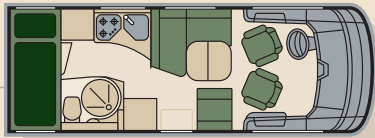

Arto 64 L

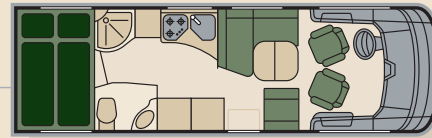

Arto 74 L



Arto 69 EL

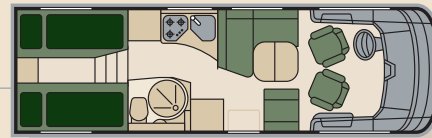

Arto 74 LE



2008

*Zeit im Leben*

## Luxus in Serie

- Basisfahrzeug: Fiat Ducato, Vierzylinder-Turbodiesel Common Rail Direct
- Hervorragendes Fahrverhalten durch leichteres, tiefer liegendes AL-KO-Breitspurfahrwerk
- Hochwertiger 30 mm Alu-Sandwich-Aufbau mit verrottungsfester Styrofoamisolierung und maximaler Verwindungssteifheit
- Stabile Decken-Wand-Verbindung ohne Kältebrücken
- Flächenbündig verklebte Panorama-Verbundglas-Windschutzscheibe mit Grünkeil und Aluminium-Isolations-Rollläden
- Motorhaube mit größerem Öffnungswinkel. Nachfüllen des Scheibenwaschwassers ohne Öffnen der Motorhaube möglich
- Doppelverglaste Fahrer- und Beifahrerfenster
- Doppelboden: neu mit Stützwänden aus verrottungs- und wasserfestem Kunststoffmaterial
- Wasser- und Abwassertank sowie Batterien sind frostsicher im Doppelboden integriert
- Geräumige Heckgarage mit niedriger Beladungskante dank abgesenktem Garagenboden
- Elektrisch bedienbare Doppeleinstiegsstufe
- Aufbautür mit elektrischer Zuziehhilfe und 2-fach Verriegelung
- Durchgehend ebener Fußboden im Wohnraum und Fahrerhaus
- Neue gurtintegrierte und drehbare SKA-Sitze, die sich harmonisch in den Wohnbereich einfügen
- Hochwertige Sofapolsterung in vier Stoff-Lederkombinationen wählbar
- Sitzbank gegenüber L-Sitzgruppe (nur bei 64 L, 69 L, 69 PL, 74 L und 74 LE) inkl. einsteckbarer Kopfstütze und ausziehbarer Staubox im Sitzkasten
- Mehrdirektional verschiebbarer Tisch, lässt sich per Einhandbedienung einfach ausziehen und wieder einfahren
- Eingelassener Dreiflammen-Edelstahl-Gasherd mit elektr. Zündung, Glasabdeckung und fest montiertem Glasspritzschutz an der Seitenwand
- Zentralverriegelung der Küchenunterschranke
- Breite Küchenschubladen mit Einzugsmechanismus
- Druckwasserversorgung
- Luftheizung von Truma (C6002), ermöglicht schnelle Aufheizung
- Gelbatterie 2 x 80 Ah

u. v. m.

ARTO

Die neue Luxusklasse

ARTO



Flair – die neue Premiumklasse

*Die Schöne*





ste & Art

2008



FLAIR

FLAIR

The next turn, turn as you see

# Der neue Flair: Jetzt serienmäßig wahlweise in »Schlossberg-Ahorn« ...

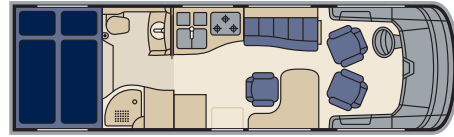

■ Aufgrund der großen Nachfrage wird die Serie 2008 wieder mit dem beliebten Möbeldekor »Schlossberg-Ahorn« angeboten. In Kombination mit der hellen Vollleder-Ausstattung (optional) wird der Flair zur einzigartigen Premium-Suite.







FLAIR Flair 7100i

... oder in der  
beliebten Ausführung  
»Bernstein-Kirsche«.

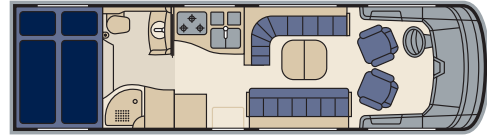

■ Der neue Flair verkörpert  
unsere klassisch moderne  
Einrichtungslinie in Perfektion.







Flair 8000i L

FLAIR



# Genial: SKA-Komfortsitze und der mehrdirektional verschieb- und ausziehbarer Systemtisch

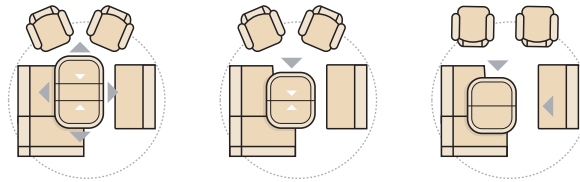

■ Mehrdirektional verschiebbarer Tisch, lässt sich per Einhandbedienung einfach ausziehen und wieder einfahren - kinderleicht!





FLAIR

# Flair

## Das neue Raumkonzept

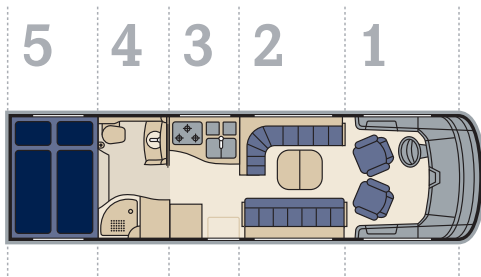

**1**  
Mit den fantastischen SKA-Komfortsitzen, optionaler Vollluftfederung und dem attraktiven Iveco Daily Vierzylinder-Turbodiesel, 176 PS und 6-Gang Getriebe, erleben Sie einen einzigartigen und konkurrenzlosen Fahrkomfort.

**2**  
Die neuen Modelle der Premiumklasse bieten einen wunderbaren Wohnkomfort mit hochwertigen und sehr bequemen Polstermöbeln, Akzentbeleuchtung und schönen Vitrinen.

**3**  
Offene mediterrane Küchenzeilen mit viel Stauraum, großer Arbeitsfläche und breiten Schüben mit Selbsteinzug bieten viel Bewegungsfreiheit und einige schöne und praktische Features serienmäßig.

**4**  
Ein großzügiges Raumbad trennt den Wohn- vom Schlafbereich.

**5**  
Der Zugang zum Schlafzimmer - mit Einzel- oder Doppelbetten - wird durch praktische Stufen im Heck erleichtert.







FLAIR

»Auf Wolke Sieben:  
Flair-Passagiere schweben mit der weltweit  
ersten Vollluft-Federung für den Iveco Daily  
wie auf Wolken«\*

# 1

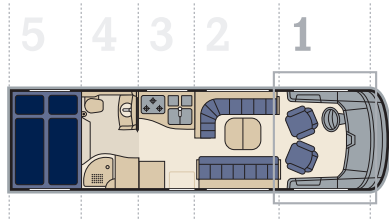

\* Promobil, Ausgabe 7/2007

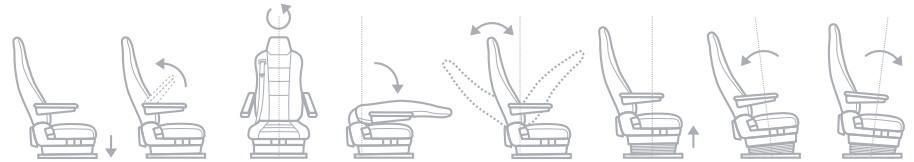





FLAIR



Moderne und hochwertige Polstermöbel  
ergeben eine harmonische Einheit  
in allen Modellen

2

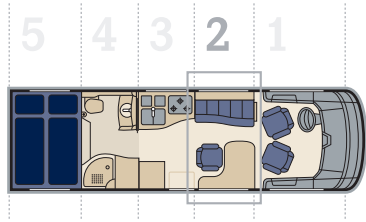

■ Die edlen Hölzer gibt es wahlweise in  
»Bernstein-Kirsche« oder »Schlossberg-Ahorn«





FLAIR

# Eine Empfehlung des Chefkochs: Lebenskunst für Genießer

# 3

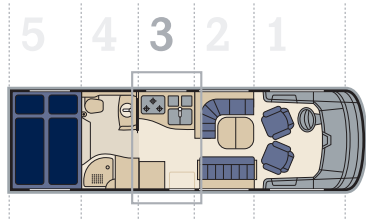

■ Ein attraktives Extra unseres Comfort-Paketes ist der Tec-Tower mit 175 Liter-Kühlschrank und integriertem Backofen sowie elektrischer Verriegelung, die beim Starten des Motors automatisch aktiviert wird.







FLAIR

# Die neuen Wellnesszonen: Entspannung für Körper und Geist.

# 4

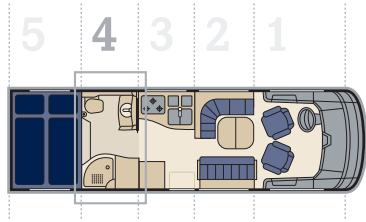

■ Ein Séparée für die Privatsphäre: Genießen Sie den großzügigen SPA-Bereich Ihrer Premium-Suite und lassen Sie sich im Raumbad verzaubern.





FLAIR



Oasen der Ruhe:  
Erholungsphasen inklusive.

5

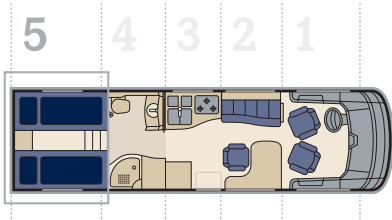

*Für die schönste Zeit im Leben*





FLAIR

# Reisen mit Flair – die besten Voraussetzungen »Für die schönste Zeit im Leben«



■ In der neuen Premiumklasse finden Sie eine einzigartige Kombination aus überzeugenden Innovationen und hochwertigen Designobjekten.

Rendering: **klüber design**







FLAIR

# Bis ins Detail nur vom Feinsten: Für Menschen mit Flair.

# Die



**Qualität und Innovationen** –  
Der Flair 2008



**Geräumig** – Die Garage  
mit niedriger Beladungskante



**Bequem** – Zugriffsmöglichkeiten  
zum Doppelboden



**Robust** – Noppenbeschichtete  
Siebdruckplatte in der Heckgarage



**Elegant** – Die beleuchtete Glasvitrine  
mit Halterung für Weingläser

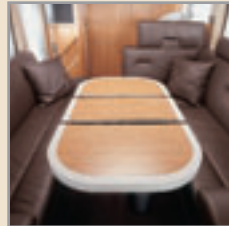

**Genial** – Das neue Tischkonzept  
mit Einhandbedienung  
(nicht bei 7100i und 8000i EB)

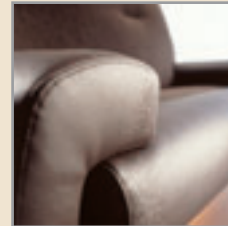

**Gemütlich** – Hochwertige Sofa-  
polsterung mit breiten Armlehnen



**Geschickt** – Zwei in die  
Küchenarbeitsplatte integrierte  
Abfallbehälter



**Pfiffig** – Kleine Eckregale mit  
Reling und Spot



**Ansehnlich** – Die beleuchtete  
Glasvitrine über der Aufbautür

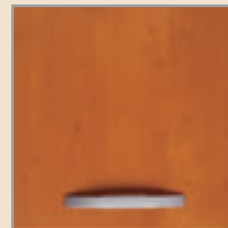

**»Schlossberg-Ahorn«** –  
Wieder im Programm

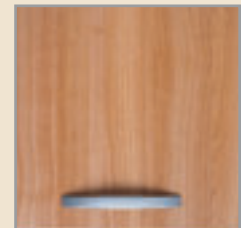

**»Bernstein-Kirsche«** –  
Passt perfekt zu allen Polstern

# Premiumklasse

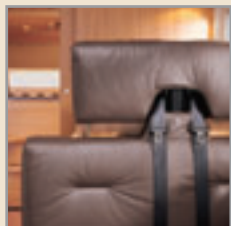

**Sicher** – L-Sitzgruppe mit höhenverstellbarer Kopfstütze, Sicherheitsgurte nur im Fahrbetrieb sichtbar

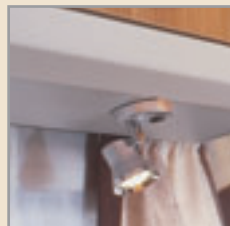

**Exklusiv** – Lederbezogene Leiste unterhalb der Hängeschränke

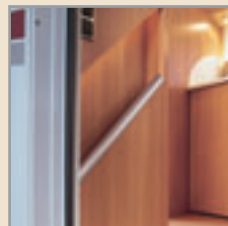

**Intelligent** – Beleuchteter Haltegriff im Eingangsbereich

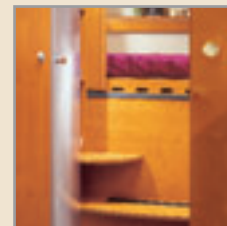

**Leicht zugänglich** – Die Trittstufen zum Heckbett im neuen Flair 7100i, 7100i C und 8000i L



**Raumwunder** – Breite Küchenschubladen mit Einzugmechanismus



**Clever** – Korbzug und Küchenschubladen mit Zentralverriegelung



**Massiv** – Metallgriffe an den Hängeschränken und Schubladen



**Wellness pur** – Das Flair-Bad

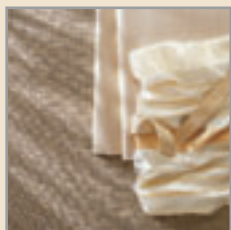

Stoff-Leder-Kombination »**Crema**«

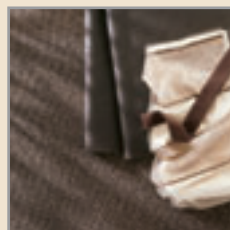

Stoff-Leder-Kombination »**Mocca**«

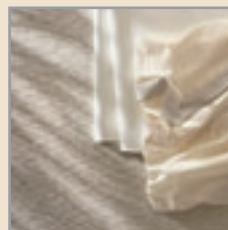

Stoff-Leder-Kombination »**Bianco**«

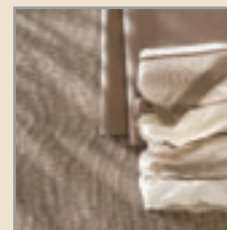

Stoff-Leder-Kombination »**Macchiato**«



# Flair – die neue Premiumklasse

*Für die Schönste*



Flair 7100i

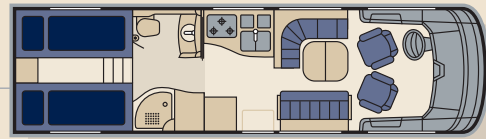

Flair 8000i CEB

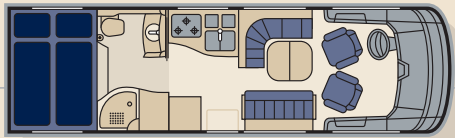

Flair 7100i C

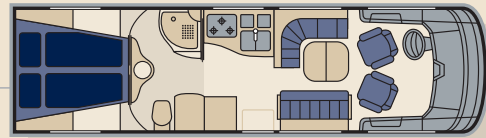

Flair 8000i CFB

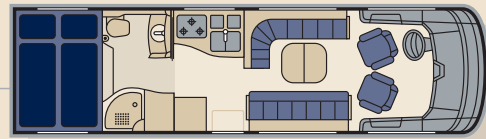

Flair 8000i L

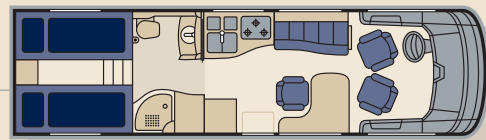

Flair 8000i EB

FLAIR

*Zeit im Leben*

## Premiumanspruch serienmäßig

- Basisfahrzeug: Iveco Daily, Vierzylinder-Turbodiesel Common Rail Direct
- Hochwertiger 40 mm Alu-Sandwich-Aufbau mit verrottungsfester Syrofoamisolierung und maximaler Verwindungssteifheit
- Stabile Decken-Wand-Verbindung ohne Kältebrücken
- Flächenbündig verklebte Panorama-Verbundglas-Windschutzscheibe mit Grünkeil und Aluminium-Isolations-Frontrollladen
- Großzügiger Zugang zum Motorraum ermöglicht z.B. schnellen Austausch der Starterbatterie
- Doppelverglaste Fahrer- und Beifahrerfenster
- Doppelboden: neu mit Stützwänden aus verrottungs- und wasserfestem Kunststoff-Material
- Wasser- und Abwassertank sowie Batterien sind frostsicher im Doppelboden integriert
- Geräumige Heckgarage mit niedriger Beladungskante dank abgesenktem Garagenboden
- Aufbautür mit Dreipunktverriegelung und Fliegenschutz
- Elektrische Doppel-Einstiegsstufe
- Außenspiegel in Bus-Optik mit Weitwinkel
- Isolationsausstellfenster mit thermisch getrenntem Aluminiumrahmen und Einhebelbedienung
- Durchgehend ebener Fußboden im Wohnraum und im Fahrerhaus
- Möbel in zwei Holzfarben wählbar
- Wahlweise „Raumbad“ oder „Separates Bad“
- Hochwertige Sofapolsterung in vier Stoff-Lederkombinationen wählbar
- Neue gurtintegrierte, drehbare und höhenverstellbare SKA-Sitze, die sich harmonisch in den Wohnbereich einfügen
- Mehrdirektional verschiebbarer Tisch, lässt sich per Einhandbedienung einfach ausziehen und wieder einfahren (nicht bei Modellen 7100i und 8000i EB)
- Breite Küchenschubladen mit gedämpften Selbststeinzügen
- Zentralverriegelung der Küchenschubladen
- Eingelassener Dreiflammen-Edelstahl-Gasherd mit elektrischer Zündung, Spritzschutz und Glasabdeckung
- Zwei in die Küchenarbeitsplatte integrierte Abfallbehälter
- Warmwasserheizung (Alde 3010) für Gas- oder Strombetrieb mit thermostatischer Regelung, Wandkonvektoren und Heizschlangen im Wohnraum und Doppelboden, elektrische Heizpatrone 230 V, 2 x 1000 W (3.000 W Heizleistung im Gasbetrieb)
- Druckwasserversorgung
- Gelbatterie 2 x 140 Ah

u.v.m.

FLAIR

Clou - die Königsklasse

*Für die schönste Zeit im Leben*







reddot design award

2008



CLEW

Die Königsklasse

CLEW

Clew 990

# Clou - Das neue Individualkundenkonzept

*Für die Schönste*

## Edle Reisemobile aus Meisterhand ab 299.000,- Euro

- Basierend auf diesen beiden Clou-Grundmodellen der Serie 990 gestalten wir exklusive Reisemobile der Königsklasse. Im Rahmen des Individualkundenkonzepts lassen sich fast alle Wünsche verwirklichen.
- Niesmann+Bischoff konzipiert, entwickelt, gestaltet und realisiert seit über 25 Jahren edle Reisemobile der Extraklasse. Die Beratung und der kontinuierliche, persönliche Dialog mit unseren Individualkunden hat in vielen Jahren einzigartige Clou-Modelle in der Königsklasse möglich gemacht. Der exklusive Auftrag motiviert unser Experten- und Entwicklungsteam immer wieder zu Höchstleistungen und bietet dem engagierten Stab der Handwerksmeister, Konstrukteure und Designer neue Herausforderungen, um daraus zukunftsweisende Ideen und Prinzipien auch für die Serienfertigung unserer Luxus- und Premiumklasse zu übernehmen.

Wir gestalten »Meisterstücke« auf höchstem Qualitätsniveau:

**Für die schönste Zeit im Leben.**

ClouLiner 990 SL

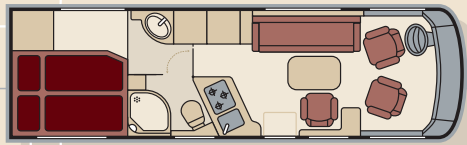

ClouLiner 990 SG

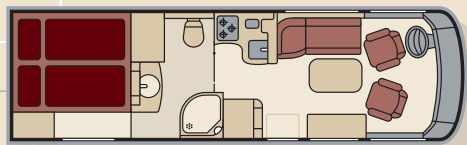

2008

*Zeit im Leben*



CLOU

Die Königsklasse

CLOU



# Clou 990

## »Haute cuisine« für Feinschmecker

Nur das Beste vom Besten

■ Im ClouLiner wird Kochen zur eigenständigen Kunstform und zum persönlichen Kulturgut.





# Technik vom Feinsten

## Die Königsklasse verpflichtet!

■ Der ClouLiner verbindet Funktionalität und Design auf höchstem Niveau - Intelligente Lösungen und Innovationen sind hier selbstverständlich.







Die Königsklasse

ClouLiner

# ClouLiner

## Jedes Meisterstück ist ein Unikat: »Blue Session«



■ In jedem Modell der Königsklasse stecken ganz persönliche Urlaubserinnerungen.





Die Königsklasse

CLON



# ClouLiner

## Luxus mit der persönlichen Note

■ Die Königsklasse ist immer auch ein Stück Extravaganz. Unser Individualkundenkonzept hilft Ihnen dabei, die richtige Lösung zu finden.





Die neue Klasse

Clou

Schönheit ist eine Sinnesempfindung,  
die uns ein gutes Gefühl gibt.

Ihr persönlicher Geschmack ist das Einzige, was zählt.

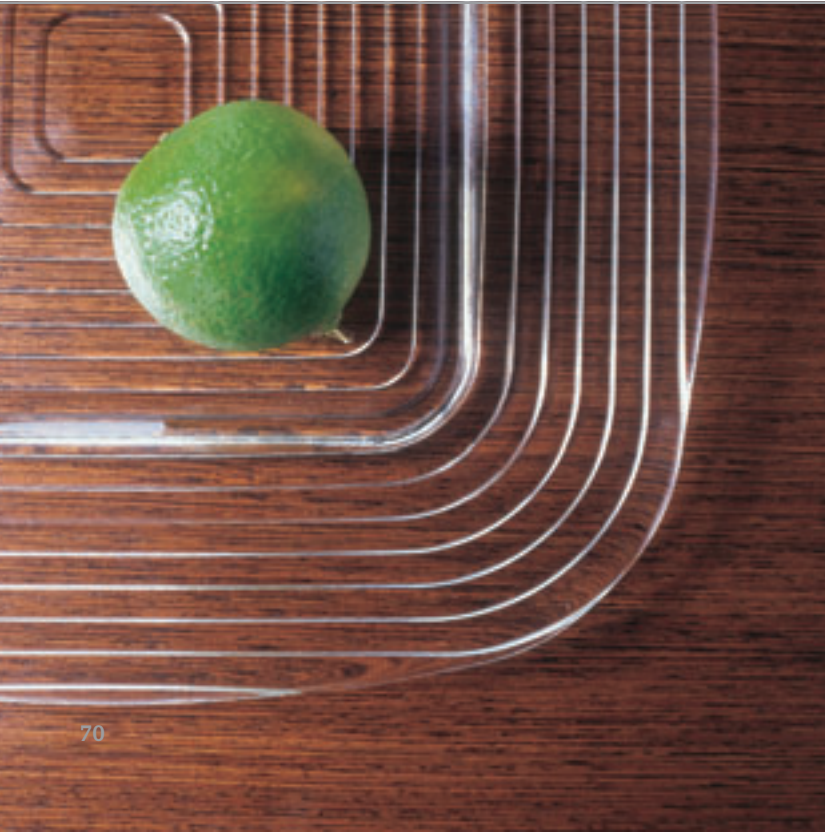





## Mehr braucht man nicht, um glücklich zu sein.

Inspiration ist die Basis für gute Ideen.  
Kreativität ist der Schlüssel, die Dinge des Lebens schön zu gestalten.  
Lassen Sie sich von uns dazu inspirieren und genießen Sie Ihr Leben,  
Sie haben es sich verdient.

Wir gestalten individuelle Luxusliner:  
**Für die schönste Zeit im Leben**

# Unser Individualkundenkonzept Mobile Villen und Premiumsuiten ab 299.000,- Euro

# Die

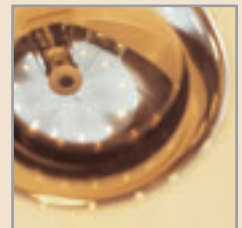
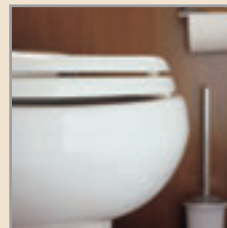
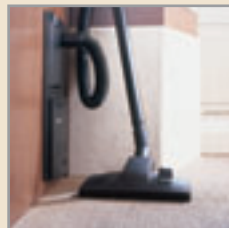
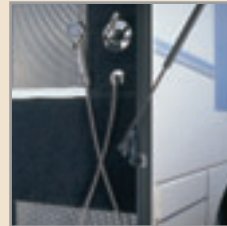
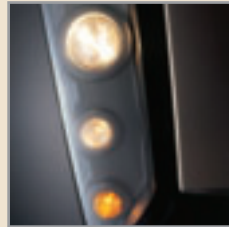

# Königsklasse

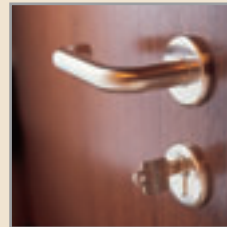
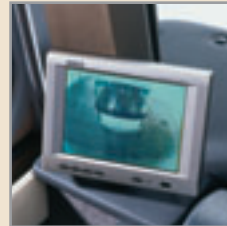
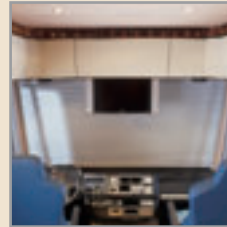



# Stoffe und Polster

Wählen Sie aus vier edlen Stoff-Leder-Kombinationen  
und zwei fantastische Vollelederausstattungen

## Serienausstattung

[1]  
Macchiato

[2]  
Bianco

[3]  
Mocca

[4]  
Crema

## Sonderausstattung

[5]  
Classico

[6]  
Fantastico

■ Hochwertige Stoffe und Polster, erstklassige Lederqualitäten, hervorragender Ansitzkomfort.





5

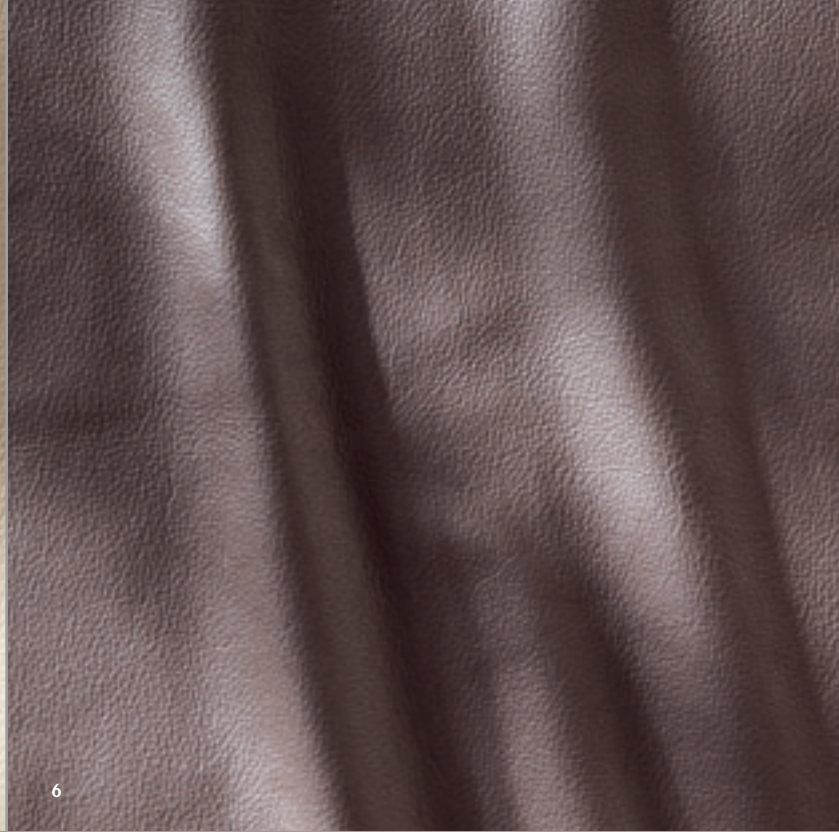

6



3



4



# Alle Stoff- und Lederausstattungen auf einen Blick

Exemplarisch dargestellt als Solitär in der klassischen Sofaform des Flair 7100i C.



Fantastico



Classico



Bianco



Mocca



Macchiato



Crema



# Dekokissen – das besondere Extra

Sie erhalten die schönen Kissen jeweils als 2er-Set im Rahmen unseres umfangreichen Sonderausstattungsprogramms.



Fantastico



Macchiato

Mocca



Bianco

Crema



Classico

# Macchiato

Stoff-Leder-Kombination und Dekokissen









# Bianco

Stoff-Leder-Kombination und Dekokissen





# Mocca

Stoff-Leder-Kombination und Dekokissen







# Crema

Stoff-Leder-Kombination und Dekokissen









# Fantastico

Volllederausstattung und Dekokissen





# Classico

Volllederausstattung und Dekokissen







Arto – Die Luxusklasse  
Flair – Die Premiumklasse  
Clou – Die Königsklasse





# Site & Start

2008



ARTO

FLAIR

CLOW



SKA-Komfortsitze, »BalanceFit«, Doppelboden, 2sided-Aluminium, intelligente Heizkonzepte, das dreidimensionale »Anti-Torsions-Box«-Prinzip u.v.m. garantieren beste Voraussetzungen für höchste Qualität und besten Fahrkomfort.

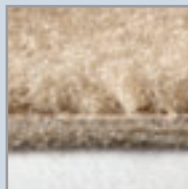
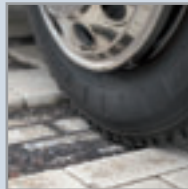

Sie erwarten von einem Reisemobil der Luxus- oder Premiumklasse mit Recht mehr als nur ein Fortbewegungsmittel mit Schlaf-, Wohn-, Aufenthaltsraum und einer praktischen Kochnische.

Die Bewertung der Schönheit unserer Modelle überlassen wir Ihrem persönlichen guten Geschmack. Wir sind uns aber sicher, dass wir Ihnen in unserem Markenbuch einige sehr schöne Seiten unserer Reisemobile präsentieren konnten.

Aufbau, Fahrkomfort und -sicherheit, Langlebigkeit, Wohnwert, Heiz- und Klimatechnik und letztendlich auch die Ausstattung sind jedoch messbare Größen, die unter kritischer Begutachtung auch objektiv bewertet werden können.

Lernen Sie uns jetzt von unserer besten Seite kennen und lassen Sie sich davon überzeugen, dass Sie dieses Leistungs- und Qualitätsspektrum so nur aus unserem Hause erwarten dürfen.

Vergleichen Sie selbst. Treffen Sie die beste Entscheidung...

*Für die schönste Zeit im Leben*



ARTO

FLAIR

CLOU

## Weltpremiere im Flair:

Die erste Vollluftfederung für Reisemobile auf Basis des Iveco Daily – eine exklusive Option, auf die Sie nicht verzichten sollten.



Aus der konstruktiven Zusammenarbeit der beiden Partner Goldschmitt und Niesmann+Bischoff entstand für den Flair eine Sensation: die weltweit erste Vorderachsluftfederung und damit erste Vollluftfederung für den Iveco-Daily. Die exklusiv für unser Haus entwickelte Lösung ermöglicht eine komfortablere Federabstimmung und beschert dem Flair einen konkurrenzlosen Fahrkomfort. Doch die Vollluftfederung hat nicht nur im Fahrbetrieb enorme Vorteile: Mit ihrer Hilfe lässt sich das Reisemobil bis zu 60 Millimeter über die eigentliche Fahrstellung hinaus anheben. Diese Möglichkeit bietet sehr große Vorteile, etwa bei der Einfahrt auf Fähren oder dem langsamen Rollen über unwegsame Passagen auf naturbelassenen Stellplätzen. Mit der neuen Vollluftfederung passieren Sie solche Hindernisse künftig ganz gemütlich und problemlos ohne Aufsetzgefahr. Zudem lässt sich das Fahrwerk rund 70 Millimeter aus der Fahrstellung absenken. Der Einstieg wird damit noch bequemer.

Die vollautomatische Regelung wird über einen Zentralrechner gesteuert und sorgt über vier einzelne Radsensoren für eine optimale Fahrposition, unabhängig vom Beladungszustand des Fahrzeugs – ein bis heute nie dagewesener Fahrkomfort. Ein Extra der besonderen Art: Die Fahrstellung wird – egal ob das Fahrzeug abgesenkt oder angehoben gestartet wird – ab einer Fahrgeschwindigkeit von ca. 15 km/h durch die starken Kompressoren automatisch eingenommen.



## Der renommierte Fahrwerksveredler Goldschmitt kooperiert exklusiv mit Niesmann+Bischoff

Das von Dieter Goldschmitt gegründete und geführte Unternehmen aus dem badischen Höpfingen im Odenwald genießt zweifellos Weltruf für seine Fahrwerksveredelungen mit Luftfedern und vollautomatischen Hubstützenanlagen. Die Zeit war reif, um im Premiumsegment der Reisemobilbranche einen adäquaten Partner zu suchen, mit dem man gemeinsam eine große Herausforderung meistern wollte: Die erste Vollluftfederung für Reisemobile auf Basis des Iveco Daily - **Weltpremiere!**

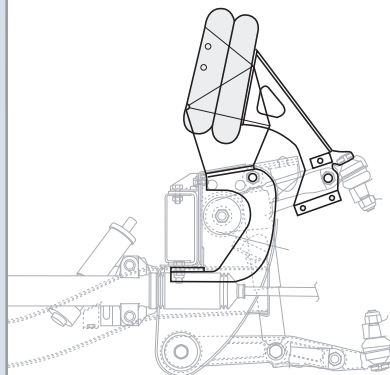
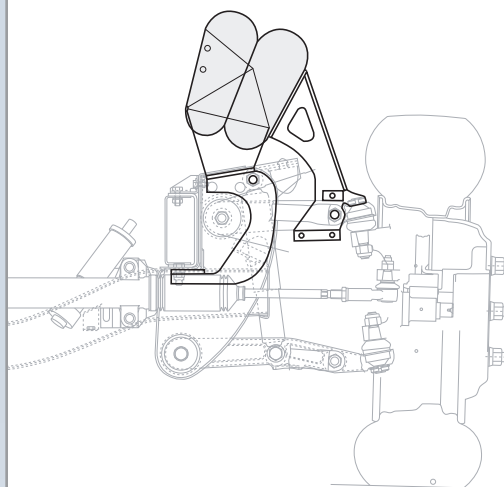
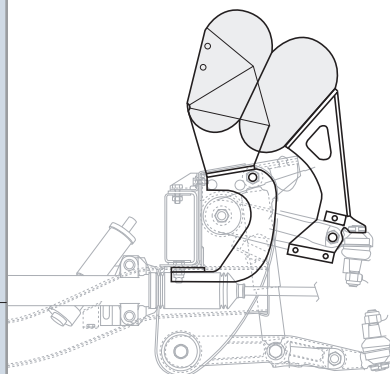

# FLAIR

FLAIR

## SKA-Sitze – serienmäßig in allen Modellen.

Dieser Sitzkomfort ist auf langen Reisen und für gemütliche Runden ein absolutes »Muss« für Reisemobile dieser Klasse.



### SKA-Komfortsitze – in allen Modellen serienmäßig.

Niesmann+Bischoff bietet ab sofort in allen Modellen der Luxus-, Premium- und Königsklasse die neuen Komfortsitze serienmäßig an. Die modernen Sitze sind auf der Fahrer- und Beifahrerseite mit integrierten Sicherheitsgurten ausgestattet, die Sie, wenn Ihr »Chefsessel« zum Wohnmöbel wird, kaum mehr wahrnehmen werden. Die Sitze sind multifunktional verstellbar und verfügen über eine Vielzahl unterschiedlichster Hebel und Einstellungsmöglichkeiten, damit Sie den Sitz beinahe unbegrenzt Ihren persönlichen Sitz- und Fahrgewohnheiten anpassen können.

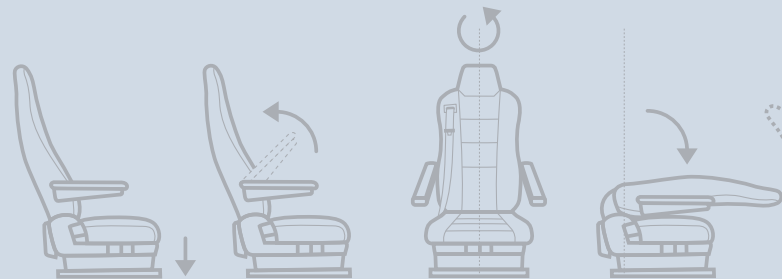

\* nur im Flair möglich



und vieles mehr...

Während der Reise können die Sitze problemlos in eine sehr bequeme und sichere Fahrposition gebracht werden. Die ergonomischen Vorzüge der SKA-Sitze machen sich besonders auf langen Reisen bemerkbar: Die lange Rückenlehne mit integrierter Kopfstütze und ausgeprägter Lendenwirbelstütze sorgt für hohen Komfort bei stundenlangem Sitzen. Die feinstufige Höhen- und Neigungseinstellung garantiert eine spürbar bessere Sitzhaltung und eine entspannte Fahrt (im Flair und Clou ist zusätzlich auch die Sitzhöhe verstellbar). Für die Position am Esstisch können Sie den Sitzwinkel, je nach Körpergröße und Gewicht, individuell variieren. Die Bedienelemente sind ergonomisch geformt und ermöglichen eine bequeme Einstellung für eine entspannte Sitzposition. Kurz und gut: ein erstklassiger Sitz für Ihre Reise.

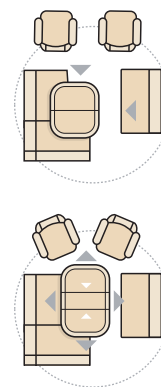
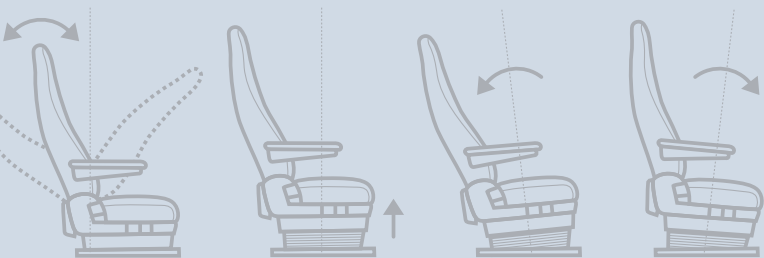

Mit einem Handgriff lassen sich die Sitze aus der Fahrposition in die Wohnsitzgruppe integrieren. Einfach Tisch ausmitteln, bei Bedarf ausziehen: fertig.

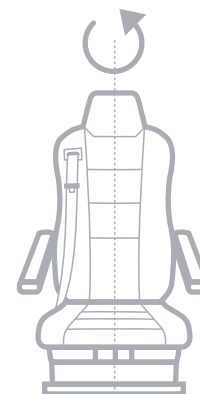
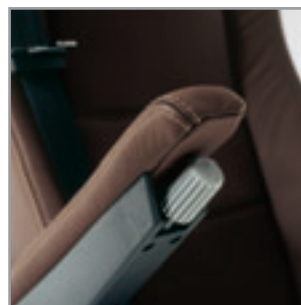



# Die Kunst, ein perfektes Reisemobil zu konstruieren.

Niesmann+Bischoff ist diesem Ziel ein großes Stück näher gekommen.



1

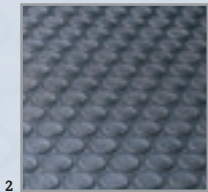

2

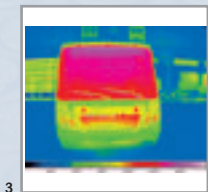

3

Grundsätzlich werden Sie in unserer Serienausstattung viele Besonderheiten finden, die Sie bei einigen Wettbewerbern nicht einmal als Option erhalten können. Wer sich für den Kauf eines „Luxusliners“ entscheidet, sollte daher unbedingt alle Angebote, die der Markt derzeit bietet, gründlich prüfen und vor der Investition nicht nur Preise und Design, sondern auch wichtige Details und Ausstattungskomponenten vergleichen – es lohnt sich! In allen Modellen unseres Hauses wird großer Wert auf Qualität und praxisorientierte Konzeptlösungen gelegt:

- Der großzügige Zugang zum Motorraum ermöglicht beispielsweise einen schnellen und unkomplizierten Austausch der Starterbatterie.
- Eine separate Sicherungsbox mit LED-Leuchten für Defektanzeige lässt bei Stromausfall die Ursache schnell orten und das Problem beheben.
- Die Garagenabsenkung bietet eine niedrige und damit komfortable Höhe zum Be- und Entladen der Garage (Abb. 1).
- Bei den großzügigen Heckgaragen (siehe große Abbildung rechts: Arto) werden Sie nicht nur von der handwerklichen Genauigkeit und Sauberkeit der Ausführung begeistert sein. Gönnen Sie sich die Freude und zählen Sie einmal die Anzahl der verwendeten Schrauben, die in regelmäßigen Abständen die Kantenleisten passgenau fixieren.

■ Die Garagenwanne wird in Sandwichbauweise – außen Aluminium, innen mit einer robusten, wasserfesten Siebdruckplatte und Noppenbelag – gefertigt und ausgekleidet. Eine Rutschgefahr wie z.B. bei Riffelblech wird damit weitgehend vermieden. Zudem schützt unser Boden vor Wasserschäden und dämmt Geräusche, die beispielsweise auf einem Metallboden kaum zu vermeiden sind (Abb. 2).

■ Ganz einfach lässt sich auch die elektrisch ausfahrbare Doppeltrittstufe bedienen und ermöglicht so einen komfortablen Zugang in das Reisemobil.

■ Die Aufbauartüre ist beim Arto durch eine Zweipunktverriegelung mit elektrischer Zuziehhilfe, beim Flair durch eine Dreifach-Verriegelung gesichert.

■ Doppelverglaste Schiebefenster an Fahrer- und Beifahrerseite sollten in keinem Reisemobil fehlen und ermöglichen bessere Isolationswerte – gerade im vorderen Bereich des Fahrzeugs, in dem das serienmäßige Hubbett einen warmen und gemütlichen Schlafplatz bieten soll.

■ Die Wärmekamera (Abb. 3) zeigt deutlich, wie groß der Wärmeverlust im Bereich der Windschutzscheibe ohne entsprechende Maßnahmen ist. Serienmäßige Isolations-Rolläden bzw. der im günstigen Comfort-Paket enthaltene elektrische Frontrölläden beugen diesem Wärmeverlust bestens vor.



4

■ Ebenfalls serienmäßig erhalten Sie im neuen Arto zwei 80 Ah-Gelbatterien (optional gibt es auch eine dritte Aufbau-batterie) sowie ein großes Ladegerät mit 35 A. Im neuen Flair befinden sich zwei 140 Ah-Batterien und ein Ladegerät 35 A. Erfahrungsgemäß reichen diese Kapazitäten für etwa drei Tage im Arto und ca. vier Tage im Flair bei durchschnittlichem Stromverbrauch ohne geladen zu werden.

■ Ein besonderes Highlight beim Flair ist der durchgängige Doppelboden: mehr Stauraum, mehr Wohnkomfort. Der feine Unterschied: Niesmann+Bischoff verwendet als statisches Element Stützwände aus verrottungsfreiem PPC-Material (Abb. 4). Dieses spezielle Kunststoffmaterial kann weder Wasser aufsaugen noch bei Belastung knarren. Hier können keine Kapillarkräfte (wie z.B. bei Holz) wirken, die Wasser nach oben ziehen könnten. Unsere Lösung ist einfach, sauber und langlebig. Im Doppelboden verlaufen auch zusätzliche Heizschlangen der Warmwasserheizung, die einen fantastischen Komfort im Wagen ermöglichen.



NIE

ARTO

FLAIR

CLOW

# Qualität ist die Summe vieler guter Komponenten.

## Niesmann+Bischoff verfügt über ein ausgezeichnetes Qualitätsmanagement und viele gute Ideen.



1



2

Bei Niesmann+Bischoff genießen Sie die Vorteile aus über 25 Jahren Erfahrung im Fahrzeugbau der Extra-Klasse. Nicht zuletzt profitieren Sie dabei auch von der systematischen Auswahl geeigneter Verbundwerkstoffe und Materialien unter Berücksichtigung ökonomischer und ökologischer Erfordernisse: kompromisslos in Qualität und Leistung - schließlich geht es um Ihre Sicherheit und nachhaltige Freude an einem Reisemobil unseres Hauses. Einen kleinen Auszug davon möchten wir Ihnen nicht vorenthalten:

■ Torx (von engl. Torque = Drehmoment) ist eine Markenbezeichnung für ein Schraubenprofil in Vielrundform - eine Weiterentwicklung von Kreuzschlitzschrauben und Innensechskant (Inbus) als Werkzeugaufnahme, z.B. in Senkkopfschrauben (Abb. 1). Abbildung 2 zeigt das sechszackige Sternprofil mit abgerundeten Spitzen und Ecken. Aufgrund der senkrecht verlaufenden Antriebsflächen treten keine Rückschubkräfte (Axialkräfte) auf und sorgen für optimale Kraftübertragung. Dies erleichtert es, Akkuschrauber mit hohen Drehmomenten für ein rasches Befestigen ohne Beschädigung des Innenprofils der Schrauben zu verwenden.

Bei der Fertigung in Polch werden überwiegend Torx-Schrauben verwendet. Maximales Drehmoment beginnt im Hause Niesmann+Bischoff eben bereits bei der kleinsten Schraube.

■ Unsere Stoff-Lederkombinationen und Sitzgruppen haben neben den optischen, haptischen und qualitativen Materialvorzügen, wie die wasser- und schmutzabweisende Oberflächenbeschaffenheit (die große Abbildung rechts zeigt einen Ausschnitt des Polsterstoffes mit serienmäßiger Latex- und Teflonbeschichtung), viele weitere Vorzüge, die das Wohnen und Reisen sehr behaglich machen:





3



4

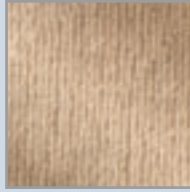

5

Maximalen Sitzkomfort bieten die Polster mit 3-fach Aufbau aus speziellem Kaltschaum in Top-Qualität mit hoher Rückstellgeschwindigkeit und geringem Nachlassen der Elastizität. Hochwertige Nähte (Abb. 3) und variable Kopfstützen bereiten Ihnen auch nach vielen Jahren noch Freude am Produkt.

Die außergewöhnlich hohen Richtlinien an Polsterung und Materialqualität in unserem Hause haben eine lange Tradition. Alle Materialien sind geprüft und werden nach den Kriterien Scheuerfestigkeit, Licht- und Reibeechtheit, Höchstzugkraft, Brandverhalten, Wasser- und Druckbeständigkeit und Fleckschutz ausgewählt. Unsere Materialien liegen alle zwischen Klasse A und B (auf einer Skala bis Klasse E).

- Die herausnehmbaren, gekettelten Teppichböden in der neuen Luxus- und Premiumklasse erfüllen selbstverständlich auch die hohen Qualitätsanforderungen unseres Hauses. Die gummierte Rückseite schafft Rutschsicherheit und einen guten Stand im Fahrzeug.

- Auf den Abbildungen 4 und 5 sehen Sie die hochwertigen Wand- und Deckenverkleidungen. Alle Verkleidungen sind schall- und wärmeisolierend.



ARTO

FLAIR

CLOU

# Innovationsfreude schafft technischen Fortschritt: »BalanceFit« ist eine daraus resultierende logische Konsequenz.



1



2



3

Das Be- und Entladen ist eine viel diskutierte Herausforderung, mit der jede Reise beginnt. Über die großen Garagen, den einfachen Zugang und die niedrige Beladehöhe aufgrund der Garagenabsenkung haben wir bereits berichtet. Neben dem Zuladevolumen – für das wir sehr viel Raum geschaffen haben – sind auch das Gewicht und die Verteilung wichtige Parameter.

Bei allen Reisemobilen spielt hier eine ausgewogene Achslastverteilung die wesentliche Rolle. Es gilt zu vermeiden, dass die Vorderachslast im Leerzustand zu hoch ist. Deshalb haben unsere Konstrukteure ein intelligentes Ausgleichskonzept für Sie entwickelt: »BalanceFit«.

Wie dieses Prinzip im Detail funktioniert, bleibt ein Geheimnis unserer Entwicklungsabteilung. Eines ist jedenfalls sicher: Einen Arto, Flair oder Clou können Sie in aller Ruhe beladen.

■ Das gesamte Daten- und Informationsmanagement ist im Flair vorbildlich geregelt: Eine mikroprozessorgesteuerte Bordelektronik mit BUS-Technik wird zentral verwaltet und überwacht. Alle wichtigen Informationen von der Batteriespannung bis zum Wasserstand werden im zentralen Steuer- und Kontrollpanel zusammengetragen und können über das Hauptpanel mittels LCD-Anzeigendisplay abgerufen werden. Änderungen – wie beispielsweise die Uhrzeit –, die Sie im Hauptpanel eingeben, werden automatisch auch an das Bett- und Armaturenpanel weitergeleitet. Selbstverständlich verfügt auch Arto und Clou über ein intelligentes Daten- und Informationssystem, in dem – wie im Flair – auch alle Lichtschalter mit Symbolen versehen sind und direkt zugeordnet werden können.





■ Optional bietet Niesmann+Bischoff für den Flair eine Zentralverriegelung mit Funkfernbedienung und Alarmanlage. Mit der Fernbedienung lassen sich die elektrische Doppeltrittstufe ausfahren sowie die Außenbeleuchtung über der Aufbau-tür ein- und ausschalten. Zur Alarmanlage ist auch ein GSM-Modul erhältlich, das im Alarmfall eine Meldung via Handy auslöst und zudem eine Ortungsmöglichkeit bietet.

■ Die oberen Umriss- und Seitenmarkierungsleuchten werden in wartungsfreier LED-Technik gefertigt. Die Leuchten werden harmonisch in die Form und das Außendesign integriert (Abb. 1-3) - Funktionsprüfungen sind selbstverständlich.

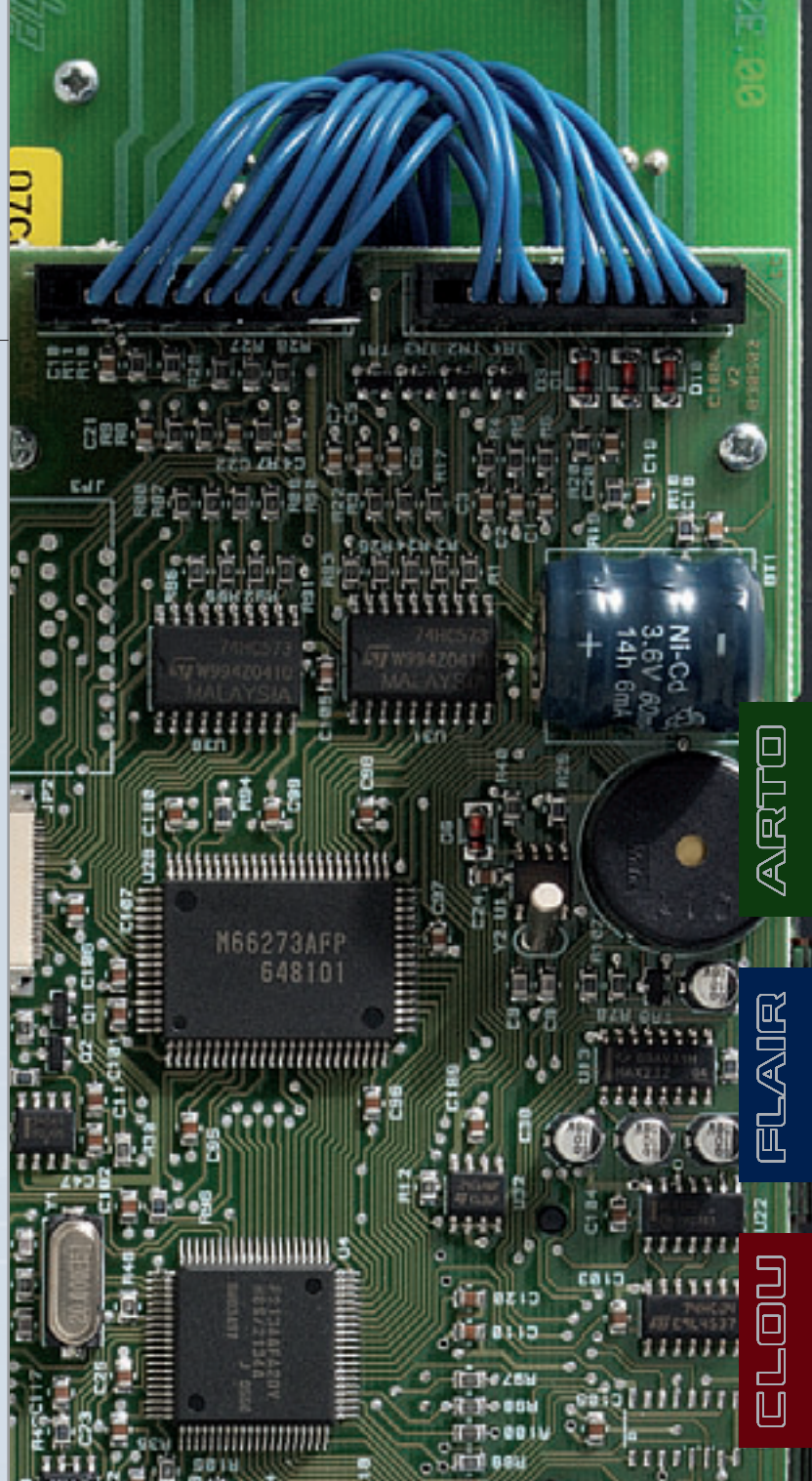

ARTO

FLAIR

CLOU



# Das rund-um-sorglos-Paket: »...passt, wackelt und hält dicht!«

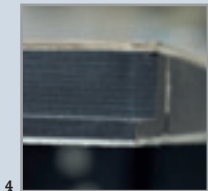
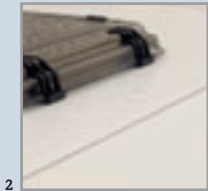

Niesmann+Bischoff verwendet nur hochwertige Dichtmittel und Klebstoffe renommierter Anbieter. Die bemerkenswerte, isolierende Wirkung von Polyurethan\* ist bis heute nach unserem Kenntnisstand nicht zu übertreffen. Dicht- und Klebstoffe auf der Basis von Polyurethan und MS-Polymer bilden die neueste Generation von Verfugungs- und Klebematerialien, die sich durch eine sehr gute Haftung auf vielen Untergründen, die hohe UV- und Witterungsstabilität sowie eine hohe Elastizität auch bei tiefen Temperaturen auszeichnet. Zudem bieten diese Materialien hervorragende Überlackierbarkeit mit lösemittelhaltigen und Dispersionsfarben. Kein Wunder, dass diese Klebe- und Dichtmittel aufgrund ihrer herausragenden Eigenschaften auch im Bau von Hochgeschwindigkeitszügen verwendet werden.

■ Stabile Seiten-Heckwand-Verbindungen garantieren spürbar mehr Wohnkomfort und minimieren Wärmeverluste. Für den Arto wird ein hochwertiger Alu-Sandwichaufbau in 30 mm, im Flair in 40 mm und im Clou in 50 mm Stärke verwendet. Diese Isolationswerte werden durch verklebte Teppichverkleidungen an den Wänden noch zusätzlich erhöht (Abb. 5).

Der vordere Übergangsbereich von Bugmaske zum Dach ist plan verbunden, vorbildlich isoliert, vermeidet einen Rückstau des Wassers und ermöglicht ein Abfließen nach vorne. Seitliche Leisten am Dach führen das Wasser ebenfalls nach vorne. Unschöne Schlieren und unnötige Verunreinigungen werden so an den Seitenwänden deutlich reduziert (Abb. 1 und 2).



\* Polyurethane (PU, DIN-Kurzzeichen: PUR) sind Kunststoffe oder Kunstharze, welche aus der Polyadditionsreaktion eines Dialkohols mit einem Diisocyanat entstehen. In aufgeschäumter Form ist PUR als Schaumgummi oder als Bauschaum bekannt.



■ Die Alu-Sandwich-Bauweise (2sided-Aluminium) mit langlebigem Styrofoamschaum bietet optimale Decken- und Wandverbindungen ohne Kältebrücken. Zudem werden damit die Außenwände besonders glatt und Innen bleibt es warm oder kühl – so, wie Sie es wünschen. Abbildung 3 zeigt sehr schön, wie unser 2sided-Aluminium auch im Übergang von Seitenwänden zur Decke lückenlos schließt. Abbildung 4 verdeutlicht den Aufbau in Schichten des Bodens, der mit einer durchgängigen GFK-Schicht abschließt und die Wände quasi versiegelt. Das schützt den Unterboden vor Nässe und Steinschlägen.

Auf der Folgeseite erfahren Sie, wie hervorragende Füll- und Dämmstoffe, hochwertige Materialien und 2sided-Aluminium in einem raffinierten Konzept ihre Vollendung finden...

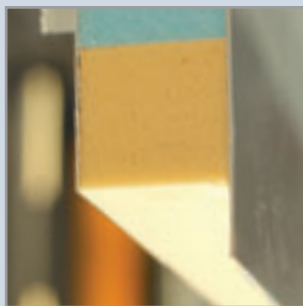
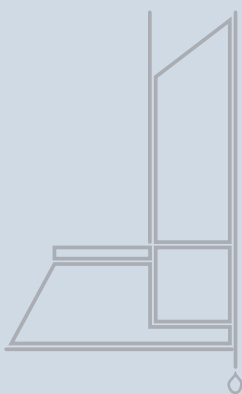

ARTO

FLAIR

CLOW

## Ein kleiner Geniestreich: Unser »Anti-Torsions-Box-Prinzip«.



1

Einfach und genial: unsere Entwickler und Konstrukteure haben sich für den Aufbau unserer hochwertigen Reisemobile eine einzigartige Konzeptlösung einfallen lassen: die »Anti-Torsions-Box«.



2

Das Prinzip ist simpel: überall, wo Kräfte wirken, treten Verdrehungen, Hebelwirkungen und Schubspannungen auf. Denken Sie an einen Tennis- oder Golfschläger. Wäre die Konstruktion unflexibel und fest, würde bei hoher Beanspruchung und starken Kräften der Schaft irgendwann nachgeben und brechen.



3

Bei einer Vollbremsung mit dem Reisemobil herrschen extrem hohe Schubkräfte, die bei einer schlagartigen Geschwindigkeitsreduktion den Aufbau einem Bruchtest unterziehen. Aber auch in unebenem Gelände, wenn beispielsweise nicht alle Räder Bodenkontakt haben, wird der Aufbau Ihres Fahrzeugs auf die Probe gestellt:

„auf biegen und brechen“!

Selbstverständlich bricht ein Wohnmobil nicht gleich auseinander. Doch Verformungen und Materialbeanspruchungen lassen sich nicht komplett vermeiden.

■ Unser Anti-Torsions-Box-Prinzip funktioniert wie eine in sich geschlossene Einheit zum Ausgleich auftretender Verwindungskräfte. Das bedeutet, dass die Konstruktion des „Aufbau-Containers“ in sich stabil ist und ohne Möbel auskommt. Möbel und Innenausbau haben damit primär keine statische Funktion. Der verwindungsfeste Aufbau wird durch die hochwertigen 2sided-Aluminium-Wände, eine problemlos begehbare Dachkonstruktion und die Einbindung des Doppelbodenkonzeptes gefertigt. Die eingesetzten Aluminiumprofile zwischen Dach und Seitenwänden (Abb. 1) sind auch für die feste Verschraubung der Möbel konzipiert. Diese erhöhte Stabilität sorgt für eine sehr angenehme Laufruhe und vermeidet Knarr- und Reibegeräusche der Möbel.

■ Die hochwertigen Klebe- und Dichtmittel haben eine hervorragende Isolationswirkung und verstärken den bewegungsaktiven und verbindungssteifen Aufbau. Der gezielte Einsatz unterschiedlicher Komponenten (Abb. 2) bietet auftretenden Kräften auch an den kritischen Stellen eine einzigartige Anti-Torsionswirkung.



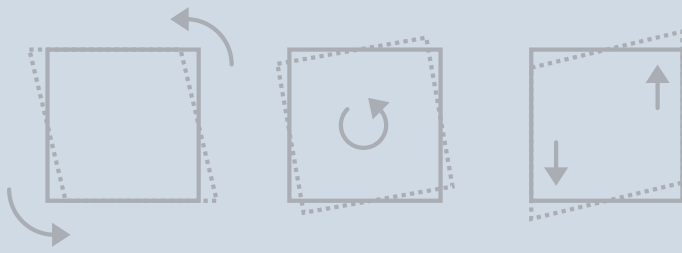

■ Die 2sided-Aluminium-Sandwich-Platte ist die perfekte Komponente mit allen wichtigen Eigenschaften, die das Anti-Torsions-Prinzip benötigt. Neben den nicht sichtbaren Vorteilen zeichnen sich die Aluminium-Wände im Gegensatz zu oft üblichen Sperrholz-Innenverkleidungen durch eine gleichmäßige Materialausdehnung aus. Größere Materialverformungen werden so auch bei starken Temperaturschwankungen vermieden. Der Aufbau aus Aluminium ist zudem ein wirksamer Schutz gegen Blitzeinschlag (Faradaysche Wirkung).

■ Im Außenbereich sorgt unsere Seitenwand-Konstruktion für glatte, glänzende Wände, die leicht zu reinigen sind und dem Fahrzeug seine automatische Optik verleihen.

■ In den Seitenwänden werden an strapazierten Stellen (z.B. im Bereich des Hubbetts) Metalleinlagen statt dem üblichen Holz verwendet, die eine feste Verschraubung der Innenelemente ermöglichen.



ARTO

FLAIR

CLOW

## Der Härtetest: Fit für die Serie. Wir überlassen nichts dem Zufall!



### Fit für die Serie:

Bevor eine Baureihe von Niesmann+Bischoff in Serie geht, wird ein Modell dieser Serie einem anspruchsvollen Härtetest unterzogen. Zu diesem Zweck werden mit dem Wohnmobil mindestens 100 Runden auf einer speziell angefertigten Teststrecke absolviert. Nur wenn das Fahrzeug die Teststrecke ohne Schäden übersteht, kann die Serienproduktion beginnen. Die Teststrecke liegt auf einer Hochfläche in der Alb und hat unterschiedliche Streckenabschnitte.

■ Die „Sinuswellenstrecken“ mit Betonwellen dienen hervorragend der Analyse von Schwingungserscheinungen (Nickschwingungen). Je nach Geschwindigkeit erfolgt eine Aufschaukelung des Fahrzeuges und hohe Beanspruchungen des Aufbaus.

■ Ein weiterer Abschnitt geht über eine Pflasterstrecke, die den belgischen Pflasterstraßen nachempfunden ist. Der sogenannte „belgische Block“ ist eine international bekannte Teststrecke, die auf fast allen Prüffeldern für Automobile anzutreffen ist. Die Strecke ist mit unregelmäßigen, teilweise abgesenkten Steinen und Schlaglöchern gepflastert und prüft die Federungseigenschaften sowie die Dauerhaltbarkeit von Fahrgestellteilen.

■ Die „Waschbrettstrecken“ sind mit cosinus- und sinusförmigen Betonwellen versehen. Die Wellen einer Fahrspur sind mit einer um 90 Grad phasenverschobenen Spur gleicher Art auf einem Parallelstreifen kombiniert. Die starre Ausführung der Wellen in Beton verursacht natürlich weit größere Rüttelbeanspruchungen, als dies bei elastischem Naturboden der Fall ist. Diese Strecke lässt Schwachstellen eines Fahrzeuges schon nach kurzer Fahrzeit erkennen.



■ Im Parcours folgen jetzt noch unterschiedliche Schlaglochzonen und eine Bremsstrecke, die mit Wasser berieselt auch für Schleuderversuche genutzt wird. Eine große vollständig ebene Betonplatte, auch Lenkkraftmess- oder Schleuderplatte genannt, dient dazu, die Grenzwerte bei extremen Lenkradeinschlägen und maximalen Fahrgeschwindigkeiten zu ermitteln, unter denen das Fahrzeug kleine Kurvenradien noch sicher durchfahren kann.



ARTO

FLAIR

CLOW



## Wir garantieren: geprüfte Qualität aus dem Hause Niesmann+Bischoff.

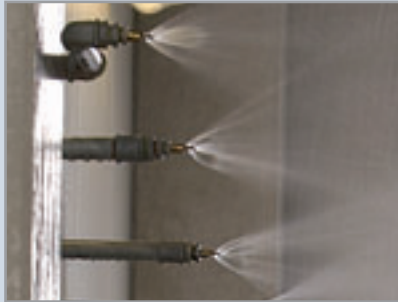

Nach Fertigstellung der Fahrzeuge durchläuft jedes Reisemobil am Bandende die hauseigene Teststrecke und eine Beregnungshalle, bevor der Kunde es in Empfang nehmen kann. Dabei geht es für die Fahrzeuge auf anspruchsvolle Streckenabschnitte mit unterschiedlichen Fahrbahnbelägen, die die Sicherheit und das Fahrverhalten (Bremsen, Anzug, Laufruhe) von Fahrwerk und Aufbau prüfen. Die Strecke ist wie folgt aufgebaut:

- Auf einer Länge von ca. 120 m wird mit einer Durchfahrt eine Strecke von 20 km simuliert. Die Strecke verläuft über ein welliges Basalt-Kopfsteinpflaster („Belgischer Block“). Dann folgt ein Verbundsteinpflaster, in das zahlreiche quadratische, fünf Zentimeter tiefe Fahrbahnunebenheiten eingearbeitet sind. Sie sind so groß, dass die Reifen beim Durchfahren einsinken. Auf diese Weise lassen sich Schlaglöcher simulieren und auf ihre Auswirkungen prüfen.

- Zum Abschluss muss jedes Reisemobil eine 16 cm hohe, knapp fahrzeuglange Rampe meistern. Ergebnis: Chassis und Aufbau verwinden sich erheblich. Dank unserer Anti-Torsions-Box ist dies aber für Arto, Flair und Clou kein Problem. Außerdem werden durch diese Teststrecke alle Klebe- und Dichtflächen beansprucht bevor es zur Dichtigkeitsprüfung geht.

- Hier wird jedes Reismobil aus rund 60 steuerbaren Düsen bis zu 20 Minuten lang großen Wassermengen ausgesetzt, die aus einer Regenwasserzisterne gespeist werden. Regenwasser ist weicher als Leitungswasser und kann damit noch leichter in Ritzen eindringen. Das ist für unsere Modelle kein Problem: Arto, Flair und Clou erhalten die Dichtigkeitsgarantie regelmäßig mit einem Lächeln.



■ Nach Teststrecke und Dichtheitsprüfung erfolgt eine umfangreiche Endkontrolle: Ein Spezialistenteam untersucht und prüft jedes Fahrzeug nach einem umfassenden Katalog mit rund 140 Positionen. Dazu gehören die Verarbeitung des Möbelbaus (z.B. das Schließen der Klappen), ebenso, wie die Funktionskontrolle aller technischen Geräte und die Außenoptik der Fahrzeuge. Wenn auch nur die kleinste Abweichung festgestellt wird, muss das Reisemobil unverzüglich nachgebessert werden und geht anschließend erneut zur Endkontrolle.

Wir wünschen Ihnen viel Vergnügen mit Ihrer neuen Luxus-, Premium- oder Königsklasse.

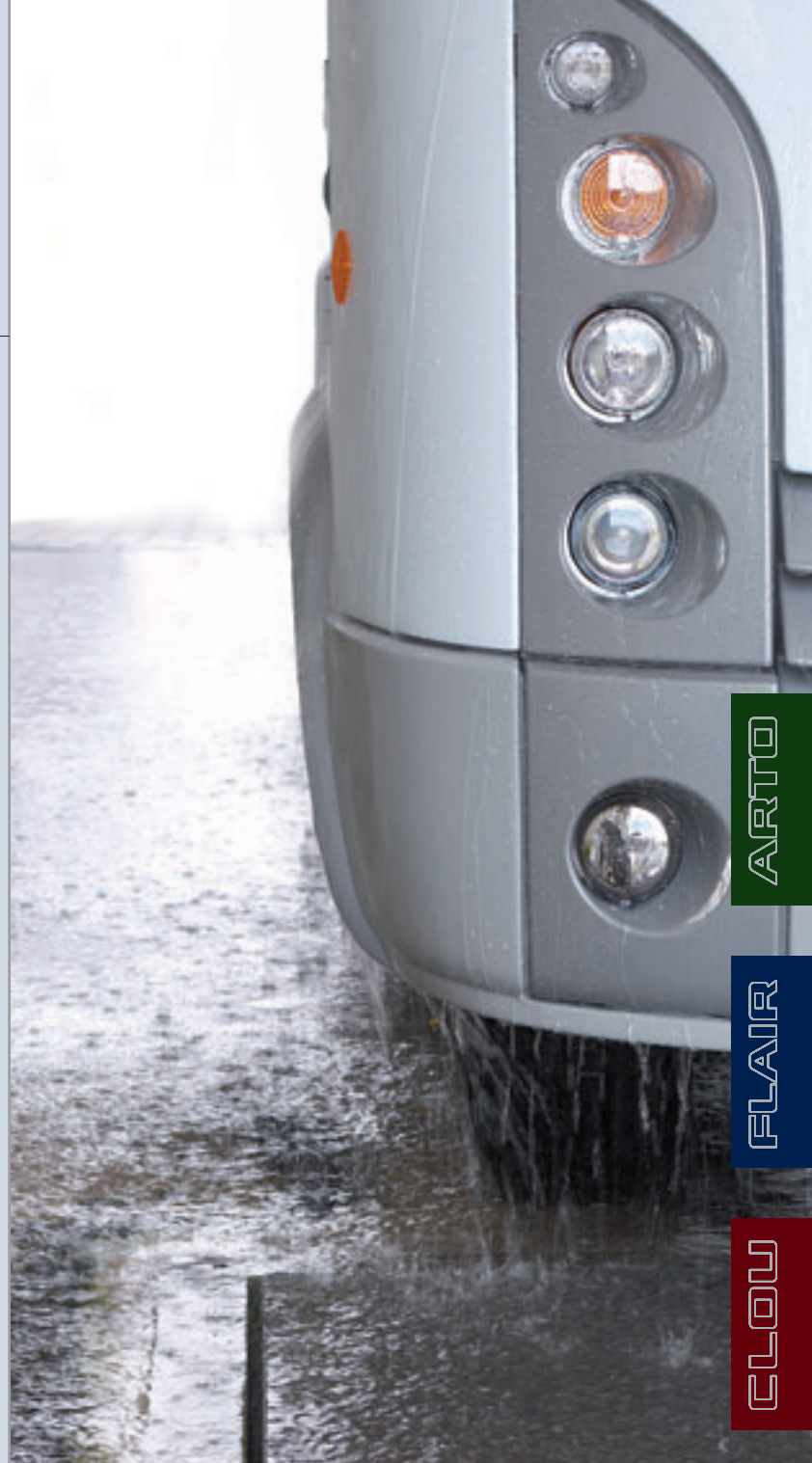

ARTO

FLAIR

CLOW







**Herausgeber**

Niesmann+Bischoff GmbH  
Clou-Straße 1 | 56751 Polch  
Telefon: +49 2654 933 - 0  
Telefax: +49 2654 933 - 100  
info@niesmann-bischoff.com  
www.niesmann-bischoff.com

**Wichtige Information**

*Irrtum und Änderungen bleiben vorbehalten.  
Nach Redaktionsschluss [07.2007] können  
sich an den Modellen und Produkten, Grund-  
rissen, technischen Daten, Ausstattungen,  
etc. Änderungen ergeben haben.  
Die Abbildungen enthalten auch Sonder-  
ausstattungen und/oder Zubehör, die nicht  
zur Serienausstattung bzw. Dekoration, die  
nicht zum Lieferprogramm von Niesmann+  
Bischoff gehören.  
Darstellungen können durch die grafische  
Umsetzung, Bildbearbeitung oder produk-  
tionstechnische Gegebenheiten verfälscht  
dargestellt sein.*

*Konzeption + Gestaltung*  
**UNIQ Kommunikationsdesign**  
90547 Stein

*Realisation*  
**UNIQ Werbeagentur**  
www.uniq.de

nib1\_009\_brandbook\_D\_08.07

